Statytojas	AB „VIA LIETUVA“
Projektuotojas	
Statinio projekto pavadinimas	VALSTYBINĖS REIKŠMĖS MAGISTRALINIO KELIO A1 VILNIUS–KAUNAS–KLAIPĖDA 113,657 KM DVIEJŲ LYGIŲ SANKRYŽOS VIADUKO REKONSTRAVIMO PROJEKTAS
Statinio projekto Nr.	P24 – 008
Statinio projekto etapas	TECHNINIS DARBO PROJEKTAS
Statinio pavadinimas	VIADUKAS
Statinio projekto dalis	BENDROJI
Bylos žymuo	BD
Bylos laidos žymuo	0
Bylos išleidimo data	2024 – 07
Statybos rūšis	STATINIO REKONSTRAVIMAS
Statinio kategorija	YPATINGASIS

Atestato Nr.	Pareigos	Vardas, pavardė	Parašas
	Generalinis direktorius		
	Projekto vadovas		

Vilnius, 2024 m.

STATINIO PROJEKTO SUDĖTIES ŽINIARAŠTIS

Eil. Nr.	Bylos žymuo	Laida	Bylos pavadinimas	Pastabos
1.	BD	0	Bendroji dalis	
2.	S	0	Susisiekimo dalis	
3.	SK	0	Konstrukcijų dalis	
4.	ER	0	Elektroninių ryšių dalis	
5.	SO	0	Pasirengimo statybai ir statybos darbų organizavimo dalis	
6.	KS1	0	Statybos skaičiuojamosios kainos nustatymo dalis (I variantas)	
7.	KS2	0	Statybos skaičiuojamosios kainos nustatymo dalis (I variantas)	

0	2024-09	Statybą leidžiančiam dokumentui, konkursui ir statybai		
LAIDA	IŠLEIDIMO DATA	LAIDOS STATUSAS. KEITIMO PRIEŽASTIS (JEI TAIKOMA)		
KVAL. PATV. DOK. NR.		STATINIO PROJEKTO PAVADINIMAS Valstybinės reikšmės magistralinio kelio A1 Vilnius–Kaunas–Klaipėda 113,657 km dviejų lygių sankryžos viaduko rekonstravimo projektas		
		DOKUMENTO PAVADINIMAS Projekto sudėties žiniaraštis	LAIDA	
			0	
KALBA LT	STATYTOJAS IR (AR) UŽSAKOVAS AB „Via Lietuva“	DOKUMENTO ŽYMUO P24-008-A1-RTDP-BD.PSŽ	LAPAS 1	LAPŲ 1

BENDROSIOS STATINIO PROJEKTO DALIES TEKSTINIŲ DOKUMENTŲ SUDĖTIES ŽINIARAŠTIS

Eil. Nr.	Dokumento žymuo	Lapų sk.	Laida	Dokumento pavadinimas	Pastaba
		1	0	Antraštinis lapas	
1.	P24-008-A1-RTDP-BD.PSŽ	1	0	Projekto sudėties žiniaraštis	
2.	P24-008-A1-RTDP-BD.PDSŽ	1	0	Dokumentų sudėties žiniaraštis	
3.	P24-008-A1-RTDP-BD.BSR	1	0	Bendrieji statinio rodikliai	
4.	P24-008-A1-RTDP-BD.BAR	15	0	Bendrasis aiškinamasis raštas	
5.	P24-008-A1-RTDP-BD.BTS	10	0	Bendroji techninė specifikacija	
6.	P24-008-A1-RTDP-BD.PSS	2	0	Projekto pritarimų ir suderinimų sąrašas	
7.	P24-008-A1-RTDP-BD.PTSS	2	0	Projekto dalies vadovų tarpusavio suderinimo sąrašas	

BENDROSIOS STATINIO PROJEKTO DALIES PRIDEDAMŲJŲ DOKUMENTŲ SUDĖTIES ŽINIARAŠTIS

Eil. Nr.	Dokumento žymuo	Lapų sk.	Laida	Dokumento pavadinimas	Pastaba
1.	-	3	0	Techninė užduotis	
2.	VVI0311V1975G089MAG	2	0	Apžiūros aktas	
3.	-	26	0	Techninė specifikacija	
4.	44/1569995	27	0	Registų centro išrašas (unik. Nr. 4400-2530-6634)	
5.	44/619550	1	1	Registų centro išrašas (unik. Nr. 4400-0911-8828)	
6.	44/726575	135	0	Statinio kadastro byla	
7.	VVVI031V1975G089MAG	4	0	Tilto pasas	
8.	P24-008-A1-PP	25	0	Patvirtintų projektinių pasiūlyimų byla	
9.	TIIS1-20240315-014386	8	0	Topografinis planas, M1:500	
10.	49519-2024	63	0	Projektinių inžinerinių geologinių tyrimų ataskaita	
11.	Atestato Nr. 31368	1	0	Projekto vadovo kvalifikacijos atestatas	

0	2024-07	Statybą leidžiančiam dokumentui, konkursui ir statybai		
LAIDA	IŠLEIDIMO DATA	LAIDOS STATUSAS. KEITIMO PRIEŽASTIS (JEI TAIKOMA)		
KVAL. PATV. DOK. NR.		STATINIO PROJEKTO PAVADINIMAS Valstybinės reikšmės magistralinio kelio A1 Vilnius–Kaunas–Klaipėda 113,657 km dviejų lygių sankryžos viaduko rekonstravimo projektas		
		DOKUMENTO PAVADINIMAS Projekto dalies dokumentų sudėties žiniaraštis		LAIDA
				0
KALBA	STATYTOJAS IR (AR) UŽSAKOVAS	DOKUMENTO ŽYMUO		LAPAS
LT	AB „Via Lietuva“	P24-008-A1-RTDP-BD.PDSŽ		LAPŲ
				1
				3

Eil. Nr.	Dokumento žymuo	Lapų sk.	Laida	Dokumento pavadinimas	Pastaba
12.	Atestato Nr. 33743	1	0	Projekto dalies vadovo kvalifikacijos atestatas	
13.	Atestato Nr. 32094	1	0	Projekto dalies vadovo kvalifikacijos atestatas	
14.	Nr. Į-24-17	1	0	Įsakymas dėl paskyrimo eiti projekto vadovo pareigas	
15.	Nr. Į-24-25	1	0	Įsakymas dėl paskyrimo eiti projekto dalies vadovo pareigas	
16.	PKK-240	3	0	Statytojo pritarimas projektiniams sprendiniams	
17.	10.13-2024-648	15	0	Kelių saugumo audito ataskaita	
18.	Nr. 24-719	3	0	Planuojamos ūkinės veiklos įgyvendinimo poveikio įsteigtoms ar potencialioms „Natura 2000“ teritorijoms reikšmingumo išvada	
19.	-	1	0		
20.	-	1	0		
21.	SUVA-(8.53.E.)	1	0	Sutikimas tiesti susisieikimo komunikacijas, inžinerinius tinklus ir statyti jiems funkcionuoti būtinus statinius valstybinėje žemėje, kurioje nesuformuoti žemės sklypai	
22.	Nr. (30-2)-A4E	6	0	Atrankos išvada dėl valstybinės reikšmės magistralinio kelio a1 Vilnius – Kaunas – Klaipėda 113,657 km dviejų lygių sankryžos viaduko rekonstravimo poveikio aplinkai vertinimo	

BENDROSIOS STATINIO PROJEKTO DALIES BRĖŽINIŲ SUDĖTIES ŽINIARAŠTIS

Eil. Nr.	Dokumento žymuo	Lapų sk.	Laida	Dokumento pavadinimas	Pastaba
1.	P24-008-A1-RTDP-BD.B-01	1	0	Situacijos schema, M 1:5000	
2.	P24-008-A1-RTDP-BD.B-02	1	0	Apsaugos zonos, M 1:10000	
3.	P24-008-A1-RTDP-BD.B-03	1	0	Sklypo suvestinis inžinerinių tinklų planas, M 1:500	
4.	P24-008-A1-RTDP-BD.B-04	1	0	Dangų, eismo organizavimo ir aukščių planas, M 1:500	

DOKUMENTO ŽYMUO P24-008-A1-RTDP-BD.PDSŽ	LAPAS 2	LAPŲ 3	LAIDA 0
--	------------	-----------	------------

Eil. Nr.	Dokumento žymuo	Lapų sk.	Laida	Dokumento pavadinimas	Pastaba
5.	P24-008-A1-RTDP-BD.B-05	1	0	Viaduko esamos situacijos brėžiniai	
6.	P24-008-A1-RTDP-BD.B-06	1	0	Projektuojamas planas	
7.	P24-008-A1-RTDP-BD.B-07	1	0	Projektuojamas fasadas	
8.	P24-008-A1-RTDP-BD.B-08	1	0	Skersinis pjūvis	

DOKUMENTO ŽYMUO P24-008-A1-RTDP-BD.PDSŽ	LAPAS	LAPŲ	LAIDA
	3	3	0

BENDRIEJI STATINIO RODIKLIAI

Pavadinimas	Mato vienetas	Kiekis	
		Projektiniai rodikliai	Pastabos
I. SKLYPAS (unik. Nr. 4400-2530-6634)			
1. Sklypo plotas	m ²	652591	
III. SUSISIEKIMO KOMUNIKACIJOS			
Kelias – Valstybinės reikšmės magistralinis kelias A1 Vilnius-Kaunas-Klaipėda. Kelio ruožas – 102,900 km – 129,822 km. Kelio ilgis - 26922 m (unik. Nr. 4400-1077-7427)			
3.1. Kelio kategorija	-	AM	
3.2. Kelio ilgis*	m	26922	
3.3 Rekonstruojamo ruožo ilgis*	m	55	
3.4. Kelio juostos plotis	suformuotos žemės sklypo ribos, bet ne mažiau kaip 39 m		
3.5. Eismo juostų skaičius	vnt.	4	
3.6. Eismo juostos plotis	m	3,75	
3.7. Tilto, viaduko ar estakados ilgis	m	91,2	Rekonstravimas
IV. INŽINERINIAI TINKLAI (unik. Nr. 4400-0911-8828)			
Nuotolinio ryšio linija			
4.1. inžinerinių tinklų ilgis*	m	26947,16	
4.2. rekonstruojamų inžinerinių tinklų ilgis*	m	92,8	
4.3 vamzdžio skersmuo (tik vamzdynams)	mm	40	

Pastaba:

* Žvaigždute pažymėti rodikliai baigus statybą ir atlikus kadastrinius matavimus gali turėti neesminių nukrypimų.

0	2024-07	Statybą leidžiančiam dokumentui, konkursui ir statybai		
LAIDA	IŠLEIDIMO DATA	LAIDOS STATUSAS. KEITIMO PRIEŽASTIS (JEI TAIKOMA)		
KVAL. PATV. DOK. NR.		STATINIO PROJEKTO PAVADINIMAS Valstybinės reikšmės magistralinio kelio A1 Vilnius–Kaunas–Klaipėda 113,657 km dviejų lygių sankryžos viaduko rekonstravimo projektas		
		DOKUMENTO PAVADINIMAS Bendrieji statinio rodikliai		LAIDA
				0
KALBA	STATYTOJAS IR (AR) UŽSAKOVAS	DOKUMENTO ŽYMUO		LAPAS
LT	AB „Via Lietuva“	P24-008-A1-RTDP-BD.BSR		LAPŲ
				1
				1

BENDRASIS AIŠKINAMASIS RAŠTAS

DOKUMENTO ŽYMUO P24-008-A1-RTDP-BD.BAR	LAPAS 1	LAPŲ 23	LAIDA 0
---	------------	------------	------------

TURINYS

1. Projekto rengimo pagrindas.....	3
1.1. Privalomieji projekto rengimo dokumentai.....	3
1.2. Gauti ar projekto rengimo metu atlikti tyrimai	3
2. Bendrieji duomenys apie statinį.....	3
2.1. Statinio statybos vieta.....	3
2.2. Statinio naudojimo paskirtis ir techniniai duomenys.....	4
2.3. Sklype esantys statiniai, inžineriniai tinklai ir įrenginiai	4
2.4. Duomenys apie saugomas teritorijas ir nekilnojamojo kultūros paveldo objektus	5
2.5. Projektinių sprendinių atitiktis teritorijų planavimo dokumentams	5
2.6. Statybų teritorijoje esantys želdiniai bei jų tvarkymo būdai	5
2.7. Esamo statinio būklės vertinimas	5
2.8. Esamų konstrukcijų ir inžinerinių tinklų būklė	6
2.9. Klimatinės sąlygos	6
2.10. Geologinės sąlygos	6
2.11. Hidrogeologinės sąlygos	7
3. Projektiniai sprendiniai.....	8
3.1. Konstrukcinės dalies sprendiniai	8
3.2. Susisiekimo dalies sprendiniai.....	8
3.3. Elektroninių ryšių dalies sprendiniai	8
3.3.2.	8
3.3.3.	8
3.4. Eismo organizavimas statybų metu.....	9
4. Informacija apie numatomų statybos darbų poveikį aplinkai, gyventojams, kaimyninėms teritorijoms	9
4.1. Poveikis aplinkai	9
4.2. Poveikis gyventojams	9
4.3. Poveikis kaimyninėms teritorijoms.....	9
5. Statybinių atliekų orientacinis kiekis, panaudojimo statybvietėje sąlygos	9
5.1. Atliekos	9
5.2. Statybinės ir grįžtamosios medžiagos bei statybinės atliekos	10
5.3. Ekstremaliosios situacijos.....	11
6. Saugomų teritorijų tvarkymo ir apsaugos reikalavimai	11
6.1. Specialieji paveldosaugos reikalavimai	12
6.2. Apsauginės sanitarinės zonos	12
7. Apsaugos nuo smurto ir vandalizmo trumpas aprašymas.....	13
8. Duomenys apie planuojamą ūkinę veiklą, Informacija apie galimo poveikio aplinkai šaltinius	13
8.1. Veiklos apibūdinimas	13
8.2. Žaliavų, produktų (įskaitant šalutinius ir tarpinius produktus), cheminių medžiagų ir mišinių naudojimas ir susidarymas.....	13
8.3. Gamtos išteklių (gyvosios ir negyvosios gamtos elementų) – vandens, žemės (jos paviršiaus ir gelmių), dirvožemio, biologinės įvairovės naudojimo mastas ir regeneracijos galimybės	13
8.4. Duomenys apie energijos, kuro ir degalų naudojimą (planuojamas sunaudoti kiekis per metus)	14
8.5. Cheminės taršos susidarymas (oro, dirvožemio, vandens teršalų, nuosėdų susidarymas, preliminarus jų kiekis ir teršalų skaičiavimai, atitiktis teisės aktais nustatytiems leistiniams taršos ribiniams dydžiams) ir jos prevencija. .14	
8.6. Taršos kvapais susidarymas (kvapo emisijos, teršalų skaičiavimai, atitiktis kvapo koncentracijos ribinėms vertėms) ir jos prevencija.....	18
8.7. Fizikinės taršos susidarymas (triukšmas, vibracija, šviesa, šiluma, jonizuojančioji ir nejonizuojančioji (elektromagnetinė) spinduliuotė ir stacionarių triukšmo šaltinių emisijos, teršalų skaičiavimai, atitiktis ribiniams dydžiams) ir jos prevencija.	18
8.8. Augmenija, vanduo, dirvožemis.....	22
9. Visuomenės informavimas dėl svarbių statinių projektavimo	23

DOKUMENTO ŽYMUO P24-008-A1-RTDP-BD.BAR	LAPAS	LAPŲ	LAIDA
	2	23	0

1. PROJEKTO RENGIMO PAGRINDAS

Techninis darbo projektas (toliau – Projektas) parengtas vadovaujantis Statybos įstatymu ir kitais įstatymais, reglamentuojančiais statinio saugos ir paskirties reikalavimus, teisės aktais, reglamentuojančiais esminius statinio reikalavimus ir statinio techninius parametrus, pagal statinių ar statybos produktų charakteristikų lygius ir klases, kitais teisės aktais, teritorijų planavimo ir normatyviniais statybos techniniais dokumentais, normatyviniais statinio saugos ir paskirties dokumentais.

1.1. Privalomieji projekto rengimo dokumentai

- AB „Via Lietuva“ techninė užduotis valstybinės reikšmės kelių ir/arba jų elementų projektavimui;
- AB „Via Lietuva“ techninė specifikacija;
- Tilto pasas;
- „Valstybinės reikšmės magistralinio kelio A1 Vilnius–Kaunas–Klaipėda 113,657 km dviejų lygių sankryžos viaduko rekonstravimo projektas“ projektiniai pasiūlymai (P24-008-A1-PP);
- Vilniaus Gedimino technikos universiteto Kelių saugumo audito ataskaita, 2024-05-29.
- Nekilnojamojo daikto kadastrinių matavimų byla Nr. 44/726575;
- Registrų centro išrašas (unik. Nr. 4400-2530-6634);
- Registrų centro išrašas (unik. Nr. 4400-0911-8828).

1.2. Gauti ar projekto rengimo metu atlikti tyrimai

Sklypo statybinių tyrinėjimų etape buvo atlikti šie tyrinėjimai:

- Inžineriniai geodeziniai tyrinėjimai –
- Inžinerinių geologinių tyrinėjimai –

2. BENDRIEJI DUOMENYS APIE STATINĮ

Projekto tikslas yra parengti rekonstravimo projektą, rekonstruojant magistralinio kelio A1 Vilnius-Kaunas-Klaipėda 113,657 km esantį viaduką, kad po rekonstravimo darbų viadukas ir jungiamojo kelio atkarpa atitiktų kelio III techninei kategorijai keliamus reikalavimus.

2.1. Statinio statybos vieta

Viaduko rekonstravimo darbai atliekami Kauno rajono savivaldybėje, Babtų seniūnijoje, netoliese Sitkūnų kaimo. Rekonstruojamas valstybinės reikšmės magistralinio kelio A1 Vilnius-Kaunas-Klaipėda 113,657 km esantis viadukas (1 pav.). Viadukas yra suformuotame kelio sklype, kurio naudojimo paskirtis – susisiekimo ir inžinerinių tinklų koridorių teritorijos, kelias priskiriamas inžinerinės infrastruktūros teritorijoms.

DOKUMENTO ŽYMUO P24-008-A1-RTDP-BD.BAR	LAPAS 3	LAPŲ 23	LAIDA 0
---	------------	------------	------------

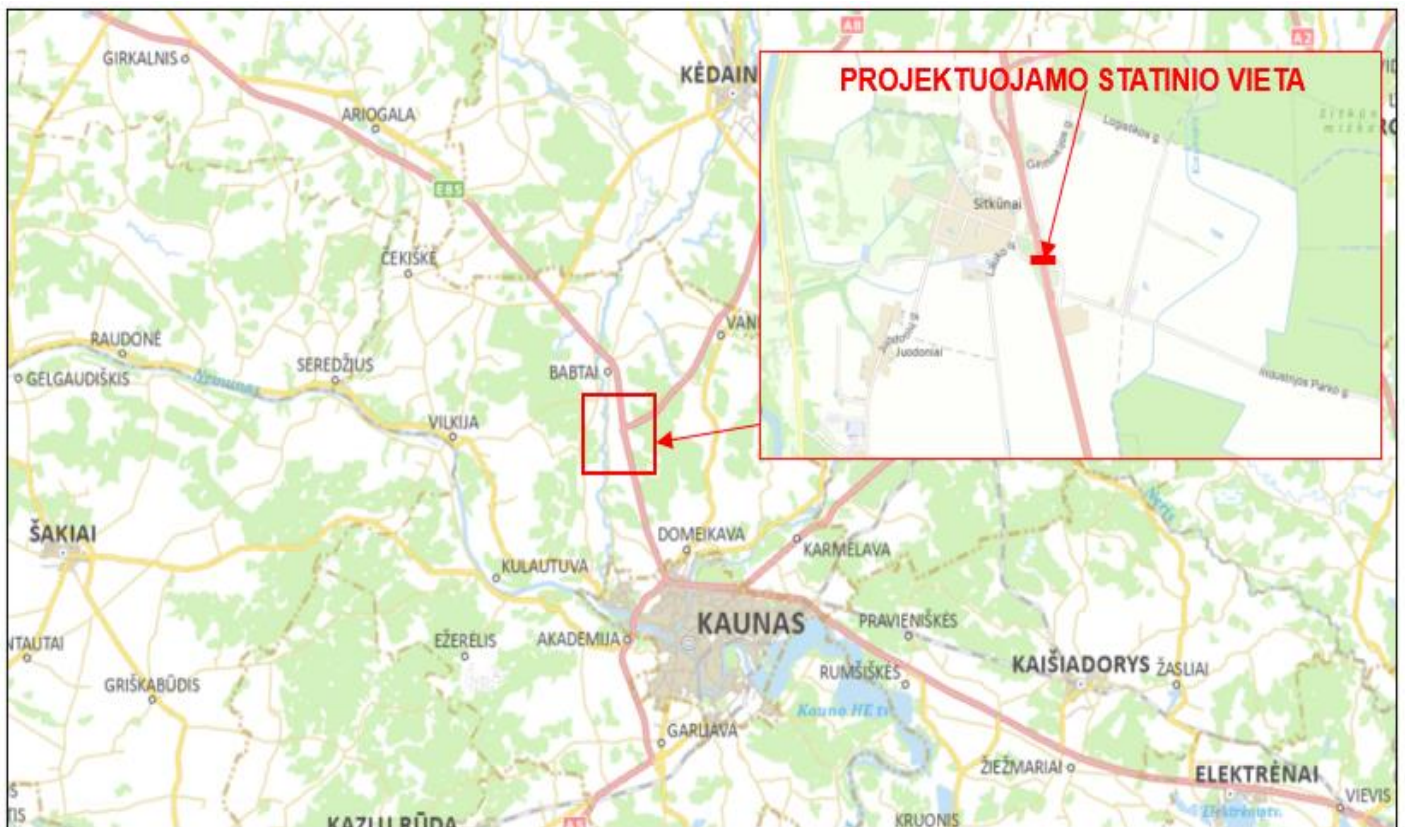

1 pav. Rekonstruojamo statinio vieta

2.2. Statinio naudojimo paskirtis ir techniniai duomenys

Rekonstruojamo statinio duomenys

Statinio statybos rūšis:	rekonstravimas
Statinio rūšis:	inžinerinis statinys
Inžinerinių statinių grupė pagal paskirtį:	susisiekimo komunikacijos
Susisiekimo komunikacijų pogrupis pagal paskirtį:	kelias
Statinio kategorija:	ypatingasis statinys
Kelio kategorija:	AM
Rekonstruojamo ruožo ilgis:	0,055 km

Rekonstruojamo statinio elementų duomenys

Esamo viaduko duomenys:	
bendras ilgis:	88,88 m
plotis:	12,1 m
Projektuojamo viaduko duomenys:	
viaduko ilgis	91,2 m
viaduko važ. dalies plotis:	9,0 m
šalitiltis	2,3 m
Viaduko apkrovos:	pagal LST EN 1991-2

2.3. Sklype esantys statiniai, inžineriniai tinklai ir įrenginiai

Darbu zonoje esantys inžineriniai tinklai ir statiniai:

DOKUMENTO ŽYMUO P24-008-A1-RTDP-BD.BAR	LAPAS	LAPŲ	LAIDA
	4	23	0

2.4. Duomenys apie saugomas teritorijas ir nekilnojamojo kultūros paveldo objektus

Rekonstruojamo viaduko projektiniai sprendiniai nepažeidžia trečiųjų asmenų interesų. Nekliudomos saugomų teritorijų bei kultūros objektų ribos.

- Artimiausios Europos ekologinio tinklo „Natura 2000“ teritorijos - paukščių apsaugai svarbios teritorijos 4418 ha ploto Babtų-Varluvos miškai (LTKAUB006) ir buveinių apsaugai svarbios teritorijos 3129 ha ploto Babtų-Varluvos miškai (LTKAU0024) nutolę ~810 m atstumu nuo rekonstruojamo viaduko.
- Paukščių apsaugai svarbios teritorijos Nevėžio upės slėnis (LTKAUB004) ir buveinių apsaugai svarbios teritorijos Nevėžio žemupyje II (LTKAU0033) nutolę ~1,5 km.

2.5. Projektinių sprendinių atitiktis teritorijų planavimo dokumentams

Remiantis Kauno rajono savivaldybės teritorijos bendroju planu, projektuojamo statinio teritorija patenka į komercinės paskirties, pramonės ir sandėliavimo objektų teritorijas su papildoma infrastruktūra (2 pav.). Valstybinės reikšmės magistralinio kelio A1 Vilnius-Kaunas-Klaipėda 113,657 km esančio viaduko rekonstravimo projektiniai sprendiniai neprieštaruja galiojantiems teritorijų planavimo dokumentams.

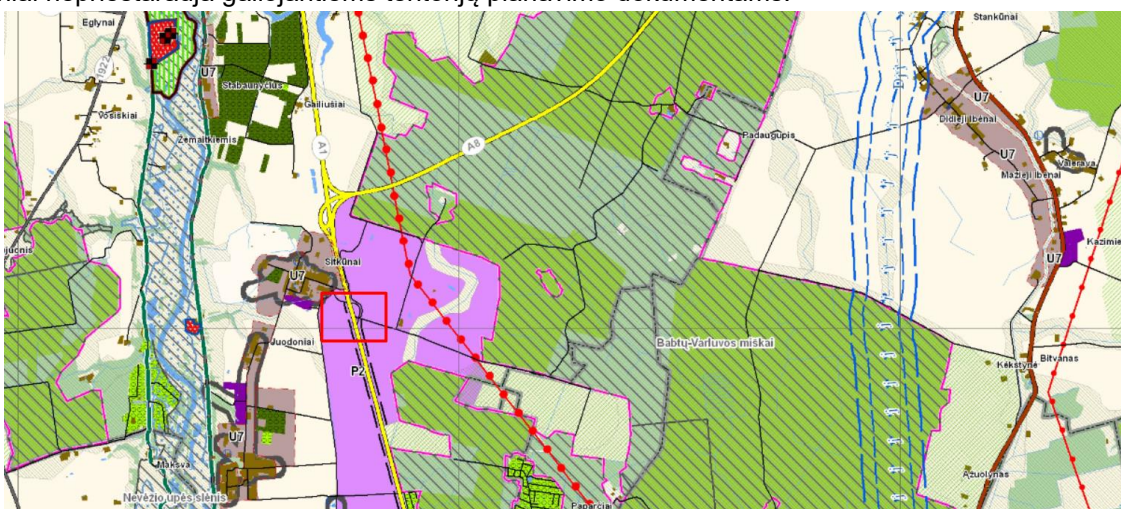

2 pav. Ištrauka iš Kauno rajono savivaldybės patvirtinto bendrojo plano

2.6. Statybų teritorijoje esantys želdiniai bei jų tvarkymo būdai

Rekonstruojamo viaduko apsaugos zonoje esamų želdynų pašalinimas yra numatomas. Šalinami menkaverčiai krūmynai.

Kelio juostos ribose esantys medžiai bei krūmai, patenkantys į kelio griovių ribas ir keliantys pavojų statinio konstrukcijai bei eismo saugai, šalinami:

Vadovaujantis Lietuvos Respublikos susisiekimo ministro 2008 m. gruodžio 23 d. įsakymu Nr. 3-507 (Lietuvos Respublikos susisiekimo ministro 2021 m. spalio 26 d. įsakymo Nr. 3-502 redakcija) patvirtinto Geležinkelio kelių ir jų įrenginių apsaugos zonoje, už jos ribų ir valstybinės reikšmės automobilių kelių juostoje augančių medžių ir krūmų pripažinimo keliančiais pavojų eismo saugai sąlygų ir tvarkos ir saugiam eismui pavojų keliančių geležinkelio kelių ir jų įrenginių apsaugos zonoje, už jos ribų ir valstybinės reikšmės automobilių kelių juostoje augančių medžių ir krūmų genėjimo ir kirtimo tvarkos aprašo reikalavimais.

2.7. Esamo statinio būklės vertinimas

Esamas kelias su asfaltbetonio danga, nelygus (pastebimi lopai, įtrūkimai ir plyšiai dangoje), kelkraščiai užaukštėję. Nėra užtikrinamas tinkamas paviršinio vandens nuvedimas.

DOKUMENTO ŽYMUO	LAPAS	LAPŲ	LAIDA
P24-008-A1-RTDP-BD.BAR	5	23	0



3 pav. Esama situacija

2.8. Esamų konstrukcijų ir inžinerinių tinklų būklė

Esamų inžinerinių tinklų būklė, į kurių apsaugos zoną patenka statybos sklypas, yra gera.

2.9. Klimatinės sąlygos

Rekonstruojamas objektas yra Vidurio žemumos rajone, Nemuno žemupio parajonyje.

Vidutinė šilčiausia metų temperatūra Nemuno žemupio parajonyje yra liepos mėnesį ir siekia 18,0-18,1°C, o vidutinė šalčiausia metų temperatūra yra sausio mėnesį – apie -3,4°C. Per metus iškrenta apie 600-640 mm kritulių. Saulės spindėjimo trukmė yra apie 1870 valandų.

Vidutinis metinis vėjo greitis – 2,5-3,0 m/s (pagal Lietuvos hidrometeorologijos tarnyba).

Laikotarpis su sniego danga trunka apie 65-80 dienų.

2.10. Geologinės sąlygos

Geologiniu požiūriu aikštelėje aptinkami įvairūs antropogeniniai (t IV), deliuviniai (d IV), limnoglacialiniai (lg III bl) bei glacialiniai (g III bl) dariniai. Augalinis sluoksnis (dirvožemis) dengia sankasos šlaitus 0,05–0,10 m storio sluoksniu.

Antropogeniniai (t IV) gruntai yra supilti iki 1,00–8,80 m gylio. Po jais vietomis randami deliuviniai (d IV) smėlingi mažo plastiškumo dulkiai su nedideliu (4,8 %) organinės medžiagos kiekiu.

Po antropogeniniais gruntais, nuo 1,00 iki 8,80 m gylio, suklostyti limnoglacialiniai (lg III bl) didelio plastiškumo moliai, mažai dulkingi molingi smėliai, molingi smėliai, rečiau – smėlingi mažo plastiškumo moliai ir dulkiai.

Glacialiniai (g III bl) moreniniai smėlingi mažo plastiškumo moliai aptinkami nuo 9,20 iki 18,20 m gylio.

Antropogeninį gruntą (t IV) sudaro:

IGS-1: Planingai supiltas, labai tankus, blogai išrūšiuotas žvyringas smėlis, vietomis vidutiniškai išrūšiuotas žvyringas smėlis. Aptinkamas gręžinių Gr.1, 7–10 aplinkose nuo 0,25–0,35 m gylio, o sluoksnio padas siekia 0,50–1,00 m gylį nuo esamo žemės paviršiaus.

IGS-2: Planingai supiltas, tankus, mažai dulkingas molingas smėlis. Aptinkamas gręžinių Gr.1, 2 ir 5 aplinkose nuo 0,40–6,20 m gylio, o sluoksnio padas siekia 0,80–7,10 m gylį nuo esamo žemės paviršiaus.

DOKUMENTO ŽYMUO	LAPAS	LAPŲ	LAIDA
P24-008-A1-RTDP-BD.BAR	6	23	0

IGS-3: Planingai supiltas, vidutinio tankumo molingas smėlis. Aptinkamas grėžinių Gr.1–4 ir 6 aplinkose nuo 0,00–4,60 m gylio, o sluoksnio padas siekia 0,20–6,20 m gylį nuo esamo žemės paviršiaus.

IGS-4: Planingai supiltas, smėlingas mažo plastiškumo molis, minkštas. Aptinkamas grėžinių Gr.4, 5 ir aplinkose nuo 0,70–5,30 m gylio, o sluoksnio padas siekia 2,00–6,60 m gylį nuo esamo žemės paviršiaus.

IGS-5: Planingai supiltas, smėlingas mažo plastiškumo molis ir dulkis, tvirtas, vietomis smėlingas molis. Aptinkamas grėžinių Gr.2–3, 7–10 aplinkose nuo 0,70–1,20 m gylio, o sluoksnio padas grėžinio Gr.10 aplinkoje – nepasiektas, kituose grėžiniuose pasiektas 1,40–8,70 m gylyje nuo esamo žemės paviršiaus.

IGS-6: Planingai supiltas, smėlingas mažo plastiškumo molis, standus. Aptinkamas grėžinių Gr.1, 6–10 aplinkose nuo 0,20–7,10 m gylio, o sluoksnio padas grėžinio Gr.7 aplinkoje – nepasiektas, kituose grėžiniuose pasiektas 0,70–8,80 m gylyje nuo esamo žemės paviršiaus.

Deliuvinis (d IV) darinius sudaro:

IGS-7: Smėlingas mažo plastiškumo dulkis, tvirtas, su maža (4,8 %) organinės medžiagos priemaiša. Suklostytas tik grėžinio Gr.8 aplinkoje 6,80–7,50 m gylio intervale.

Limnoglacialinius (lg III bl) darinius sudaro:

IGS-8: Vidutinio stiprumo, didelio plastiškumo molis, tvirtas. Suklostytas grėžinių Gr.1–6 aplinkose nuo 1,00–12,70 m gylio, o sluoksnio padas siekia 2,30–18,20 m gylį nuo esamo žemės paviršiaus.

IGS-9: Stiprus, didelio plastiškumo molis, standus. Suklostytas grėžinių Gr.2–3, 5–6, 8–9, 11 aplinkose nuo 0,40–9,30 m gylio, o sluoksnio padas siekia 3,50–12,70 m gylį nuo esamo žemės paviršiaus.

IGS-10: Vidutinio tankumo, mažai dulkingas molingas smėlis. Suklostytas tik grėžinio Gr.5 aplinkoje 6,60–7,20 m gylio intervale.

IGS-11: Tankus, molingas smėlis, vietomis mažai dulkingas molingas smėlis. Suklostytas grėžinių Gr.1, 2 ir 5 aplinkose nuo 7,20–10,60 m gylio, o sluoksnio padas siekia 7,70–11,60 m gylį nuo esamo žemės paviršiaus.

IGS-12: Labai stiprus, smėlingas mažo plastiškumo molis ir dulkis, tvirtas. Suklostytas grėžinių Gr.3–5 aplinkose nuo 8,60–16,40 m gylio, o sluoksnio padas siekia 9,20–17,90 m gylį nuo esamo žemės paviršiaus.

Glacialinius (g III bl) darinius sudaro:

IGS-13: Vidutinio stiprumo, smėlingas mažo plastiškumo molis, tvirtas, moreninis. Suklostytas grėžinių Gr.1–5 aplinkose nuo 10,50–18,20 m gylio, o sluoksnio padas pasiektas grėžinių Gr.2–4 aplinkose 13,20–14,40 m gylyje, o grėžinių Gr.1 ir 5 aplinkoje – nepasiektas.

IGS-14: Stiprus, smėlingas mažo plastiškumo molis, tvirtas, moreninis. Suklostytas grėžinių Gr.2 ir 4 aplinkose nuo 9,20–11,60 m gylio, o sluoksnio padas pasiektas 10,80–12,60 m gylyje nuo esamo žemės paviršiaus.

IGS-15: Labai stiprus, smėlingas mažo plastiškumo molis, labai standus, moreninis. Suklostytas grėžinių Gr.2–4 aplinkose nuo 13,20–14,40 m gylio, o sluoksnio padas grėžiniais nepasiektas.

Tyrinėtoje teritorijoje praeityje vyko, vyksta ir ateityje numatomi šie geologiniai procesai: žmogau ūkinės veiklos.

Žmogaus ūkinės veiklos procesai ir reiškiniai susiję su reljefo pokyčiais. Tyrimų teritorijoje piltinis gruntas supiltas iki 1,00 – 8,80 m gylio.

Kitų aktyvių geologinių procesų nepastebėta.

2.11. Hidrogeologinės sąlygos

Hidrogeologinės statybos sklypo sąlygos yra nustatytos remiantis požeminio vandens lygio stebėjimais, atliktais grėžiniuose lauko darbų metu. 2024 metų birželio–liepos mėnesį vykdytų lauko darbų metu požeminis podirvio ir tarp sluoksninis vanduo buvo aptiktas grėžinių Gr.1–5, 8–9 aplinkose, 0,70–16,40 m (53,05–66,25 m absoliučios altitudės) gylyje nuo esamo žemės paviršiaus.

Podirvio vanduo buvo sutiktas grėžinių Gr.1–5, 8–9 aplinkose 0,70–9,30 m (61,20–66,25 m abs. a.) gylyje nuo esamo žemės paviršiaus. Vanduo kaupiasi antropogeniniuose, deliuviniuose ir limnoglacialiniuose moliuose, dulkiuose bei dulkiuose su smėlio lėšiais, ir kaupiasi virš jų.

Tarp sluoksninis vanduo buvo sutiktas tik grėžinių Gr.2, 3, 4 ir 5 aplinkose 6,60–16,40 m (53,05–63,92 m abs. a.) gylyje nuo esamo žemės paviršiaus. Vanduo kaupiasi limnoglacialiniuose molinguose smėliuose, mažai dulkinguose molinguose smėliuose, didelio plastiškumo moliuose bei smėlinguose mažo plastiškumo moliuose ir

DOKUMENTO ŽYMUO	LAPAS	LAPŲ	LAIDA
P24-008-A1-RTDP-BD.BAR	7	23	0

dulkiuose su smėlio lėšiais. Vandeningo sluoksnio storis yra 0,60–1,10 m. Sluoksnį iš viršaus ir apačios riboja limnoglacialiniai didelio plastiškumo moliai. Vanduo turi nedidelį spūdjį ir nusistovi bendrame podirvio vandens lygyje (61,95–65,22 m abs. a.).

Lietingais laikotarpiais ir pavasarinio polaidžio metu aeracijos zonoje, virš molinių gruntų 0,05–1,20 m gylyje gali kauptis podirvio vanduo.

Statybos ir eksploatacijos metu būtina numatyti atitinkamas priemones pastato pamatų ir kasinių apsaugai nuo paviršutinio vandens (atmosferinių kritulių) pritekėjimo, pavyzdžiui, vandens pašalinimą atviru būdu.

3. PROJEKTINIAI SPRENDINIAI

Projektiniai sprendiniai parenkami vadovaujantis KTR 1.01:2008 „Automobilių keliai“, TR 2.01:2019 „Automobilių kelių ir geležinkelio tiltų ir tunelių projektavimas“ ir kitais norminiais dokumentais taip, kad jie tenkintų III kelio kategorijai keliamus reikalavimus. Suprojektuota aplinka tenkins eismo dalyvių poreikius, taip pat eismo dalyvių eismas šiame kelyje bus saugesnis ir sklandesnis.

3.1. Konstrukcinės dalies sprendiniai

Projektinė viaduko apkrova LM1 pagal LST 1991-2, $\alpha_{Q1} = \alpha_{Q2} = \alpha_{Q3} = \alpha_{q1} = \alpha_{q2} = \alpha_{q3} = 1$.

Projektuojamas 91,2 m ilgio (tikslinama detalizuojant sprendinius) 17,5+24+24+17,5 metrų angų nekarpytas rėminis-sijinis surenkamo g/b viadukas. Važiuojamosios dalies plotis 9,0 m. Perdangos galuose įrengiami vienprofiliniai deformaciniai pjūviai. Sklandus perėjimas prietilčiuose užtikrinamas pereinamosiomis plokštėmis.

Ant viaduko įrengiamas 2,3 m pločio šalitiltis (1,5 einamoji dalis), kuris padengimas neslidžia danga. Statinio pamatai poliniai, rostverkai ir atramos gelžbetoninės. Taurai su perdanga sujungiami standžiai sumonolitinant.

3.2. Susisiekimo dalies sprendiniai

Kelio horizontalioji trasa projektuojama vadovaujantis KTR 1.01:2008 „Automobilių keliai“ prisiderinant prie esamos situacijos taip, kad maksimaliai atitiktų norminių dokumentų keliamus reikalavimus.

Projektuojamo jungiamojo kelio ties viaduku važiuojamosios dalies plotis 9,0 m. Projektuojamos 2 eismo juostos skirtingomis kryptimis, eismo juostų plotis 3,50 m. Projektuojama kraštinė saugos juosta 1,0 m pločio. Viaduko prieigose projektuojami 1,50 m pločio kelkraščiai.

Projektuojamas kelio važiuojamosios dalies plotis 7,0 m. Projektuojamos 2 eismo juostos skirtingomis kryptimis, eismo juostų plotis 3,50 m. Projektuojama kraštinė saugos juosta 0,50 m pločio. Viaduko prieigose projektuojama asfalto danga iš abiejų pusių išplatinama 0,50 m dėl įrengiamų apsauginių kelio atitvarų.

Rekonstruojamo viaduko danga sklandžiai suvedama su jungiamojo kelio danga.

3.3. Elektroninių ryšių dalies sprendiniai

3.3.2. AB „Telia Lietuva“ tinklas

Projekte numatoma veikiančius ryšių kabelius atkasti, iškasti nauja tranšėją AB „Telia Lietuva“ tinklo perkėlimui. Perkelti ryšių kabelių vamzdžius 2xd40mm. (2 vnt.) su juose esančiais kabeliais: R10 optinis OKL10 (Kaunas-Raseiniai), FYO2RMU 2x4x6xSML (1vnt.) ir optinis LTC 12 sk. VOK7-20-61, V61, Sp5373F01 (1 vnt.). Perkėlimą vykdyti patraukiant vamzdžius su kabeliais į šoną iki 1,0 m ir panaudojant kabelių atsargas, esančias šviesolaidinės movos OKL10M7 dėžėje.

Į perkeltą tranšėją, pakloti nauja signalinį laidą sujungiant galuose su esamu ir įspėjamąją juosta.

3.3.3. UAB „Skaidula“ tinklas

Projekte numatoma veikiančiu ryšių kabelius atkasti, iškasti nauja tranšėją UAB „Skaidula“ tinklo perkėlimui. Perkelti ryšių kabelių vamzdžius d40mm (+1d40mm rezervinis). Perkėlimą vykdyti patraukiant vamzdžius su kabeliais į šoną iki 1,0 m panaudojant kabelio atsargą.

Į perkeltą tranšėją, pakloti nauja signalinį laidą sujungiant galuose su esamu ir įspėjamąją juosta.

DOKUMENTO ŽYMUO	LAPAS	LAPŲ	LAIDA
P24-008-A1-RTDP-BD.BAR	8	23	0

3.4. Eismo organizavimas statybų metu

Eismas esamo viaduko griovimo metu bus organizuojamas per naujai įrengtą laikiną kelią, kurio viršutinis dangos sluoksnis – skalda/žvyras.

Išardant esamus ir įrengiant projektuojamus rostverkus, numatoma uždaryti greitėjimo juostas abiejose magistralinio kelio pusėse, kol bus atstatyta kelio dangos konstrukcija. Dangos konstrukcijos atstatymo metu eismas organizuojamas pagal projekto SO dalyje pateiktas principines schemas.

Transporto srautas judantis nurodytais maršrutais: 1) Kaunas – Sitkūnai; 2) Sitkūnai – Klaipėda viaduko statybos metu organizuojamas apylankomis.

Detalesni sprendiniai pateikiami – P24-008-A1-RTDP-SO.AR ir P24-008-A1-RTDP-SO.B-02

4. INFORMACIJA APIE NUMATOMŲ STATYBOS DARBŲ POVEIKĮ APLINKAI, GYVENTOJAMS, KAIMYBINĖMS TERITORIJOMS

4.1. Poveikis aplinkai

Statybos darbų metu neigiamas poveikis paviršiniams ir požeminiams vandenims galimas dėl blogų statybinių medžiagų, tepalų laikymo, nelaimingų atsitikimų. Siekiant to išvengti reikia užtikrinti, kad statybiniai mechanizmai būtų tinkamos techninės būklės, laikytis darbo saugos reikalavimų. Statybvietėje turi būti absorbuojančių medžiagų sandėliavimo vieta. Įvykus avarinei situacijai užterštas sorbentas turi būti vežamas į tokių atliekų sandėliavimu užsiimančias įmones, kad kenksmingos medžiagos nepatektų į aplinką.

4.2. Poveikis gyventojams

Statybos darbų metu neigiamas poveikis gyventojams gali būti dėl mechanizmų keliamo triukšmo. Triukšmo šaltiniai statybos metu yra naudojama įranga (buldozeriai, ekskavatoriai-krautuvai, automobiliai savivarčiai, sutankinimo mašinos (volai), dangos klotuvai, kt.). Neigiamas triukšmo poveikis galimas ir didesnėje teritorijoje dėl statybinių medžiagų transportavimo, žaliavų gavybos ir gamybos.

Siekiant sumažinti neigiamą gyventojams poveikį dėl triukšmo, rekomenduojama:

- neįrenginėti darbų įrangos/technikos, medžiagų ir atliekų sandėliavimo aikštelių jautriose zonose. Aikštelės planuojamos kuo toliau nuo išskirtų jautrių zonų;
- suderinti kelias reikšmingai triukšmingas operacijas, kad jos būtų atliekamos kartu;
- planuoti darbo procesą (su triukšmą skleidžiančia darbų įranga nedirbti naktimis, švenčių ir poilsio dienomis).
- jei matavimo būdu nustatoma, kad triukšmo lygis viršija ribinius dydžius, nustatytus atitinkamai teritorijai, ir nėra alternatyvių triukšmo mažinančių būdų, rekomenduojama taikyti laikinas triukšmo užtvaras.

4.3. Poveikis kaimyninėms teritorijoms

Statybos darbų metu neigiamas poveikis kaimyninių teritorijų aplinkai gali susidaryti dėl dulkių. Rekomenduojama optimaliai parinkti statybinių medžiagų transportavimo schemas.

5. STATYBINIŲ ATLIEKŲ ORIENTACINIS KIEKIS, PANAUDOJIMO STATYBVIETĖJE SĄLYGOS

5.1. Atliekos

Statybvietė turi būti įrengta taip, kad būtų galima tinkamai šalinti atliekas. Jos turi būti šalinamos taip, kad nedarytų žalingo poveikio statybvietės darbuotojų sveikatai.

Statybos darbų vykdymo metu ir statybos užbaigimo metu aplinka objekte ir aplink jį turi būti saugoma nuo užteršimo. Rangovas surenka visas atliekas, gamybos ir komunalinius teršalus ir transportuoja juos į valdžios institucijų patvirtintą sąvartyną. Rangovas atsako, kad toksiškos medžiagos ar skysčiai nepatektų į orą, vandenį ir žemės plotą statybos vietoje ar arti jos, ir apsaugo Statytoją nuo bet kokių jam reiškiamų pretenzijų ar įsipareigojimų.

Susidariusios statybinės atliekos tvarkomos vadovaujantis „Statybinių atliekų tvarkymo taisyklėmis“, kurios nustato statybinių atliekų susidarymo ir tvarkymo planavimo, apskaitos ir tvarkymo statybvietėje, statybinių atliekų smulkinimo mobilia įranga statybvietėje, neapdorotų statybinių atliekų sunaudojimo, statybinių atliekų vežimo,

DOKUMENTO ŽYMUO	LAPAS	LAPŲ	LAIDA
P24-008-A1-RTDP-BD.BAR	9	23	0

naudojimo ir šalinimo, asbesto turinčių statybinių atliekų tvarkymo reikalavimus. Statybinės bei mišrios komunalinės atliekos sandėliuojamos tam tikslui įrengtose vietose (įrengiamos vadovaujantis „Darboviečių įrengimo statybietės nuostatais“). Susidarius atliekų išvežimui tinkamam kiekiui, atliekos perduodamos tvarkymui įmonės, registruotoms atliekas tvarkančių įmonių registre ir turinčioms licencijas tvarkyti šias atliekas.

Statybvietėje turi būti pildomas atliekų apskaitos žurnalas, vedama susidariusių ir perduotų tvarkyti statybinių atliekų apskaita, nurodomas jų kiekis, teikiamos atliekų apskaitos ataskaitos Atliekų tvarkymo taisyklėse ir Atliekų susidarymo ir tvarkymo apskaitos ir ataskaitų teikimo taisyklėse nustatyta tvarka. Statybinių atliekų apskaitos dokumentai saugomi pagal Atliekų tvarkymo taisyklių reikalavimus. Duomenys apie statybinių atliekų išvežimą įrašomi Statybos darbų žurnale.

Statybvietėje turi būti išrūšiuotos ir atskirai laikinai laikomos susidarančios: komunalinės atliekos – maisto likučiai, tekstilės gaminiai, kitos buitinės ir kitokios atliekos, kurios savo pobūdžiu ar sudėtimi yra panašios į buitines atliekas; inertinės atliekos – betonai, plytos, keramika ir kitos atliekos, kuriose nevyksta jokie pastebimi fizikiniai, cheminiai ar biologiniai pokyčiai; perdirbti ir pakartotinai naudoti tinkamos atliekos, antrinės žaliavos – pakuotės, popierius, stiklas, plastikas ir kitos tiesiogiai perdirbti tinkamos atliekos ir (ar) perdirbti ar pakartotinai naudoti tinkamos iš atliekų gautos medžiagos; pavojingosios atliekos – tirpikliai, dažai, klijai, dervos, jų pakuotės ir kitos kenksmingos, degios, sprogstamosios, ėsdinančios, toksiškos, sukeliančios koroziją ar turinčios kitų savybių, galinčių neigiamai įtakoti aplinką ir žmonių sveikatą; netinkamos perdirbti atliekos (izoliacinės medžiagos, akmenų vata ir kt.). Išrūšiuotos atliekos turi būti perduodamos įmonėms, turinčioms teisę tvarkyti tokias atliekas pagal sutartis dėl jų naudojimo ir šalinimo.

Nepavojingos statybinės atliekos gali būti laikinai laikomos statybvietėje ne ilgiau kaip vienerius metus nuo jų susidarymo dienos, tačiau ne ilgiau kaip iki statybos darbų pabaigos. Pavojingos statybinės atliekos turi būti laikinai laikomos pagal Atliekų tvarkymo taisyklėse nustatytus reikalavimus ne ilgiau kaip 6 mėnesius nuo jų susidarymo, tačiau ne ilgiau kaip iki statybos darbų pabaigos taip, kad nekeltų pavojaus aplinkai ir žmonių sveikatai.

Surinktos antrinės žaliavos (popierius, stiklas, metalas, mediena, plastmasė) perduodamos į įmones antriniam perdirbimui. Metalų atliekos sandėliuojamos atskirame konteineryje. Jos perduodamos, šias atliekas galinčiai, sandėliuoti, perdirbti ir utilizuoti įmonei.

5.2. Statybinės ir grįžtamosios medžiagos bei statybinės atliekos

Statybinės medžiagos

Vykdamas rekonstravimo darbus susidarančios medžiagos, kurios nenaudojamos projekte ir kurios gali būti panaudotos pakartotinai turi būti transportuojamos į Kedainių kelių tarnybą (Birutės g. 4, Kedainiai) arba suderinus su STATYTOJU galimas išvežimas ir į kitas sandėliavimo vietas parenkant optimaliausią atstumą.

Medžiagos, kurios turi būti gabenamos į sandėliavimo vietas: metalo gaminiai (neužteršti betonu ir kt. medžiagomis (t. y. turi būti nuvalyti)): kelio ženklai, kelio ženklų atramos, apšvietimo ir kiti stulpai, apsauginiai atitvarai ir jų elementai, tiltų ir viadukų turėklai, kiti metalo gaminiai, sijos, sprausastienės, pralaidos ir kt.;

Kitos, šiame sąraše nepaminėtos medžiagos, kurios gali būti panaudotos pakartotinai, gali būti gabenamos į sandėliavimo vietas tik suderinus su Kelių direkcija.

Siekiant išvengti ginčų dėl medžiagų priėmimo sandėliuoti, prašome rangovų vengti atvejų, kai medžiagos tampa netinkamomis naudoti dėl jų netinkamo išardymo, t. y., medžiagos į sandėliavimo vietas turi būti pristatomos mechanškai nepažeistos ir neužterštos. Tinkamas medžiagų pristatymas laikomas rangovo rizika ir atsakomybė tenka rangovui.

Grįžtamosios medžiagos

Darbų vykdymo metu nepanaudotos frezuoto asfalto granulės, skalda, žvyras, žvyro ir skaldos mišinys, nesurištasis mineralinių medžiagų mišinys, grindinio akmenys (neužteršti gruntu) yra laikomi grįžtamosiomis medžiagomis. Jos sąmatoje turi būti nurodytos atskira (-omis) eilute (-ėmis) su minuso ženklu. Šios medžiagos lieka rangovui. Pateikiami jų įkainiai:

- žvyro ir skaldos mišinys, nesurištasis mineralinių medžiagų mišinys – ne mažiau kaip 4 Eur/t arba 6 Eur/m³ (santykis 1,5);
- skalda – ne mažiau kaip 5 Eur/t arba 7,5 Eur/m³ (santykis 1,5);

DOKUMENTO ŽYMUO	LAPAS	LAPŲ	LAIDA
P24-008-A1-RTDP-BD.BAR	10	23	0

- grindinio akmenys – ne mažiau kaip 15 Eur/t arba 40,5 Eur/m³ (santykis 2,7);
- frezuoto asfalto granulės – ne mažiau kaip 5,99 Eur/t arba 9,58 Eur/m³;
- mediena – įkainį pateikia rangovas, įvertinęs medienos būklę: ≥0,00 Eur – kai mediena menkavertė ir skirta utilizavimui, t. y., vertinama, kiek kainuos utilizavimo išlaidos, <0,00 Eur – kai mediena nėra menkavertė ir gali būti parduota, t. y., nurodoma kaina su minuso ženklu

Statybinės atliekos

Visos medžiagos, nepatenkančios į statybinių ir (ar) grįžtamųjų medžiagų sąrašą ir (ar) kurių neįmanoma panaudoti antrą kartą, kaip atliekos turi būti sutvarkomos rangovo pagal galiojančius aplinkos apsaugos reikalavimus (rangovas privalo įsivertinti visas su tvarkymu susijusias utilizavimo išlaidas).

1 lentelė. Susidarysiančių atliekų sąrašas

Technologinis procesas	Pavadinimas	Kiekis		Agregatinis būvis (kietas, skystas, pastos)	Kodas pagal atliekų sąrašą	Numatomi atliekų tvarkymo būdai
		Kiekis	Mato vnt.			
Ardymo darbai	Gruntas	81	m ³	kietas	17 05 07	Numatomas išvežimas į Rangovo pasirinktą vietą
Ardymo darbai	Betono laužas	2286	t	kietas	17 01 01 17 01 07 17 04 05	Numatomas išvežimas į rangovo pasirinktą atliekų tvarkymo aikštelę

5.3. Ekstremaliosios situacijos

Planuojamas kelio rekonstravimas nesusijęs su gamyba, todėl didelių avarių tikimybė menka. Nenumatoma padidėjusi rizika dėl sprogimų, kuro išsiliejimų, padidinto gaisrų pavojaus, cheminių medžiagų, griūties ir pan. Dėl gamtinių nelaimių ekstremalūs įvykiai nenumatomi, teritorija nepatenka į karstinį regioną.

Planuojama veikla neprieštarauja Specialiųjų žemės naudojimo sąlygų įstatyme keliamiems reikalavimams.

Ekstremalios situacijos galimos dėl avarių ar su tuo susijusio gaisro pavojaus, tepalų, kuro ar vežamų pavojingų medžiagų išsiliejimo išsiliejimo, kadangi keliu važiuoja lengvasis ir sunkusis transportas, sunkiuoju transportu gabenami kroviniai.

Tuo atveju, jeigu įvyktų avarija, vežant pavojingas medžiagas, ar išsiliejus tepalams turi būti nedelsiant kviečiama priešgaisrinė gelbėjimo tarnyba, kad sulaikyti išsiliejusius teršalus ar kilus gaisrui, jį užgesintų.

Avarių atveju pirminiam teršalų sulaikymui tarnaus kelio grioviai, į kuriuos gali sutekėti teršiančios medžiagos ir, kurie laikinai sulaikys teršalų tekėjimą į aplinką, kol bus išvalomi. Efektyviai sulaikyti išsiliejusius teršalus gali mechaniniai uždoriai, užtvankos, slenksčiai, dambos. Avarinio išsiliejimo metu į aplinką patekę ir sulaikyti teršalai turi būti operatyviai surenkami ir pašalinami.

6. SAUGOMŲ TERITORIJŲ TVARKYMO IR APSAUGOS REIKALAVIMAI

Rekonstruojamas viadukas į saugomas teritorijas nepatenka:

- Artimiausios Europos ekologinio tinklo „Natura 2000“ teritorijos - paukščių apsaugai svarbios teritorijos 4418 ha ploto Babtų-Varlupos miškai (LTKAUB006) ir buveinių apsaugai svarbios teritorijos 3129 ha ploto Babtų-Varlupos miškai (LTKAU0024) nutolę ~810 m atstumu nuo rekonstruojamo viaduko.

- Paukščių apsaugai svarbios teritorijos Nevėžio upės slėnis (LTKAUB004) ir buveinių apsaugai svarbios teritorijos Nevėžio žemupyje II (LTKAU0033) nutolę ~1,5 km.

PAST Babtų-Varlupos miškuose (LTKAUB006) saugomas Vidutinis margasis genys (*Dendrocopos medius*) ir Baltnugaris genys (*Dendrocopos leucotos*).

BAST Babtų-Varlupos miškuose (LTKAU0024) saugoma: 9020 Plačialapių ir mišrūs miškai, 9050 Žolių turtingi eglynai, 9180 Griovų ir šlaitų miškai, Baltamargė šaškytė, Didysis auksinukas.

DOKUMENTO ŽYMUO P24-008-A1-RTDP-BD.BAR	LAPAS	LAPŲ	LAI DA
	11	23	0

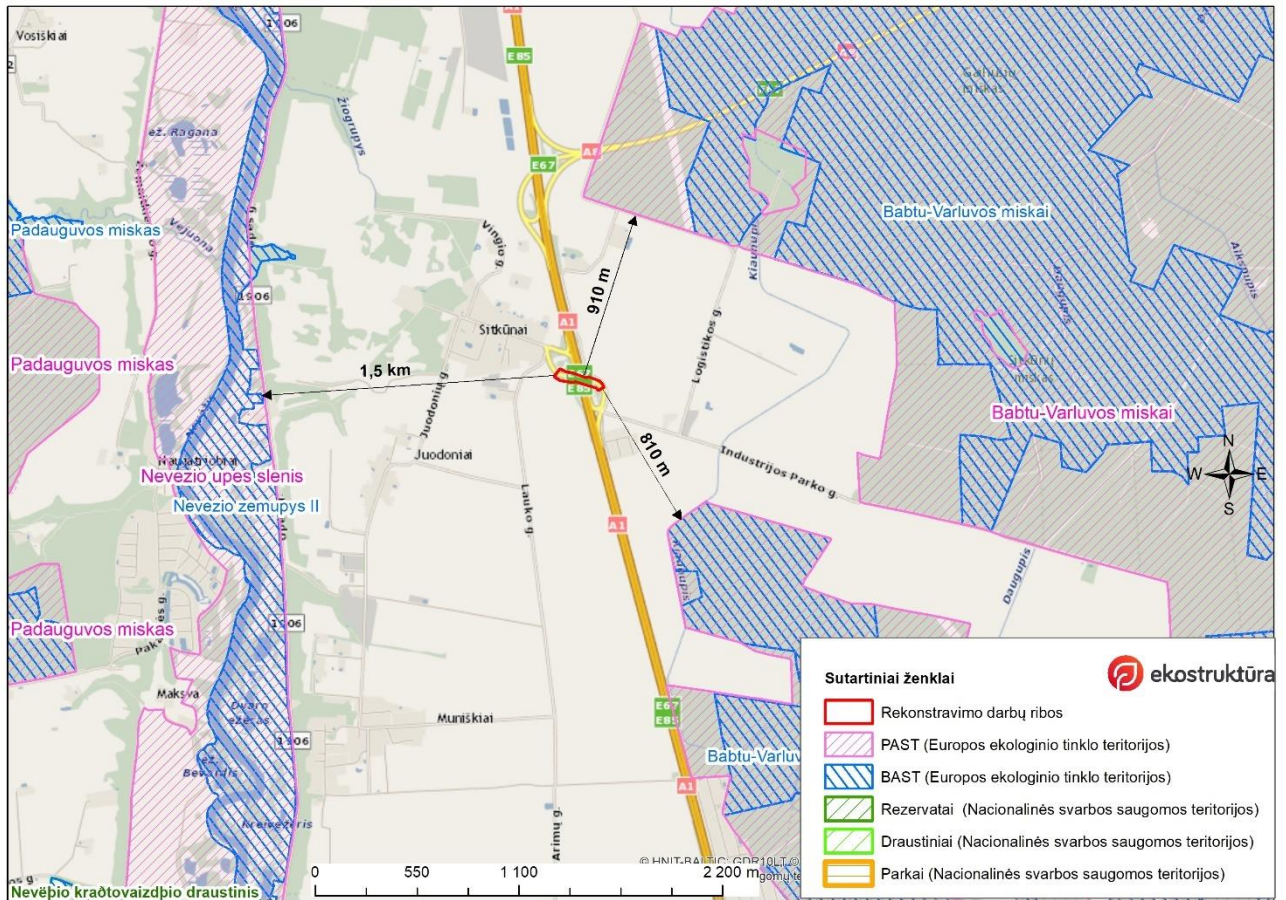

4 pav. PŪV vieta „Natura 2000“, saugomų teritorijų atžvilgiu, 2024 m.

Reikšmingas neigiamas poveikis „Natura 2000“ teritorijoms ir Europos bendrijos svarbos natūraliomis pievų buveinėmis nenumatomas:

- tai yra esamo kelio (viaduko) rekonstrukcija esamo kelio vietoje, tai nėra naujai planuojama veikla;
- rekonstrukcija numatoma kelio sklype,
- veikla nesusijusi su sausinimo darbais, nekeičiamas hidrologinis režimas;
- vykdant rekonstrukcijos darbus bus užtikrinta, kad į vandenį ir dirvožemį nepatektų teršiančios medžiagos, todėl gamtinė aplinka nebus teršiama statybinėmis ar kitokiomis atliekomis ir mechaniškai pažeidžiama;
 - projektas nereikalauja didelių energijos ar gamtos išteklių poreikio;
 - nors avarijų tikimybė menka, tačiau siekiant maksimalios apsaugos bus numatomos prevencinės priemonės avariniam išsiliejimui išvengti ir likviduoti (sorbentai, konteineriai tepalų surinkimui ir pan.);
 - po darbų teritorija rekultivuojama.

6.1. Specialieji paveldosaugos reikalavimai

Statyns nepatenka į kultūros paveldo apsaugos zoną, todėl specialieji paveldosaugos reikalavimai nėra taikomi.

6.2. Apsauginės sanitarinės zonos

Inžinerinių tinklų apsauginės ir sanitarinės zonos nustatomos vadovaujantis Specialiosios žemės ir miško naudojimo sąlygų reikalavimais (patvirtintos 1992 m. gegužės 12 d. Lietuvos Respublikos Vyriausybės nutarimu Nr. 343). Vykdamas statybos darbus, būtina atsižvelgti į apribojimus, nustatytus konkrečiai apsauginei ir sanitarinei zonoms, išdėstytus šiose sąlygose.

DOKUMENTO ŽYMUO P24-008-A1-RTDP-BD.BAR	LAPAS	LAPŲ	LAIDA
		12	23

7. APSAUGOS NUO SMURTO IR VANDALIZMO TRUMPAS APRAŠYMAS

Projekte apsauginės priemonės nuo smurto ir vandalizmo nėra taikomos dėl jų neaktualumo.

8. DUOMENYS APIE PLANUOJAMĄ ŪKINĘ VEIKLĄ, INFORMACIJA APIE GALIMO POVEIKIO APLINKAI ŠALTINIUS

Darbai numatomi kelio sklype unikalus Nr. 4400-2530-6634, kurio paskirtis kita, naudojimo būdas susisieki mo ir inžinerinių tinklų koridorių teritorijos. Sklypas valstybinės žemės patikėjimo teise valdomas Akcinės bendrovės „Via Lietuva“.

Sklypo plotas 65,2591 ha (sklypas apima ne tik rekonstruojamą viaduką, tačiau ir patį magistralinį kelią. Rekonstrukcijos metu bus išardomi viaduko elementai, konstrukcijos ir įrengiami nauji. Po darbų teritorija bus sutvarkyta, panaudojant prieš darbus nuimtą paviršinį dirvožemio sluoksnį. Dirvožemis bus sandėliuojamas atskirai nuo kitų medžiagų.

8.1. Veiklos apibūdinimas

Numatoma rekonstruoti viaduką virš valstybinės reikšmės magistralinio kelio A1 Vilnius – Kaunas – Klaipėda 113,657 km, esantį Kauno rajono savivaldybėje, Babtų seniūnijoje kelio sklype (unikalus Nr. 4400-2530-6634), numatant sklandų suvedimą su esamu jungiamuoju keliu. Darbai numatomi kelio juostos ribose.

Numatomas važiuojamosios dalies plotis ant viaduko 9,0 m. Sklandus perėjimas prietilčiuose užtikrinamas pereinamosiomis plokštėmis. Ant viaduko įrengiamas 2,3 m pločio šalitiltis (1,5 einamoji dalis), kuris bus padengimas neslidžia danga. Statinio pamatai bus poliniai, rostverkai ir atramos gelžbetoninės.

Rekonstravimo metu suvedimai su esamu jungiamuoju keliu tvarkomi pagal III kelio kategorijai keliamus reikalavimus, numatomas eismo juostų skaičius – 2, eismo juostos plotis – 3,5 m, važiuojamosios dalies plotis – 8,0 m, kelkraščio plotis 1,5 m.

Paviršinis vanduo nuvedamas į esamus pakelės griovius, kad tekėdamas žoline danga natūraliai apsivalytų.

Po darbų teritorija bus sutvarkyta, panaudojant prieš darbus nuimtą paviršinį dirvožemio sluoksnį. Dirvožemis bei velėna bus pašalinti nuo statybinių medžiagų sandėliavimo vietų, laikinų privažiavimo vietų. Dirvožemis bus sandėliuojamas atskirai nuo kitų medžiagų. Laikinos statybinės aikštelės vieta dar neparinkta, tačiau tai bus daroma prisilaikant visų atsargumo priemonių, kad nebūtų teršiama aplinka.

Darbų metu numatomas želdinių šalinimas pagal poreikį.

Eismas į ir iš Sitkūnų (kaimas Kauno rajono savivaldybėje, šalia A1 kelio rekonstruojamo viaduko) statybos metu bus organizuojamas apylankomis.

8.2. Žaliavų, produktų (įskaitant šalutinius ir tarpinius produktus), cheminių medžiagų ir mišinių naudojimas ir susidarymas

Planuojama veikla nesusijusi su cheminėmis, radioaktyviomis ar kitomis pavojingomis medžiagomis.

Susidaranti medžiagos, kurios nenaudojamos projekte ir kurios gali būti panaudotos pakartotinai, būtų transportuojamos į PŪV organizatoriaus nurodytas sandėliavimo vietas (-as). Bus siekiama, kad kuo daugiau medžiagų būtų išardytos tvarkingai ir pristatytos mechaniškai nepažeistos bei neužterštos.

Darbų metu susidarys statybinės atliekos, kurios bus tvarkomos taip kaip reikalaujama teisės aktuose. Plačiau atliekos, kodai ir tvarkymas yra aprašyti 9 skyriuje.

Naudojimo metu pakelėse atsiradusios buitinės atliekos, bus surenkamos kelių prižiūrinčios įmonės.

8.3. Gamtos išteklių (gyvosios ir negyvosios gamtos elementų) – vandens, žemės (jos paviršiaus ir gelmių), dirvožemio, biologinės įvairovės naudojimo mastas ir regeneracijos galimybės

PŪV nesusijusi su veikla, reikalaujančia gamtos išteklių naudojimo (tokių kaip kasyba, vandens telkinių, miškų eksploatavimas ar kita).

DOKUMENTO ŽYMUO	LAPAS	LAPŲ	LAIDA
P24-008-A1-RTDP-BD.BAR	13	23	0

8.4. Duomenys apie energijos, kuro ir degalų naudojimą (planuojamas sunaudoti kiekis per metus)

Statybų metu dirbantys mechanizmai naudos kurą, bet tai bus trumpalaikė veikla ir tikslus galimas sunaudoti kiekis nėra žinomas.

8.5. Cheminės taršos susidarymas (oro, dirvožemio, vandens teršalų, nuosėdų susidarymas, preliminarus jų kiekis ir teršalų skaičiavimai, atitiktis teisės aktais nustatytiems leistiniams taršos ribiniams dydžiams) ir jos prevencija.

Oro tarša

Atliekant rekonstrukcijos/remonto darbus galimas laikinas oro taršos padidėjimas dulkelėmis ir cheminėmis medžiagomis nuo statybų technikos ir mechanizmų. Asfaltavimo metu, garuojant nesustingusiam bitumui, galima cheminė tarša lakiaisiais organiniais junginiais (CnHm), formaldehidu (H2CO) bei nedideliais kiekiais fenolio (C6H5OH). Ši tarša ar jos padidėjimas bus laikinas ir, lyginant su ta oro tarša, kuri numatoma gatvių eksploatacijos metu, labai neženklus.

Kelio eksploataavimo metu išsiskirs teršalai tik iš autotransporto, kitų oro taršos šaltinių planuojama ūkinė veikla nesąlygos. Pagrindiniai su autotransportu siejami ir žmonių sveikatai turintys poveikį teršalai yra: anglies monoksidas CO, lakūs organiniai junginiai LOJ (tame tarpe benzenas C6H6), azoto oksidai NOx, kietos dalelės KD10, KD2,5.

Šiuo metu transporto eismo intensyvumas pagal 2022 m. duomenis siekia 468 aut./parą, iš jų 78 vnt. sunkiojo transporto. A1 kelyje eismo intensyvumas siekia 35155 aut./parą, o sunkiojo transporto dalis sudaro 6509 aut./parą. (eismoinfo.lt duomenys).

Teršalų skaičiavimai

Aplinkos oro taršos skaičiavimas atliekamas pagal metodiką EMEP/EEA emission inventory guidebook 2023 (įrašyta į aplinkos ministro 1999 m. gruodžio 13 d. įsakymu Nr.395 patvirtintą „Į atmosferą išmetamo teršalų kiekio apskaičiavimo metodikų sąrašą“, 2005 m. liepos 15 d. įsakymo Nr.D1-378 redakcija). Road transport. Skaičiavimai atliekami pagal metodikoje pateikiamą apibendrintą skaičiavimo algoritmą Tier1, paremtą teršalų kiekio apskaičiavimu pagal vidutinės kuro sąnaudas.

Momentinė aplinkos oro tarša skaičiuojama pagal formulę:

$$E = (KS_{val} \cdot x \cdot EFi) / t, \text{ g/s};$$

Kur: KS_{val} – atitinkamų transporto priemonių s kuro sąnaudos, kg/d;

EFi – atitinkamos kuro rūšies emisijos faktorius atskiram teršalui, g/kg kuro;

t-automobilių manevravimo laikas, s

$$KS_{d} = (L_{sum} \cdot x \cdot KS_{vid}) / 1000, \text{ kg/d};$$

L_{sum} – atitinkamos rūšies transporto priemonių nuvažiuotas atstumas teritorijoje, km

KS_{vid} – atitinkamos transporto priemonės vidutinės kuro sąnaudos, g/km (pagal metodikos duomenis).

DOKUMENTO ŽYMUO P24-008-A1-RTDP-BD.BAR	LAPAS 14	LAPŲ 23	LAIDA 0
---	-------------	------------	------------

2 lentelė. Emisijos faktoriai EF

Taršos šaltinis	Kuro tipas	Kuro sąnaudos g/km	CO g/kg	NOx g/kg	LOJ g/kg	KD g/kg
Lengvasis transportas LA	Dyzelinas	60	3,33	11,2	0,41	0,8
	Benzinas	70	84,7	4,48	5,55	0,02
	Dujos	57,5	84,7	4,18	6,1	0
	Elektra	0	0	0	0	0

3 lentelė. Kuro sąnaudų skaičiavimas pagal transporto tipą

Transporto tipas	Transporto priemonių skaičius per dieną, vnt.	Kuro tipas	Transporto priemonių skaičius pagal kuro tipą	Vienos transporto priemonės nuvažiuotas atstumas L, km	Visų transporto priemonių nuvažiuotas atstumas Lsum, km	Vidutinės kuro sąnaudos KSvid, g/km	Kuro sąnaudos, kg/d
Rekonstruojamas viadukas ir jos prieigos (jungiamieji keliai iki A1 kelio)							
SA	78	Dyzelinas	78	0,9	70,2	240	16,85
LA	390	Dyzelinas	263	0,9	237,13	60,00	14,23
		Benzinas	108	0,9	96,78	70,00	6,77
		Dujos	11	0,9	10,28	57,50	0,59
		Elektra	8	0,9	6,82	0,00	0,00
A1 kelias (vertinama 1 km ruožo ilgis)							
SA	6509	Dyzelinas	6509	1	6509	240	1562,16
LA	28646	Dyzelinas	19353	1	19352,54	60,00	1161,15
		Benzinas	7898	1	7898,14	70,00	552,87
		Dujos	839	1	838,86	57,50	48,23
		Elektra	556	1	556,46	0,00	0,00

DOKUMENTO ŽYMUO P24-008-A1-RTDP-BD.BAR	LAPAS	LAPŲ	LAIDA
	15	23	0

4 lentelė. Išmetami (momentiniai) ir metiniai teršalų kiekiai į aplinkos orą g/s ir t/metus

VMPEI	Kuro tipas	CO			NOx			LOJ			KD		
		Efi g/kg	g/s	t/m	Efi g/kg	g/s	t/m	Efi g/kg	g/s	t/m	Efi g/kg	g/s	t/m
Rekonstruojamas viadukas ir jos prieigos (jungiamieji keliai iki A1 kelio)													
78	Dyzelinas	7,58	0,00148	0,0466	33,37	0,00651	0,2052	1,92	0,000374	0,0118	0,94	0,000183	0,005781
390	Dyzelinas	3,33	0,00055	0,0173	12,96	0,00213	0,0673	0,7	0,00012	0,0036	1,1	0,000181	0,005712
	Benzinas	84,7	0,00664	0,2094	8,73	0,00068	0,0216	10,5	0,00082	0,0260	0,03	0,0000024	0,000074
	Dujos	84,7	0,00058	0,0183	15,2	0,00010	0,0033	13,64	0,00009	0,0029	0	0,000000	0,000000
A1 kelias (vertinama 1 km ruožo ilgis)													
6509	Dyzelinas	7,58	0,13705	4,3220	33,37	0,60335	19,0272	1,92	0,034715	1,0948	0,94	0,016996	0,535977
28646	Dyzelinas	3,33	0,04475	1,4113	12,96	0,17417	5,4927	0,7	0,00941	0,2967	1,1	0,014783	0,466203
	Benzinas	84,7	0,54199	17,0922	8,73	0,05586	1,7617	10,5	0,06719	2,1189	0,03	0,0001920	0,006054
	Dujos	84,7	0,04729	1,4912	15,2	0,00849	0,2676	13,64	0,00761	0,2401	0	0,000000	0,000000

DOKUMENTO ŽYMUO P24-008-A1-RTDP-BD.BAR	LAPAS	LAPŲ	LAIDA
	16	23	0

Oro vertinimo metodika ir programinė įranga

Teršalų išsklaidymo atmosferos ore skaičiavimas atliktas programa „Aermod“. LR aplinkos apsaugos agentūros direktoriaus 2008 m. gruodžio 9 d. įsakymu Nr. AV-200 patvirtintose „Ūkinės veiklos poveikiui aplinkos orui vertinti teršalų sklaidos skaičiavimo modelių pasirinkimo rekomendacijose“ Aermod modelis yra rekomenduojamas ūkio subjektų poveikiui aplinkos oro kokybei vertinti. Šia programa atliekant skaičiavimus įvedami penkių metų meteorologiniai duomenys kiekvienai metų valandai, t.y. aplinkos oro temperatūra, oro drėgnumas, vėjo greitis, vėjo kryptis, krituliai, debesuotumas, atmosferinis slėgis ir kiti skaičiavimams reikalingi parametrai. Modeliavime naudojami Lietuvos hidrometeorologijos tarnybos pateikti 5 metų (interpoliuojant papildyti kasvalandiniais duomenimis) Kauno hidrometeorologijos stoties meteorologiniai duomenys (pažyma pateikta priede, oro taršos dalyje).

- Foninis oro užterštumas įvertintas vadovaujantis Vidutinės metinės aplinkos oro teršalų kaimiškų vietovių foninių koncentracijų reikšmėmis 2023 m., kurios būdingos Kauno regionui (šaltinis <https://aaa.lrv.lt/media/viesa/saugykla/2024/4/WVq1YGXRp5s.pdf>) CO – 0,180 mg/m³, NO₂ – 6,6 µg/m³, KD10 – 9,4 µg/m³, KD2,5 – 5,1 µg/m³, LOJ – duomenų nėra.

Duomenys priimti skaičiavimams:

- Stačiakampio, apibrėžiančio teritoriją, kuriai skaičiuojama teršalų sklaida atmosferoje;
- Atliekant kietųjų dalelių KD10 ir KD2,5 sklaidos skaičiavimą, panaudojami pagal galiojančias metodikas apskaičiuotų emisijų duomenys. Nesant apskaičiuotų duomenų, vadovujamasi „Foninio aplinkos oro užterštumo duomenų naudojimo ūkinės veiklos poveikiui aplinkos orui įvertinti rekomendacijų 8 punkto nuostatomis, kad KD10 sudaro 70% suminio kietųjų dalelių kiekio, o KD2,5 sudaro 50% kietųjų dalelių KD10 kiekio.

- Teršalų emisijos kiekio ir koncentracijos perskaičiavimo (konversijos) faktoriai. Neturint konkretaus nagrinėjamo teršalo emisijų kiekio ir tokiu būdu neturint galimybės suskaičiuoti to teršalo koncentracijų ore, skaičiavimai atlikti naudojant pirminių teršalų (t.y. tų, kurių sudėtyje yra nagrinėjamas teršalas) emisijų kiekius ir/arba koncentracijas. Vadovaujantis tokiu principu, transporto išmetamas azoto dioksido NO₂ emisijos kiekis išskaičiuotas iš NO_x emisijos kiekio pritaikant faktorių 0,2. Faktorius nustatytas remiantis pasaulyje plačiai žinoma ir taikoma Jungtinės Karalystės Tiltų ir kelių projektavimo vadove DMRB pateikta metodika (DMRB - Design Manual for Roads and Bridges, Volume 11 Environmental Assessment, Section 3 Environmental Assessment Techniques, Annex A Vehicle-Derived Pollutants - Jungtinės Karalystės Tiltų ir kelių projektavimo vadovas, 11 tomas Poveikio aplinkai vertinimas, 3 dalis Poveikio aplinkai vertinimo metodai, A priedas Teršalai iš transporto, 2007 m. gegužės mėn.), kuri teigia, kad pagal naujausius atliktus tyrimus NO₂ kiekis bendrame iš automobilių išmetame NO_x kiekyje gali siekti iki 20 proc.;

- Receptorių aukštis – 1,6 m nuo žemės paviršiaus, žingsnis 30 m. Teršalų sklaidos žemėlapiui pateikiami valstybinėje LKS94 koordinacių sistemoje.

Reglamentuojamos ribinės vertės ir modeliavimo rezultatai

Apskaičiuotos oro teršalų pažemio koncentracijos lygintos su ribinėmis aplinkos oro užterštumo vertėmis (RV), patvirtintomis 2001 m. gruodžio 11 d. Lietuvos Respublikos aplinkos ir sveikatos apsaugos ministrų įsakymu Nr. 591/640 „Dėl aplinkos oro užterštumo normų nustatymo“.

Vadovaujantis LR aplinkos ministro bei LR sveikatos apsaugos ministro 2007 m. birželio 11d. įsakymo Nr.D1-329/V-469 redakcija „Teršalų, kurių kiekis aplinkos ore ribojamas pagal nacionalinius kriterijus. Sąrašas ir ribinės aplinkos oro užterštumo vertės“ poveikio aplinkos orui vertinimui taikoma pusės valandos ribinė vertė (teršalams, kuriems pusės valandos ribinė vertė nenustatyta, taikoma vidutinė paros ribinė vertė).

5 lentelė. Teršalų ribinės vertės nustatytos žmonių sveikatos apsaugai

Teršalo pavadinimas	Periodas	Naudojamas procentilis	Ribinė vertė
Ribinės vertės pagal AM ir SAM ministrų 2000 m. spalio 30 d. įsakymą Nr. 471/582			
Angliavandeniliai (LOJ)	0,5 valandos	98,5	1000 µg/m ³
Ribinės vertės pagal AM ir SAM ministrų 2001 m. gruodžio 11 d. įsakymą Nr. 591/640			
Anglies monoksidas (CO)	8 valandų	100	10000 µg/m ³
Azoto dioksidas (NO ₂)	1 valandos	99,8	200 µg/m ³

Teršalo pavadinimas	Periodas	Naudojamas procentilis	Ribinė vertė
Ribinės vertės pagal AM ir SAM ministrų 2000 m. spalio 30 d. įsakymą Nr. 471/582			
	kalendorinių metų	100	40 µg/m ³
Kietos dalelės (KD10)	paros	90,4	50 µg/m ³
	kalendorinių metų	100	40 µg/m ³
Kietos dalelės (KD2,5)	kalendorinių metų	100	20 µg/m ³

Planuojamo objekto išmetamų teršalų sklaidos modeliavimo pažemio sluoksnyje rezultatai pateikiami žemiau esančioje lentelėje. Oro taršos sklaidos žemėlapiai pateikti priede.

6 lentelė. Teršalų pažemio koncentracijų skaičiavimo rezultatų analizė

Medžiagos pavadinimas	Ribinė vertė, µg/m ³		Maksimali pažeminė koncentracija, µg/m ³	Maksimali pažeminė koncentracija ribinės vertės dalimis
Be foninės taršos				
Angliavandeniliai (LOJ)	1000	0,5 val.	68,1	0,07
Anglies monoksidas (CO)	10000	(8 val.)	452	0,05
Azoto dioksidas (NO ₂)	200	1 val.	130	0,65
	40	(metų)	13,6	0,34
Kietos dalelės (KD10)	50	24 val.	3,38	0,07
	40	(metų)	1,80	0,05
Kietos dalelės (KD2,5)	20	(metų)	0,901	0,05
Su fonine tarša				
Angliavandeniliai (LOJ)	1000	0,5 val.	68,1	0,07
Anglies monoksidas (CO)	10000	(8 val.)	632	0,06
Azoto dioksidas (NO ₂)	200	1 val.	137	0,69
	40	(metų)	20,2	0,51
Kietos dalelės (KD10)	50	24 val.	12,78	0,26
	40	(metų)	11,20	0,28
Kietos dalelės (KD2,5)	20	(metų)	6,001	0,30

Modeliavimas parodė, kad esant blogiausiomis meteorologinėms sąlygoms maksimalios teršalų koncentracijos neviršytų nustatytų ribinių verčių.

Išvados

Iš taršos šaltinių į aplinką išmetami teršalų kiekiai buvo nustatyti skaičiavimo būdu pagal galiojančias metodikas, o jų pasiskirstymas aplinkos ore įvertintas programinio modeliavimo būdu.

Maksimali teršalų koncentracija su fonu siektų: CO (8 val.) – 632 ug/m³, LOJ (0,5 val.) – 68,1 ug/m³, NO₂ (1 val.) – 137 ug/m³, NO₂ (metinė) – 20,2 ug/m³, KD10 (24 val.) – 12,78 ug/m³, KD10 (metinė) – 11,20 ug/m³, KD2,5 (metinė) – 6,001 ug/m³.

8.6. Taršos kvapais susidarymas (kvapo emisijos, teršalų skaičiavimai, atitiktis kvapo koncentracijos ribinėms vertėms) ir jos prevencija

Planuojama veikla nesusijusi su kvapais.

8.7. Fizikinės taršos susidarymas (triukšmas, vibracija, šviesa, šiluma, jonizuojančioji ir nejonizuojančioji (elektromagnetinė) spinduliuotė ir stacionarių triukšmo šaltinių emisijos, teršalų skaičiavimai, atitiktis ribiniams dydžiams) ir jos prevencija.

Triukšmo poveikis vertintas remiantis:

- Lietuvos Respublikos Triukšmo valdymo įstatymu 2004 m. spalio 26 d. Nr. IX–2499 (aktuali redakcija nuo 2023-01-02), kuriame nurodoma, kad triukšmo ribinis dydis – triukšmo rodiklio vertė, kurią viršijus triukšmo šaltinio valdytojas privalo imtis priemonių skleidžiamam triukšmui šalinti ar mažinti.

- Lietuvos higienos norma HN 33:2011 „Triukšmo ribiniai dydžiai gyvenamuosiuose ir visuomeninės paskirties pastatuose bei jų aplinkoje“ (patvirtinta LR sveikatos ministro 2011-06-13 įsakymu Nr. V-604, pakeista 2018 m. vasario 12 d. Nr. V-166).

7 lentelė. Didžiausi leidžiami triukšmo ribiniai dydžiai gyvenamuosiuose ir visuomeninės paskirties pastatuose bei jų aplinkoje pagal 2018 m. pakeistą HN 33:2011

Eil. Nr.	Objekto pavadinimas	Paros laikas*	Ekvivalentinis garso slėgio lygis (LAeqT), dBA	Maksimalus garso slėgio lygis (LAFmax), dBA
1.	Gyvenamųjų pastatų gyvenamosios patalpos, visuomeninės paskirties pastatų miegamieji kambariai, stacionariųjų asmens sveikatos priežiūros įstaigų palatos	diena vakaras naktis	45 40 35	55 50 45
2.	Visuomeninės paskirties pastatų patalpos, kuriose vyksta mokymas ir (ar) ugdymas	–	45	55
3.	Gyvenamųjų pastatų ir visuomeninės paskirties pastatų (išskyrus maitinimo ir kultūros paskirties pastatus) aplinkoje, veikiamoje transporto sukeliama triukšmo	diena vakaras naktis	65 60 55	70 65 60

* Paros laiko (dienos, vakaro ir nakties) pradžios ir pabaigos valandos suprantamos taip, kaip apibrėžta Lietuvos Respublikos triukšmo valdymo įstatymo [1] 2 straipsnio 3, 9 ir 28 dalyse nurodytų dienos triukšmo rodiklio (Ldienos), vakaro triukšmo rodiklio (Lvakaro) ir nakties triukšmo rodiklio (Lnakties) apibrėžtyse.

Planuojami sprendiniai, analizuojami triukšmo šaltiniai

Numatoma rekonstruoti esamą valstybinės reikšmės magistralinio kelio A1 Vilnius – Kaunas – Klaipėda viaduką, esantį 113,657 km. Kauno rajono savivaldybėje, Babtų seniūnijoje, prie Sitkūnų kaimo.

Šiuo metu viadukas avarinės būklės, nesaugus. Projektuojamo viaduko ilgis 91,2 m. Įgyvendinus projektinius sprendinius, eismo intensyvumas nekis, važiavimo greitis nedidės. Viadukas bus saugus eksploatacijai. Projektiniai sprendiniai neturi įtakos eismo intensyvumo didėjimui. Šiuo metu transporto eismo intensyvumas pagal 2022 m. duomenis siekia 468 aut/parą, iš jų 78 vnt. sunkiojo transporto.

Aplinka pagal HN 33:2011

Šiuo konkrečiu atveju, artimiausi gyventojai planuojamų sprendinių atžvilgiu nutolę ~116 m atstumu šiaurės vakarų, rekonstruojamo ruožo atžvilgiu žr. **Klaida! Nerastas nuorodos šaltinis..** Gyventojai nepatenka į analizuojamo ruožo atkarpos darbų ribų apimtį/zoną, todėl planuojami sprendiniai vienareikšmiškai neturi jokios įtakos šio gyvenamosios aplinkos akustinei aplinkai.

Vykdoma strateginio triukšmo kartografavimo procedūra

Valstybinės reikšmės kelio A1 viadukas yra ne aglomeracijose esantis pagrindinio kelio ruožas, kurio gretimybėse aplinkos triukšmas įvertinamas ir valdomas, rengiant strateginius triukšmo žemėlapius ir triukšmo prevencijos veiksmų planus. Žemėlapiai ir tęstiniai triukšmo prevencijos planai atnaujinami kas 5 metus.

Esama akustinė būklė vertinama pagal 2022 m. atnaujintus strateginius triukšmo žemėlapius (skelbiami Lietuvos erdvinės informacijos portale <http://www.geoportal.lt>, patvirtintus Lietuvos Respublikos susisiekimo ministro 2022 m. gruodžio 8 d. įsakymu Nr. 3-556) pateiktus 0., 0., 0.

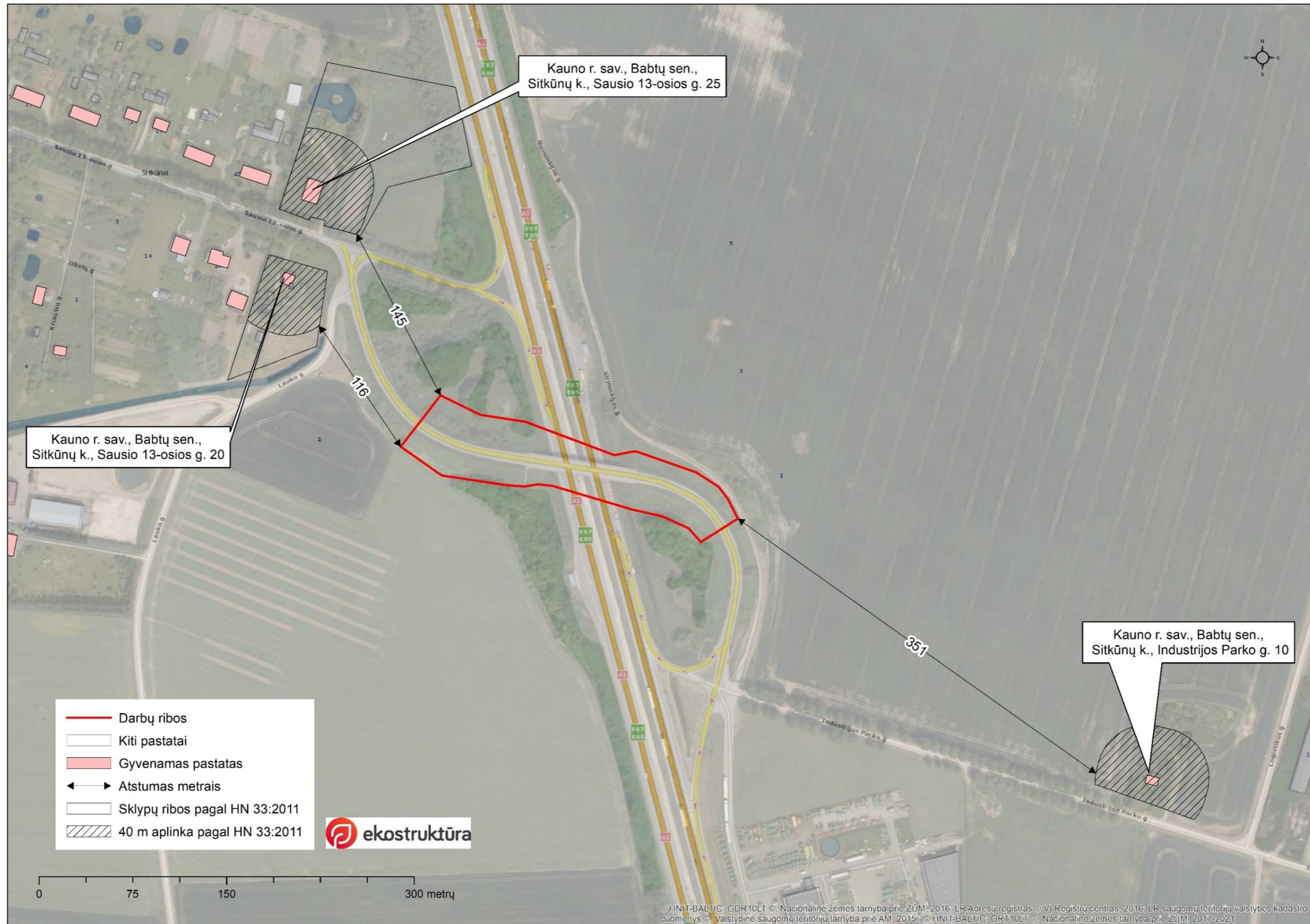

5 pav. Darbų ribos bei gretimybės

Esama įvertinta ir valdoma situacija

Remiantis strateginiais triukšmo žemėlapiais triukšmo lygis ties artimiausiais gyventojais (artimiausio gyvenamojo pastato aplinka) siekia Ldiena 55-59 dB(A) (RV-65 dB(A)), Lvakaras 55-59 dB(A) (RV-60 dB(A)), Lnaktis 50-54 dB(A) (RV-55 dB(A)). Triukšmo lygiai normų ribose.

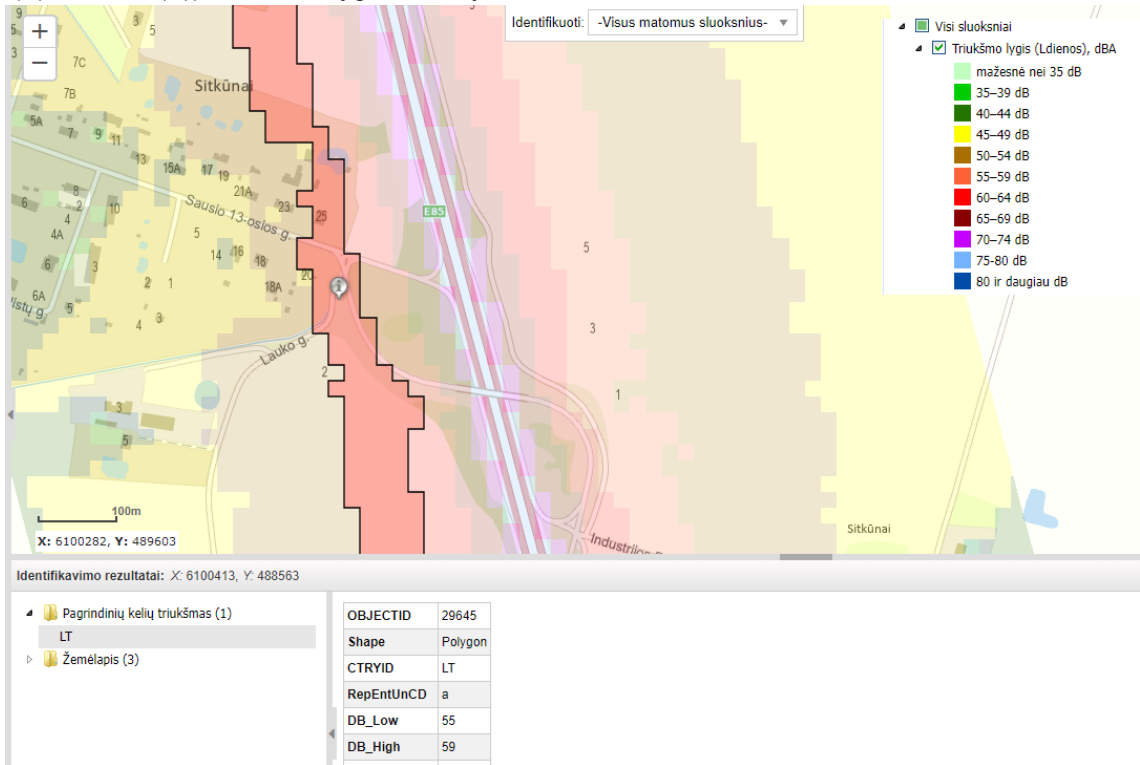

6 pav. Darbų ribos bei gretimybės

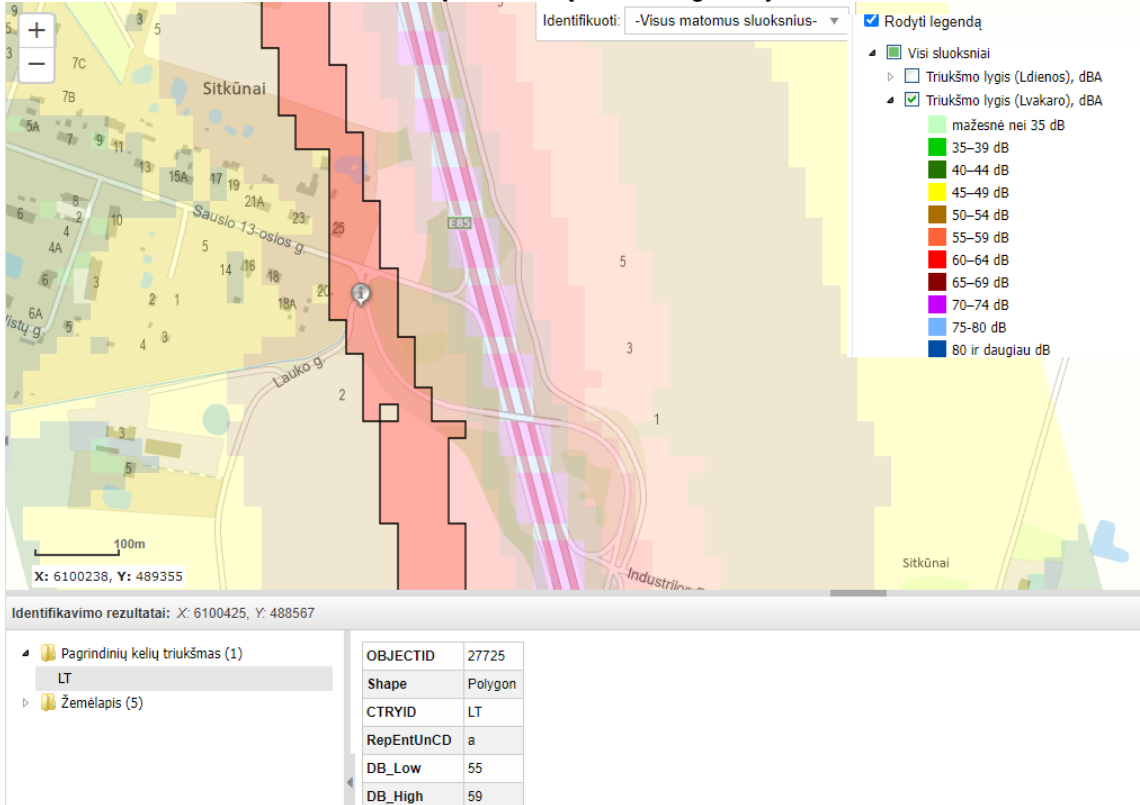

7 pav. Darbų ribos bei gretimybės Lvakaro triukšmo sklaida

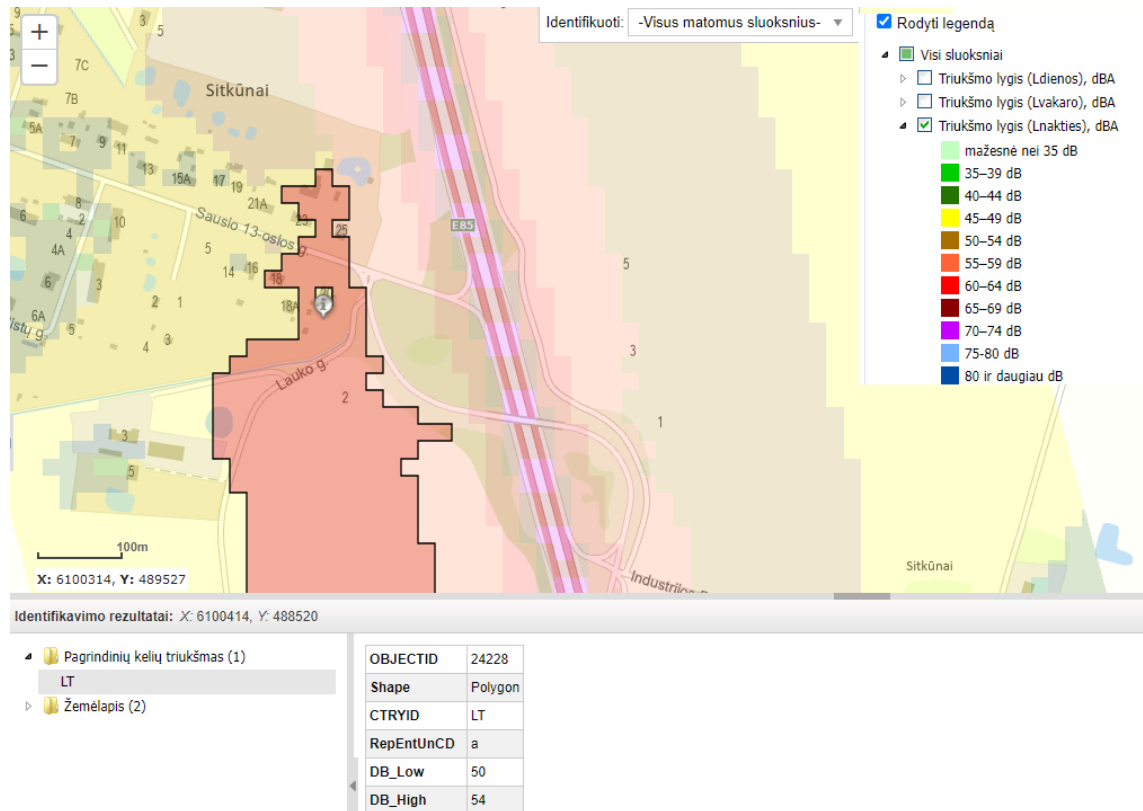

8 pav. Lnakties triukšmo sklaida

Prognozuojama akustinė situacija

Įgyvendinus šiuo projektu numatomą esamo blogos būklės viaduko rekonstrukciją, eismo rodikliai nesikeis: intensyvumas nepakis, važiavimo greitis nedidės. Prognozuojama, kad akustinė aplinka ties gyventojais taip pat nekis.

Valstybinės reikšmės kelio A1 viadukas kaip ir visas A1 kelias yra nuolat stebimas, rengiami triukšmo kartografavimo žemėlapiai, identifikuojamos probleminės vietos bei rengiami veiksmų planai, kurių tikslas sumažinti triukšmo lygį gyvenamosiose aplinkose. Šiuo konkrečiu atveju prognozuojama, kad papildomos triukšmo mažinimo priemonės nėra reikalingos.

8.8. Augmenija, vanduo, dirvožemis

Kad išvengti dirvos sutankinimo, prieš pradėdant rekonstrukcijos darbus bus nuimamas derlingasis dirvožemio sluoksnis ir sandėliuojamas. Rangovas turės užtikrinti, kad sandėliuojamas dirvožemis būtų apsaugotas nuo užteršimo, išplovimo, išpustymo (vėjo).

Numatomos priemonės avarijoms išvengti (sorbentų laikymas, specialūs konteineriai tepalų surinkimui ir pan.). Įvykus avarinei situacijai užterštas sorbentas turi būti vežamas į tokių atliekų sandėliavimu užsiimančias įmones, kad kenksmingos medžiagos nepatektų į aplinką. Baigus visus rekonstravimo darbus, statybvietės teritorija bus rekultivuota panaudojant prieš tai nuimtą derlingąjį dirvožemio sluoksnį.

PŪV nesusijusi su gamyba, nuotekos nuvedamos į pakelės griovius, kad tekėdamas žoline danga natūraliai apsivalytų, todėl neigiamas paviršiniam ar požeminiam vandeniui nenumatomas.

Vykdamat statybos darbus želdinių šalinimas yra numatomas.

Kelio juostos ribose esantys medžiai bei krūmai, patenkantys į kelio griovių ribas ir keliantys pavojų statinio konstrukcijai bei eismo saugai, šalinami:

1. Vadovaujantis Lietuvos Respublikos susisiekimo ministro 2008 m. gruodžio 23 d. įsakymu Nr. 3-507 (Lietuvos Respublikos susisiekimo ministro 2015 m. lapkričio 27 d. įsakymo Nr. 3-485 (1.5 E) redakcija) patvirtinto Geležinkelio kelių ir jų įrenginių apsaugos zonoje, už jos ribų ir valstybinės reikšmės automobilių kelių juostoje augančių medžių ir krūmų pripažinimo keliančiais pavojų eismo saugai sąlygų ir tvarkos ir saugiam eismui pavojų keliančių

geležinkelio kelių ir jų įrenginių apsaugos zonoje, už jos ribų ir valstybinės reikšmės automobilių kelių juostoje augančių medžių ir krūmų genėjimo ir kirtimo tvarkos aprašo reikalavimais.

2. Medžiai ir krūmai šalinami be leidimo, kadangi vadovaujantis Lietuvos respublikos vyriausybės 2008 m. kovo 12 d. nutarimu Nr. 206 „Dėl kriterijų, pagal kuriuos medžiai ir krūmai, augantys ne miškų ūkio paskirties žemėje, priskiriami saugotiniams, patvirtinimo ir medžių ir krūmų priskyrimo saugotiniams“ auga ant inžinerinio statinio ir nėra priskiriami saugotiniams.

Vykdamas statybos darbus, želdiniai, kurių šiame techniniame darbo projekte nenumatyta pašalinti, turi būti apsaugoti remiantis „Želdinių apsaugos, vykdamas statybos darbus, taisyklėmis“. Jeigu statybos metu bus pažeidžiami kiti želdiniai jie privalo būti atstatyti vadovaujantis „Saugotinių medžių ir krūmų kirtimo, persodinimo ar kitokio pašalinimo atveju, šių darbų vykdymo ir leidimų šiems darbams išdavimo, medžių ir krūmų vertės atlyginimo tvarkos aprašo“ nuostatomis.

Kad išvengtų dirvos sutankinimo, būtina nuimti derlingą dirvožemio sluoksnį ir sandėliuoti jį sandėliavimo aikštelėje ar užsakovui priklausančiame statybos sklype. Sandėliuojant dirvožemį būtina jį apsaugoti nuo užteršimo, išplovimo, išpustymo (vėjo).

Baigus visus rekonstravimo darbus, statybvietės teritorija turi būti rekultivuota.

9. VISUOMENĖS INFORMAVIMAS DĖL SVARBIŲ STATINIŲ PROJEKTAVIMO

Vadovaujantis *STR 1.04.04:2017 „Statinio projektavimas, projekto ekspertizė“* buvo atlikta statinio projekto visuomenės informavimo procedūra 2024-04-29.

BENDROJI TECHNINĖ SPECIFIKACIJA

0	2024-07	Statybą leidžiančiam dokumentui, konkursui ir statybai		
LAIDA	IŠLEIDIMO DATA	LAIDOS STATUSAS. KEITIMO PRIEŽASTIS (JEI TAIKOMA)		
KVAL. PATV. DOK. NR.		STATINIO PROJEKTO PAVADINIMAS Valstybinės reikšmės magistralinio kelio A1 Vilnius–Kaunas–Klaipėda 113,657 km dviejų lygių sankryžos viaduko rekonstravimo projektas		
		DOKUMENTO PAVADINIMAS Bendroji techninė specifikacija		LAIDA
				0
KALBA	STATYTOJAS IR (AR) UŽSAKOVAS	DOKUMENTO ŽYMUO	LAPAS	LAPŲ
LT	AB „Via Lietuva“	P24-008-A1-RTDP-BD.BTS	1	10

TURINYS

1. Būtinios projekto sprendinių įgyvendinimo sąlygos, kiti bendrieji nuordymai ir reikalavimai, kurių privalu laikytis įgyvendinant projektą.....	3
1.1. Teisės aktų laikymasis ir reikalingi leidimai	3
1.2. Įstatymai ir normatyviniai dokumentai, kurių privalu laikytis statant statinį.....	3
1.3. Kvalifikaciniai reikalavimai statybos Rangovui ir subrangovams	4
1.4. Kvalifikaciniai reikalavimai bendrųjų ir specialiųjų statybų darbų vadovams ir specialistams	4
1.5. Saugaus darbo, gaisrinės saugos, aplinkos apsaugos, tinkamų darbo higienos sąlygų statybvietėje ir statomame statinyje užtikrinimo reikalavimai; trečiųjų asmenų interesų apsauga statybos metu	5
1.5.1. Gaisrinės saugos užtikrinimo reikalavimai	5
1.5.2. Aplinkos apsaugos užtikrinimo reikalavimai	5
1.5.2.1. Vandens nuleidimas	5
1.5.2.2. Dirvožemio, augmenijos ir atliekų pašalinimas.....	6
1.5.2.3. Statybinių atliekų saugojimas, krovimas ir vežimas	6
1.5.2.4. Iškastų medžiagų laikymas ir priežiūra.....	6
1.5.2.5. Apsauga nuo triukšmo statybų metu	6
1.5.3. Tinkamų darbo higienos sąlygų statybvietėje ir statomame statinyje užtikrinimo reikalavimai	6
1.5.4. Trečiųjų asmenų interesų apsauga statybos metu	7
1.5.5. Specialiosios žemės naudojimo sąlygos	7
1.6. Kiti reikalavimai ir nurodymai	7
2. Nurodymai ir reikalavimai Projekto ir statybos dokumentų parengimui.....	7
2.1. Statinio projekto ekspertizės būtinumas	7
2.2. Reikalingi žemės sklypo ir (ar) statinio tyrimai statybos metu	7
2.3. Būtinai parengti (iki statybos darbų pradžios ir statybos metu) projekto ir statybos dokumentai.....	7
2.4. Rangovo parengtų Projekto ir statybos dokumentų derinimo su Projektuotoju ir statinio statybos techninės priežiūros vadovu atvejai ir tvarka	8
2.5. Nurodymai Projekto ir statybos dokumentų (ir tų, už kuriuos atsakingas Rangovas) apiforminimui	8
2.6. Projekto dalių sprendinių keitimo galimybės, tvarka ir įforminimas	8
3. Bendrieji reikalavimai statybos produktams (gaminiams ir medžiagoms), įrenginiams, darbams ir bendroji jų priėmimo statybvietėje tvarka	8
3.1. Statinio projekto vykdymo priežiūros dalyvavimas atliekamų bandymų, paslėptų darbų pridavimo metu	8
3.2. Nurodymai dėl statybos produktų (gaminų ir medžiagų), įrenginių privalomos atitikties techninėse specifikacijose nurodytiems reikalavimams, galimybė ir sąlygos keisti analogiškais	8
3.3. Nenaudotinos medžiagos	8
3.4. Statybos produktų (gaminų ir medžiagų), įrenginių atitiktį įrodantys privalomieji dokumentai	9
3.5. Statybos produktų (gaminų ir medžiagų) kokybės kontrolė.....	9
3.6. Statybos produktų (gaminų ir medžiagų) pavyzdžiai, jų aprobavimo tvarka	9
3.7. Statybos produktų (gaminų ir medžiagų) gabenimo, saugojimo sąlygos	9
3.8. Paslėptų darbų priėmimo tvarka.....	9
3.9. Laikančiųjų konstrukcijų, inžinerinių sistemų išbandymų tvarka	9
4. Statybos užbaigimas ar deklaravimas apie statybos užbaigimą	10
4.1. Rangovo ir subrangovų rengiama dokumentacija ir reikalavimai jai parengti	10
4.2. Statybos darbų užbaigimo tvarka ir dokumentai	10

DOKUMENTO ŽYMUO	LAPAS	LAPŲ	LAIDA
P24-008-A1-RTDP-BD.BTS	2	10	0

1. BŪTINOS PROJEKTO SPRENDINIŲ ĮGYVENDINIMO SĄLYGOS, KITI BENDRIEJI NUORDYMAI IR REIKALAVIMAI, KURIŲ PRIVALU LAIKYTIS ĮGYVENDINANT PROJEKTĄ

1.1. Teisės aktų laikymasis ir reikalingi leidimai

Vykdamt statybą, būtina laikytis Lietuvos Respublikoje galiojančių įstatymų, Vyriausybinių nutarimų, teritorijų planavimo dokumentų, normatyvinių statinio saugos ir paskirties dokumentų reikalavimų, priešgaisrinės saugos ir higienos normų, statybos techninių reglamentų. Statybos taisyklės, rekomendacijos, Lietuvos standartai, metodiniai nurodymai ir techniniai liudijimai yra privalomi tuo atveju, jei Statybos techniniuose reglamentuose, kituose teisės aktuose ar šiame Projekte tai yra nurodoma.

Pradėti statinio statybos darbus leidžiama tik po to, kai Statytojas nustatytą tvarka gavo ir perdavė Rangovui statybą leidžiančius dokumentus pagal STR 1.05.01:2017 „Statybą leidžiantys dokumentai. Statybos užbaigimas. Statybos sustabdymas. Savavališkos statybos padarinių šalinimas. Statybos pagal neteisėtai išduotą statybą leidžiantį dokumentą padarinių šalinimas“.

1.2. Įstatymai ir normatyviniai dokumentai, kurių privalu laikytis statant statinį

Vykdamt darbus, vadovautis šiais pagrindiniais dokumentais:

- Lietuvos Respublikos darbuotojų saugos ir sveikatos įstatymas;
- Lietuvos Respublikos statybos įstatymas;
- Lietuvos Respublikos žemės gelmių įstatymas;
- Lietuvos Respublikos vandens įstatymas;
- Techninis reglamentas „Asmeninės apsauginės priemonės“, patvirtintas Lietuvos Respublikos socialinės apsaugos ir darbo ministrės 2000-07-03 įsakymu Nr.69;
- Techninis reglamentas „Mašinų sauga“, patvirtintas Lietuvos Respublikos socialinės apsaugos ir darbo ministrės 2000-03-06 įsakymu Nr.28;
- HN 23:2011 „Cheminių medžiagų profesinio poveikio ribiniai dydžiai. Matavimo ir poveikio vertinimo bendrieji reikalavimai“, patvirtinta LR sveikatos apsaugos ministro ir LR socialinės apsaugos ir darbo ministro 2011 m. rugsėjo 01 d. įsakymu Nr.V-824/A1-389;
- HN 44:2006 „Vandenviečių sanitarinių apsaugos zonų nustatymas ir priežiūra“;
- HN 98:2000 „Natūralus ir dirbtinis darbo vietų apšvietimas. Apšvietos ribinės vertės ir bendrieji matavimo reikalavimai“, patvirtinta LR sveikatos apsaugos ministro 2000-05-24 įsakymu Nr.277;
- Sanitarinių apsaugos zonų ribų nustatymo ir režimo taisyklės;
- Statybinių atliekų tvarkymo taisyklės. LR Aplinkos ministro įsakymas 2006-12-29 Nr. D1-637;
- Bendrosios gaisrinės saugos taisyklės, patvirtintas Priešgaisrinės apsaugos ir gelbėjimo departamento prie Lietuvos Respublikos vidaus reikalų ministerijos direktoriaus 2005-02-18 įsakymu Nr.64;
- Pavojingų darbų sąrašas, patvirtintas Lietuvos Respublikos Vyriausybės 2002 rugsėjo 3 d. nutarimu Nr. 1386;
- Darboviečių įrengimo bendrieji nuostatai, patvirtinti socialinės apsaugos ir darbo ministro ir sveikatos apsaugos ministro 1998 m. gegužės 5 d. įsakymu Nr. 85/233 ;
- Darboviečių įrengimo statybvietėse nuostatai, patvirtinti socialinės apsaugos ir darbo ministro ir LR aplinkos ministro 2008 m. sausio 15d. įsakymu Nr. A1-22/D1-34;
- Darbuotojų aprūpinimo asmeninėmis apsauginėmis priemonėmis nuostatai, patvirtinti LR socialinės apsaugos ir darbo ministro 2007 m. lapkričio 26 d. įsakymu Nr. A1-331;
- Darbo įrenginių naudojimo bendrieji nuostatai, patvirtinti LR socialinės apsaugos ir darbo ministro 1999 m. gruodžio 22 d. įsakymu Nr. 102;
- Nelaimingų atsitikimų darbe tyrimo ir apskaitos nuostatai, patvirtinti Lietuvos Respublikos Vyriausybės 2004 m. rugsėjo 2 d. nutarimu Nr. 1118;
- Darbuotojų saugos ir sveikatos instrukcijų rengimo ir instruktavimo tvarka, patvirtinta Lietuvos Respublikos vyriausiojo valstybinio darbo inspektoriaus 2005-04-20 įsakymu Nr.1-107;

DOKUMENTO ŽYMUO	LAPAS	LAPŲ	LAIDA
P24-008-A1-RTDP-BD.BTS	3	10	0

- Mokymo ir atestavimo darbuotojų saugos ir sveikatos klausimais bendrieji nuostatai, patvirtinta LR socialinės apsaugos ir darbo ministro ir LR sveikatos apsaugos ministro 2011-06-17 įsakymu Nr. AI-287/V-611;
- Darbuotojų apsaugos nuo biologinių medžiagų poveikio darbo vietose nuostatai, patvirtinti socialinės apsaugos ir darbo ministro ir sveikatos apsaugos ministro 2001 m. birželio 21 d. įsakymu Nr. 80/353;
- Darbuotojų apsaugos nuo cheminių veiksnių darbe nuostatai, patvirtinti socialinės apsaugos ir darbo ministro ir sveikatos apsaugos ministro 2001 m. liepos 24 d. įsakymu Nr. 97/406;
- Darbuotojų apsaugos nuo cheminių veiksnių darbe nuostatų bei kancerogenų ir mutagenų poveikio darbe nuostatai, patvirtinti socialinės apsaugos ir darbo ministro ir sveikatos apsaugos ministro 2001 m. liepos 24 d. įsakymu Nr. 97/406;
- Darbuotojų apsaugos nuo vibracijos keliamos rizikos darbe nuostatai, patvirtinti socialinės apsaugos ir darbo ministro ir sveikatos apsaugos ministro 2004 m. kovo 2 d. įsakymu Nr. A1- 55/V-91;
- Darbuotojų apsaugos nuo triukšmo keliamos rizikos nuostatai, patvirtinti socialinės apsaugos ir darbo ministro ir sveikatos apsaugos ministro 2005 m. balandžio 15 d. įsakymu Nr. A1-103/V- 265;
- Darbuotojų saugos ir sveikatos reikalavimai tvarkant krovinius rankomis, patvirtinti socialinės apsaugos ir darbo ministro ir sveikatos apsaugos ministro 2006 m. spalio 23 d. įsakymu Nr. A1- 293/V-869;
- Darbdavio ar jo įgalioto asmens darbuotojų saugos ir sveikatos srities privalomo tikrinimo tvarko aprašas, patvirtinta Lietuvos Respublikos Vyriausybės 2007 m. kovo 21 d. nutarimu Nr. 292;
- Buities, sanitarinių ir higienos patalpų įrengimo reikalavimai, patvirtinti Lietuvos Respublikos Vyriausybės 2003 m. balandžio 24 d. nutarimu Nr. 501;
- STR 1.01.04:2015 „Statybos produktų, neturinčių darnųjų techninių specifikacijų, eksploatacinių savybių pastovumo vertinimas, tikrinimas ir deklaravimas. Bandymų laboratorijų ir sertifikavimo įstaigų paskyrimas. Nacionaliniai techniniai įvertinimai ir techninio vertinimo įstaigų paskyrimas ir paskelbimas

Statant statinį darbai turi būti vykdomi vadovaujantis statybos techniniu reglamentu STR 1.06.01:2016 „Statybos darbai. Statinio statybos priežiūra“, žemės darbai turi būti vykdomi pagal JT ŽS 17 „Automobilių kelių žemės darbų atlikimo ir žemės sankasos įrengimo taisyklės“. Rengiant konstrukcijos pagrindo sluoksnius, vadovautis Automobilių kelių dangos konstrukcijos sluoksnių be rišiklių įrengimo taisyklėmis JT SBR 19, Automobilių kelių nesurištų mišinių ir gruntų, naudojamų sluoksniams be rišiklių techninių reikalavimų aprašu TRA SBR 19, Automobilių kelių užpildų techninių reikalavimų aprašu TRA UŽPILDAI 19.

Asfalto dangą įrenginėti vadovaujantis Automobilių kelių dangos konstrukcijos asfalto sluoksnių įrengimo taisyklės JT ASFALTAS 24, Automobilių kelių bitumų ir polimerais modifikuotų bitumų techninių reikalavimų aprašu TRA BITUMAS 23, asfalto mišiniai turi atitikti Automobilių kelių asfalto mišinių techninių reikalavimų aprašą TRA ASFALTAS 24.

1.3. Kvalifikaciniai reikalavimai statybos Rangovui ir subrangovams

Statybos Rangovu turi teisę būti Lietuvoje įsteigtas juridinis asmuo, užsienio valstybėje įsteigtas juridinis asmuo ar kita užsienio organizacija, kuri tenkina Statybos įstatymo 15 straipsnio reikalavimus. Rangovas turi teisę konkurso tvarka arba savo nuožiūra pasirinkti subrangovus, jeigu to nedraudžia statybos rangos sutartis.

1.4. Kvalifikaciniai reikalavimai bendrųjų ir specialiųjų statybų darbų vadovams ir specialistams

Statybos darbams vadovauja statybos vadovas – fizinis asmuo, atestuotas nustatyta tvarka pagal Statybos įstatymo 10 straipsnį, kuris atstovaudamas Rangovui įgyvendina statinio projektą nuo statybos pradžios iki statinio pripažinimo tinkamu naudoti. Statybos vadovas kartu yra bendrųjų statybos darbų vadovas, koordinuojantis statinio statybos specialiųjų statybos darbų vadovus. Statybos vadovas atsako už pastatyto statinio normatyvinę kokybę.

Statybos specialiesiems darbams vadovauja statinio statybos specialiųjų darbų vadovas – fizinis asmuo, atestuotas nustatyta tvarka, kuris atstovaudamas Rangovui įgyvendina statinio projektą nuo statybos pradžios iki statinio pripažinimo tinkamu naudoti.

Visi darbuotojai (specialistai), dirbantys aikštelėje, privalo būti išklause darbuotojų saugos ir sveikatos instruktavimą darbo vietoje, priešgaisrinės saugos instruktavimą ir aplinkosaugos reikalavimus, turėti galiojantį

DOKUMENTO ŽYMUO	LAPAS	LAPŲ	LAIDA
P24-008-A1-RTDP-BD.BTS	4	10	0

sveikatos patikrinimo pažymėjimą. Mechanizatoriai ir vairuotojai turi turėti galiojančius pažymėjimus, leidžiančius valdyti paskirtus mechanizmus ir mašinas. Darbuotojai, dirbantys pagal paskyras-leidimus, turi būti pasirašytinai supažindinti su paskyros-leidimo reikalavimais.

1.5. Saugaus darbo, gaisrinės saugos, aplinkos apsaugos, tinkamų darbo higienos sąlygų statybvietėje ir statomame statinyje užtikrinimo reikalavimai; trečiųjų asmenų interesų apsauga statybos metu

Vykdamas statybos darbus įmonės vadovas privalo įsakymu ar kitu tvarkomuoju dokumentu paskirti darbuotojus, kurie tikrintų, kaip statant statinį statybos vadovai užtikrina saugą darbe, gaisrinę saugą ir aplinkosaugą, tinkamas darbo higienos sąlygas statybvietėje, taip pat greta statybvietės gyvenančių, dirbančių, poilsiaujančių ir judančių žmonių apsaugą nuo statybos darbų keliamo pavojaus, be to, ar nepažeidžiamos trečiųjų asmenų gyvenimo ir veiklos sąlygos, nurodytos Statybos įstatymo 6 straipsnio 4 dalyje.

Atliekant visus statybos darbus reikia vadovautis SAUGOS IR SVEIKATOS TAISYKLĖS STATYBOJE DT 5-00. Visi asmenys, esantys statybvietėje, privalo dėvėti apsauginius šalmus ir šviesą atspindinčias liemenes. Priemonės darbo vietai paaukštinti (pastoliai, kopėčios ir kitos) ir jų naudojimas turi atitikti standartų reikalavimus, taip pat jos turi būti stabilios, turėti lygų darbo paviršių be didesnių kaip 5 mm plyšių. Jei priemonės aukštesnės kaip 1,3 m - privalo turėti aptvarus, apsaugančius darbuotojus ir daiktus nuo kritimo. Įrengiant arba ardant kolektyvines saugos priemones turi būti naudojami saugos diržai, patikimai pritvirtinti prie specialių tvirtinimo įtaisų ar statinio konstrukcijų. Darbų vykdymo vietose turi būti tvarkinga. Negalima užgriozdinti pravažiavimų ir praėjimo takų. Matomose vietose turi būti aiškiai nurodyti gelbėjimo tarnybų (greitosios medicininės pagalbos, gaisrinės ir avarinės dujų tarnybos) telefono numeriai ir adresai.

1.5.1. Gaisrinės saugos užtikrinimo reikalavimai

Statybvietėje turi būti numatytos gaisrinės priemonės – skydai su pirminėmis gaisro gesinimo priemonėmis, profilaktinės statybvietės organizavimo gaisrinės priemonės. Statybvietėje įrengiami skydai su pirminėmis gaisro gesinimo priemonėmis. Jie išdėstomi gerai matomose ir patogiai prieinamose vietose prie buitinių patalpų, degių medžiagų sandėlių ir pan.

Prasidėjus gaisrui statybos aikštelėje, būtina tuojau išjungti elektros apšvietimo ir jėgos liniją, sumažinti slėgį technologinėje įrangoje, slėginiuose induose, vamzdynuose, uždaryti sklendes nutraukti pavojingų medžiagų tiekimą į juos. Tai turi padaryti statybininkai ir įmonės darbuotojai dar prieš atvykstant gaisrininkams.

Kasdien, baigus darbą, iš darbo vietos reikia pašalinti lengvai užsidegančias medžiagas: pjuvenas, skiedras, atpjuvas, plastmasines atliekas.

Kilus gaisrui jis operatyviai gesinamas ir telefonu 112 kviečiama priešgaisrinė gelbėjimo tarnyba.

1.5.2. Aplinkos apsaugos užtikrinimo reikalavimai

Paruošiamieji darbai atliekami prisilaikant galiojančių Lietuvos standartų, techninių reglamentų ir kitų normatyvinių dokumentų reikalavimų.

Statybvietės ruošimo metu rangovas privalo garantuoti statybvietės paviršiaus nusausinimą ir lietaus vandens nuleidimą, vengti fizinių ir mechaninių žemės savybių pablogėjimo, pašalinti viršutinį dirvožemio sluoksnį ir kitas netinkamas ar pavojingas medžiagas, teisingu darbų organizavimu apsaugoti aplinką ir sumažinti triukšmą.

1.5.2.1. Vandens nuleidimas

Atliekant darbus rangovas turi naudoti tinkamus statybos metodus, kad būtų užtikrintas vandens nuleidimas iš statybvietės. Potvynių ir liūčių vanduo turi būti tuoj pat nuleistas iš statybvietės, kad būtų išvengta sankasai ir kitoms konstrukcijoms naudojamam grunto savybių pablogėjimo ar kitos žalos. Jei žala padaryta dėl rangovo kaltės, jis turi atlyginti visus nuostolius.

DOKUMENTO ŽYMUO	LAPAS	LAPŲ	LAIDA
P24-008-A1-RTDP-BD.BTS	5	10	0

1.5.2.2. Dirvožemio, augmenijos ir atliekų pašalinimas

Atliekant dirvožemio pašalinimą, taip pat ir žemės sankasos paruošiamuosius darbus, reikia prisilaikyti Automobilių kelių žemės darbų atlikimo ir žemės sankasos įrengimo taisyklių JT ŽS 17 (toliau – JT ŽS 17) reikalavimų.

Rangovas iš statyb vietės turi pašalinti dirvožemį, augmeniją ir atliekas, kad šios medžiagos nepatektų į pylimus ar neliktų lovio dugne. Pašalintas dirvožemis turi būti sandėliuojamas šiam tikslui skirtose vietose ir vėliau panaudojamas pylimų šlaitams tvirtinti ir išlygintos teritorijos, baigus statybos darbus, padengimui. Dirvožemio, augmenijos ir atliekų pašalinimo apimtys turi būti nurodytos projekte. Statybų metu susidariusios atliekos išvežamos į artimiausią įmonę, perdirbančią arba priimančią laikinam saugojimui atliekas. Nugenėtų medžių šakos, skiedros, drožlės išvežamos į regionines atliekų tvarkymo centro žaliųjų atliekų kompostavimo aikšteles. Medžių kamieniai yra priskiriami grįžtamosioms medžiagoms ir lieka Rangovui. Medžių įkainiai pateikiami Rangos darbų pirkimo dokumentacijoje.

1.5.2.3. Statybinių atliekų saugojimas, krovimas ir vežimas

Išrūšiuotos statybinės atliekos, kad neterštų aplinkos ir nekeltų pavojaus, iki statybos darbų pabaigos gali būti kaupiamos ir saugomos aptvortoje statybos teritorijoje, konteineriuose ar kitoje uždaroje talpykloje. Tinkamos naudoti ar perdirbti statybinės atliekos saugomos specialiose aikštelėse iki jų realizavimo ar išvežimo perdirbti. Statybinės atliekos, susidariusios statant, rekonstruojant, remontuojant ar griauinant statinius, ir statybinių gaminių brokas, turi būti rūšiuojami jų susidarymo vietoje. Statybinių atliekų krovimas į mašinas turi būti organizuojamas taip, kad statybos aikštelė ir gretima teritorija būtų apsaugota nuo dulkių ir triukšmo. Statybinės atliekos, kurias gabenant teršiama aplinka, turi būti vežamos dengtais sunkvežimiais, konteineriais ar kitu uždaru būdu.

1.5.2.4. Iškasų medžiagų laikymas ir priežiūra

Iškasų įrengimas turi atitikti JT ŽS 17 reikalavimus. Atliekamas iškasų gruntas turi būti iš objekto statyb vietės išvežtas. Laikiniai šalia tranšėjų sandėliuojamos medžiagos turi būti apsaugotos nuo įgriuvų. Iškasos ne mažesniu kaip 0,5 m atstumu nuo krašto turi būti aptvertos metalo tinklo tvora. Laikiniai sandėliuojamas dirvožemio kiekis, reikalingas šlaitų ir plotų sutvirtinimui, turi būti sustumtas į krūvas, per jį negalima važinėti ar kitaip tankinti. Jis turi būti apsaugotas nuo erozijos ir užteršimo statybinėmis atliekomis. Nereikia leisti susidaryti paviršiuje velėnai.

1.5.2.5. Apsauga nuo triukšmo statybų metu

Vykdam darbus, laiką planuoti taip, kad darbai nebūtų vykdomi prie gyvenamųjų pastatų (namų) poilsio dienomis ir ne darbo valandomis.

1.5.3. Tinkamų darbo higienos sąlygų statyb vietėje ir statomame statinyje užtikrinimo reikalavimai

Persirengimo kambariai ir drabužių spintelės:

Persirengimo kambariai turi būti įrengti darbuotojams, kurie privalo dėvėti darbo drabužius, taip pat įrengti ten, kur sveikatos arba etikos požiūriu jie negali persirenginėti kitoje patalpoje. Į persirengimo kambarius privalo būti lengvai patenkama, jie privalo būti pakankamai erdvūs, juose privalo būti įrengtos sėdimos vietos;

Moterims ir vyrams privalo būti įrengti atskiri persirengimo kambariai arba privalo būti sudaryta galimybė tuo pačiu persirengimo kambariu naudotis skirtingu metu;

Kai persirengimo kambariai pagal 1 papunkčio pirmosios pastraipos reikalavimus nėra būtini, kiekvienam darbuotojui privalo būti įrengta drabužių ir asmeninių daiktų rakinama laikymo vieta.

Dušai ir praustuvai:

Priklausomai nuo darbo pobūdžio ir darbo higienos reikalavimų darbuotojams privalo būti įrengtas reikiamas skaičius dušų. Dušų kambariai privalo būti įrengti atskirai vyrams ir moterims arba privalo būti numatyta galimybė jiems atskirai naudotis dušų kambariais;

DOKUMENTO ŽYMUO	LAPAS	LAPŲ	LAIDA
P24-008-A1-RTDP-BD.BTS	6	10	0

Dušu kambariai privalo būti reikiamo dydžio. Dušams privalo būti tiekiamas karštas ir šaltas vanduo;

Kai nebūtina įrengti dušus, netoli darbo vietų ir persirengimo kambarių privalo būti įrengtas reikiamas skaičius praustuvų su tekančiu vandeniu (jei būtina – karštu vandeniu). Praustuvai privalo būti įrengti vyrams ir moterims atskirai arba sudaryta galimybė jais naudotis atskirai;

Kai patalpos, kuriose įrengti dušai ar praustuvai, yra atskirtos nuo persirengimo kambarių, privalo būti įrengti patogūs perėjimai.

Tualetai ir praustuvai:

Darbuotojams netoli darbo vietų, poilsio bei persirengimo kambarių ir dušų arba prausyklų privalo būti įrengtas reikiamas skaičius tualetų ir praustuvų. Vyrams ir moterims privalo būti įrengti atskiri tualetai arba numatyta galimybė jais naudotis atskirai.

1.5.4. Trečiųjų asmenų interesų apsauga statybos metu

Visos statybos metu neturi būti pažeisti trečiųjų asmenų interesai.

1.5.5. Specialiosios žemės naudojimo sąlygos

Vykdamat statybos darbus būtina vadovautis specialiuųjų žemės naudojimo sąlygų įstatymu.

Specialiuųjų žemės naudojimo sąlygų įstatymas, nurodo teritorijas, kuriose šios sąlygos turi būti taikomos, reglamentuoja šių teritorijų nustatymą ir nustato šiame procese dalyvaujančių asmenų teises ir pareigas, sudaro teisinę prielaidą šiame įstatyme nurodytas teritorijas centralizuotai registruoti Lietuvos Respublikos nekilnojamojo turto registre.

Projekte ar inžineriniuose tyrinėjimuose pateikti esamų inžinerinių tinklų gyliai yra orientaciniai ir statybos metu turi būti tikslinami.

Darbus, inžinerinių tinklų apsaugos zonoje, būtina vykdyti pagal inžinerinių tinklų savininko teisėtus nurodymus.

1.6. Kiti reikalavimai ir nurodymai

Privažiavimo ir priėjimo keliai prie gaisro gesinimo įrangos, gaisro hidrantų turi būti visą laiką laisvi. Apie aikštelės rekonstrukciją arba kitas priežastis, kurios trukdytų pravažiavimui gaisrininkų technikai, būtina raštiškai pranešti artimiausiai priešgaisrinei gelbėjimo stočiai: nurodyti remonto trukmę, pateikti remontuojamo ruožo schemą, pastatyti ženklus, nurodančius apvažiavimo kelią.

2. NURODYMAI IR REIKALAVIMAI PROJEKTO IR STATYBOS DOKUMENTŲ PARENGIMUI

2.1. Statinio projekto ekspertizės būtinumas

Statinio projekto ekspertizės reikalingumas parenkamas vadovaujantis STR 1.04.04:2017 „Statinio projektavimas, projekto ekspertizė“ reikalavimais.

2.2. Reikalingi žemės sklypo ir (ar) statinio tyrimai statybos metu

Vadovaujantis STR 1.04.04:2017 „Statinio projektavimas, statinio ekspertizė“ reikalavimais, Projekto brėžiniai turi būti rengiami vadovaujantis ne senesniu kaip 3 metų topografiniu planu (nuo statinio projektavimo pradžios), kuris patikslinamas (jei reikia) projekto rengimo metu.

Kai vykdamat statybos darbus paaiškėja Projekte nenumatytos aplinkybės, statybiniai tyrinėjimai (archeologiniai, geologiniai ir pan.) atliekami statinio statybos metu.

2.3. Būtinai parengti (iki statybos darbų pradžios ir statybos metu) projekto ir statybos dokumentai

Šiame techniniame projekte nenumatoma naudoti jokių specifinių ir naujų konstrukcijų, inžinerinių sistemų ir įrenginių.

DOKUMENTO ŽYMUO	LAPAS	LAPŲ	LAIDA
P24-008-A1-RTDP-BD.BTS	7	10	0

Rangovas, prieš užpildamas gruntu nutiestus inžinerinius tinklus ir komunikacijas, privalo atlikti jų išpildomąsias geodezines nuotraukas.

Statinį pastačius, ant Techninio darbo projekto brėžinių ir Techninio darbo projekto techninių specifikacijų turi būti uždėta žyma „TAIP PASTATYTA“.

2.4. Rangovo parengtų Projekto ir statybos dokumentų derinimo su Projektuotoju ir statinio statybos techninės priežiūros vadovu atvejai ir tvarka

Visi įmanomi neesminiai Projekto pakeitimai, kurie gali įvykti statybos eigoje, turi būti suderinti su Projektuotoju, Statytoju ir statinio statybos techninės priežiūros vadovu įstatymų nustatyta tvarka.

2.5. Nurodymai Projekto ir statybos dokumentų (ir tų, už kuriuos atsakingas Rangovas) apiforminimui

Projektas forminamas pagal LST 1516:2015 „Statinio projektas. Bendrieji įforminimo reikalavimai“. Projekto pridavimo dokumentus forminti vadovaujantis Dokumentų tvarkymo ir apskaitos taisyklėmis (2011-07-04 patvirtintos Lietuvos vyriausiojo archyvaro įsakymu Nr. V-118).

2.6. Projekto dalių sprendinių keitimo galimybės, tvarka ir įforminimas

Vykdamas statybos darbus realioje aplinkoje Rangovas gali susidurti su neesminiais sprendinių ir/ar kiekių neatitikimais. Pastebėjęs neatitikimus Rangovas privalo nedelsiant kreiptis į techninės priežiūros vadovą (Inžinierių) išsamiai išaiškinant situaciją. Inžinieriaus pavedimu Projektuotojas įvertina gautą informaciją ir motyvuotai atsako Inžinieriui ar Rangovo pastebėti neatitikimai yra galimi.

Projekto pakeitimus galima daryti tik tuo atveju, jei gautas Projektuotojo ir Statytojo sutikimas. Projekto keitimai, papildymai ir taisymai atliekami parengiant naujos laidos projektinių sprendinių dokumentą, suteikiant šiam dokumentui naują laidą. Keičiant dokumentus kiekvieną kartą dokumentui suteikiama nauja laida.

3. BENDRIEJI REIKALAVIMAI STATYBOS PRODUKTAMS (GAMINIAMS IR MEDŽIAGOMS), ĮRENGINIAMS, DARBAMS IR BENDROJI JŲ PRIĖMIMO STATYBVIETĖJE TVARKA

Statybos metu naudojamos statybinės medžiagos turi atitikti minimalius aplinkos apsaugos kriterijus, kaip tai nustatyta Lietuvos Respublikos aplinkos ministro 2011-06-28 įsakyme Nr. D1-508 „Dėl produktų, kurių viešiesiems pirkimams taikytini aplinkos apsaugos kriterijai, sąrašų, aplinkos apsaugos kriterijų ir aplinkos apsaugos kriterijų, kuriuos perkančiosios organizacijos turi taikyti perkamos prekės, paslaugos ar darbus, taikymo tvarkos aprašo patvirtinimo“ (vadovautis aktualia redakcija).

3.1. Statinio projekto vykdymo priežiūros dalyvavimas atliekamų bandymų, paslėptų darbų pridavimo metu

Statinio projekto vykdymo priežiūros dalyvavimas atliekamų bandymų, paslėptų darbų pridavimo metu reglamentuojamas STR 1.06.01:2016 Statybos darbai. Statinio statybos priežiūra“.

3.2. Nurodymai dėl statybos produktų (gaminių ir medžiagų), įrenginių privalomos atitikties techninėse specifikacijose nurodytiems reikalavimams, galimybė ir sąlygos keisti analogiškais

Visų statybos produktų ir įrenginių kokybė privalo atitikti reikalavimus, nurodytus Projekto techninėse specifikacijose ir turi būti nauji. Pakeisti statybos produktus ir įrenginius analogiškais produktais ar įrenginiais galima tik tuo atveju, jei Rangovas įrodo jų kokybės atitiktį ir gauna Projektuotojo bei Statytojo raštišką pritarimą.

3.3. Nenaudotinos medžiagos

Visos statybos metu neturi būti naudojamos tokios medžiagos, kurios galėtų pakenkti žmonėms ir aplinkai. Neturi būti naudojamos medžiagos, kurios pastačius objektą galėtų daryti įtaką žmonių sveikatai bei gyvenamajai aplinkai.

Draudžiama naudoti medžiagas, kurių sudėtyje yra asbesto, kancerogenų, polifluorangliavandenilių (pvz. teflono), švino, švino druskų, kadmio druskų, chromo druskų, gyvsidabrio druskų ir nikelio druskų.

DOKUMENTO ŽYMUO P24-008-A1-RTDP-BD.BTS	LAPAS 8	LAPŲ 10	LAIDA 0
---	------------	------------	------------

Nerekomenduojama naudoti chlorpreno kaučiuko (pvz. neoprene), poliacetatų, poliurenatų, polivinilidenechlorido, polivinilfluorido, aromatinių poliamidų, halogenidinių angliavandenilių, poliamidų.

3.4. Statybos produktų (gaminų ir medžiagų), įrenginių atitiktį įrodantys privalomieji dokumentai

Rangovas statybai naudoja tik tokius gaminius, kurie užtikrina reikalingą mechaninį stiprumą ir stabilumą, apsaugą nuo ugnies, sanitarinius reikalavimus, sveikatos ir aplinkos apsaugą, apsaugą nuo triukšmo, energijos taupymas ir šilumos išsaugojimas pagal STR 2.01.01 (I-6) „Esminiai statinio reikalavimai“. Medžiagų ir gaminių atitiktis įvertinama atlieka statybos produktų sertifikavimo įstaigos ir akredituotos bandymų laboratorijos. Neturinčios sertifikatų medžiagos turi turėti atitikties deklaracijas ir laboratorinių bandymų protokolus, kurių rezultatai atitiktų užsakovo reikalavimus. Atitiktis sertifikatu taip pat yra laikomas raštiškas Užsakovo ir Rangovo susitarimas tam tikrai produkcijai gaminti. Visi gaminiai ir medžiagos turi atitikti Projekto techninėse specifikacijose ir brėžiniuose nurodytus kokybės reikalavimus. Gaminiai turi turėti dokumentą, išduotą pagal sertifikacijos sistemos taisykles, liudijantį, kad produktas yra reikiamu būdu identifikuotas ir atitinka standartą ar kitą norminį dokumentą, nurodytą techninėse specifikacijose. Taip pat tiekėjas turi patvirtinti raštu, kad produktas atitinka nustatytus reikalavimus.

3.5. Statybos produktų (gaminų ir medžiagų) kokybės kontrolė

Jei reikalaujama, kad naudojami gaminiai ir medžiagos būtų nurodyto tipo ar standarto, arba jie yra įtraukti į oficialią kokybės kontrolės procedūrą, jie turi turėti tipo patvirtinimo liudijimą, atitikimo standartui ar oficialų kokybės kontrolės patvirtinimą. Tipo patvirtinimo ar atitikimo standartui liudijimai negali būti atskiriami nuo produktų, o identifikacija turi būti visiškai aiški.

3.6. Statybos produktų (gaminų ir medžiagų) pavyzdžiai, jų aprobavimo tvarka

Konkrečiai specifikacijoje nurodytų gaminių ir medžiagų pavyzdžiai turi būti pateikti Statytojui ir Projekto vadovui iki darbo pradžios patvirtinimui gauti. Nuolatiniam sulyginimui su galutiniais produktais naudojami pavyzdžiai turi būti laikomi iki pat darbų užbaigimo.

3.7. Statybos produktų (gaminų ir medžiagų) gabenimo, saugojimo sąlygos

Transportavimo ir tarpinio saugojimo metu visi gaminiai ir medžiagos turi būti deramai uždengti ir supakuoti. Ant kiekvieno paketo turi būti nurodytas jo turinys. Jei pristatomos prekės yra birios ir nepakuotos, numeris, rūšis ir kokybė turi būti nurodyti pristatymo pranešime. Gaminių ir medžiagų pristatymą reikia koordinuoti pagal statybos darbų grafiką. Reikia vengti nereikalingo saugojimo statybos aikštelėje. Visi tiekiami gaminiai ir medžiagos turi būti su tinkamais dokumentais. Atvežtų prekių išvaizdą, galimus defektus ir žalą reikia patikrinti vizualiai. Prekių užsakovas yra atsakingas už pranešimų dėl galimos žalos ir defektų pateikimą. Visos pretenzijos turi būti pateikiamos prekių tiekėjui. Gaminiai ir statybinės medžiagos turi būti saugojami taip, kad nepablogėtų jų kokybė. Reikia laikytis kiekvienos medžiagos nurodytų saugojimo reikalavimų ir gamintojo pateiktų galiojančių nuorodų. Statybos aikštelėje prekės turi būti laikomos tinkamose ir, jei būtina, izoliuotose, sausose, šildomose ir tinkamai vėdinamose patalpose taip, kad kiekviena medžiaga būtų padėta teisingai ir lengvai patikrinama. Medžiagos ir prekės, pažeistos ar kitaip sugadintos dėl veiklos statybos aikštelėje, turi būti pakeistos naujomis Rangovo sąskaita.

3.8. Paslėptų darbų priėmimo tvarka

Paslėpti darbai gali būti priimami tik sėkmingai juos išbandžius pagal visus Lietuvos Respublikoje galiojančių standartų reikalavimus.

3.9. Laikančiųjų konstrukcijų, inžinerinių sistemų išbandymų tvarka

Laikančiųjų konstrukcijų ir inžinerinių sistemų bandymai ir jų atliko tvarka pateikta (jei jie privalomi) kiekvienoje šio projekto dalyje.

Prieš išbandant laikančiąsias konstrukcijas, šalys turi susitarti dėl bandymo laiko, vietos ir būdo. Laikančiųjų konstrukcijų bandymo metu turi būti užtikrintas priėjimas prie visų bandomų vietų, parengti visi reikalingi dokumentai įrankiai ir įrenginiai. Bandymų ir pavyzdžių aprobavimo būdai turi būti suderinti su Užsakovu. Turi būti atlikti visi

DOKUMENTO ŽYMUO	LAPAS	LAPŲ	LAIDA
P24-008-A1-RTDP-BD.BTS	9	10	0

sąlygose, normose ir Lietuvos Respublikos standartuose numatyti tyrimai. Rezultatai turi būti pristatomi suinteresuotoms šalims susipažinimui. Tokiu atveju, jei bandymo rezultatai yra blogesni negu nurodyta reikalavimuose, Rangovas nedelsdamas privalo informuoti visas suinteresuotas šalis. Jei rezultatai nepatenkinami konstrukcijų ar kurio nors kito materialaus turto saugumo faktorių atžvilgiu, kurie turi esminę svarbą darbo rezultatams, Rangovas privalo nedelsdamas apie tai informuoti suinteresuotas šalis ir organizuoti susitikimą sprendimų priėmimui dėl būsimų darbų organizavimo. Jei būtina, reikia imtis saugumo priemonių, siekiant išvengti bet kokios žalos ir pavojaus. Bet kokio bandymo rezultatų slėpimas yra sunkinanti aplinkybė.

4. STATYBOS UŽBAIGIMAS AR DEKLARAVIMAS APIE STATYBOS UŽBAIGIMĄ

4.1. Rangovo ir subrangovų rengiama dokumentacija ir reikalavimai jai parengti

Priduodant Projekto darbus, Rangovas privalo pateikti visų panaudotų medžiagų, konstrukcijų ir įrangos sertifikatų, techninių pasų ir kitos informacijos rinkinius, paslėptų darbų ir laikančių konstrukcijų pridavimo aktus, lauko inžinerinių tinklų išpildomuosius brėžinius ir kitą dokumentaciją, kurią pareikalaus valstybinės institucijos remdamosi Lietuvos Respublikos įstatymais ir norminiais aktais.

4.2. Statybos darbų užbaigimo tvarka ir dokumentai

Statybos darbų užbaigimo tvarka nustatoma STR 1.05.01:2017 „Statybą leidžiantys dokumentai. Statybos užbaigimas. Statybos sustabdymas. Savavališkos statybos padarinių šalinimas. Statybos pagal neteisėtai išduotą statybą leidžiantį.

DOKUMENTO ŽYMUO P24-008-A1-RTDP-BD.BTS	LAPAS 10	LAPŲ 10	LAIDA 0
---	-------------	------------	------------

PROJEKTO PRITARIMŲ IR SUDERINIMŲ SĄRAŠAS

0	2024-07	Statybą leidžiančiam dokumentui, konkursui ir statybai		
LAIDA	IŠLEIDIMO DATA	LAIDOS STATUSAS. KEITIMO PRIEŽASTIS (JEI TAIKOMA)		
KVAL. PATV. DOK. NR.		STATINIO PROJEKTO PAVADINIMAS Valstybinės reikšmės magistralinio kelio A1 Vilnius–Kaunas–Klaipėda 113,657 km dviejų lygių sankryžos viaduko rekonstravimo projektas		
		DOKUMENTO PAVADINIMAS	LAIDA	
		Projekto pritarimų ir suderinimų sąrašas	0	
KALBA	STATYTOJAS IR (AR) UŽSAKOVAS	DOKUMENTO ŽYMUO	LAPAS	LAPŲ
LT	AB „Via Lietuva“	P24-008-A1-RTDP-BD.PSS	1	2

PROJEKTO PRITARIMŲ IR SUDERINIMŲ SĄRAŠAS

Eil. Nr.	Institucijos pavadinimas	Derinimo data	Derinančio asmens pareigos, vardas, pavardė	Pastabos
1.		2024-05-20		Derinimas pateiktas prieduose
2.		2024-08-05		Derinimas pateiktas prieduose
3.		2024-09-13		Derinimas pateiktas prieduose
4.		2024.09.19		Derinimas pateiktas prieduose

DOKUMENTO ŽYMUO	LAPAS	LAPŲ	LAIDA
P24-008-A1-RTDP-BD.PSS	2	2	0

PROJEKTO DALIŲ VADOVŲ TARPUSAVIO SUDERINIMŲ SĄRAŠAS

0	2024-07	Statybą leidžiančiam dokumentui, konkursui ir statybai		
LAIDA	IŠLEIDIMO DATA	LAIDOS STATUSAS. KEITIMO PRIEŽASTIS (JEI TAIKOMA)		
KVAL. PATV. DOK. NR.		STATINIO PROJEKTO PAVADINIMAS Valstybinės reikšmės magistralinio kelio A1 Vilnius–Kaunas–Klaipėda 113,657 km dviejų lygių sankryžos viaduko rekonstravimo projektas		
		DOKUMENTO PAVADINIMAS	LAIDA	
		Projekto dalių vadovų tarpusavio suderinimo sąrašas	0	
KALBA	STATYTOJAS IR (ARBA) UŽSAKOVAS	DOKUMENTO ŽYMUO	LAPAS	LAPŲ
LT	AB „Via Lietuva“	P24-008-A1-RTDP-BD.PTSS	1	2

PROJEKTO DALIES VADOVŲ TARPUSAVIO SUDERINIMŲ SĄRAŠAS

Eil. Nr.	Bylos žymuo	Laida	Pavadinimas	Projekto dalies vadovas	Parašai
1.	BD	0	Bendroji dalis		
2.	S	0	Susisiekimo dalis		
3.	SK	0	Konstruktijų dalis		
4.	ER	0	Elektroninių ryšių dalis		
5.	SO	0	Pasirengimo statybai ir statybos darbų organizavimo dalis		
6.	KS	0	Statybos skaičiuojamosios kainos nustatymo dalis		

DOKUMENTO ŽYMUO	LAPAS	LAPŲ	LAIDA
P24-008-A1-RTDP-BD.PTSS	2	2	0



AB LIETUVOS AUTOMOBILIŲ KELIŲ DIREKCIJA

TVIRTINU:

(Vardo raidė, pavaiue, parasas)

(data)

TECHNINĖ UŽDUOTIS VALSTYBINĖS REIKŠMĖS KELIŲ IR / ARBA JŲ ELEMENTŲ PROJEKTAVIMUI

1. **Statytojas:** Akcinė bendrovė Lietuvos automobilių kelių direkcija.
2. **Užsakovas:** Akcinė bendrovė Lietuvos automobilių kelių direkcija.
3. **Projekto pavadinimas:** Valstybinės reikšmės magistralinio kelio A1 Vilnius–Kaunas–Klaipėda 113,657 km dviejų lygių sankryžos viaduko rekonstravimas.
4. **Statybos rūšis:** rekonstravimas.
5. **Etapas:** techninis darbo projektas.
6. **Statinio kategorija:** ypatingasis statinys.
7. **Statinio rūšis:** inžinerinis statinys.
8. **Inžinerinių statinių grupė:** susisiekimo komunikacijos.
9. **Inžinerinių statinių pogrupis:** keliai; kiti transporto statiniai.
10. **Nurodymai statinių ir / arba jų elementų projektavimui ir jų techniniai parametrai:**
 - 10.1. *numatoma darbų vykdymo riba:* Užtikrinti sklandų suvedimą su kelio pločiais bei nuolydžiais (tikslinti projektavimo eigoje) ;
 - 10.2. *kelio (gatvės) kategorija:* Jungiamasis kelias (III kelio kategorija);

10.3. projektavimo paslaugų apimtis: Tilto pakloto (danga, hidroizoliacija, deformaciniai pjūviai, atitvarai (atitvarai, pagal KPT TAS 09 projektavimo taisyklių nurodymus) šaliteljiai, turėklai) elementų pakeitimas, pereinamųjų plokščių ir gulekšnių įrengimas, perdangos ir atramų rekonstravimas, vandens surinkimo ir nuleidimo sistemos įrengimas, kūgių šlaitų sutvirtinimo įrengimas, šlaitinių laiptų ir turėklų įrengimas;

10.4. tilto / viaduko / estakados apkrovos: pagal LST EN1991-2 (arba lygiavertį); ;

10.5. šaliteljiai: Nustatoma projektavimo metu;

10.6. eismo organizavimas: rekonstravimo metu eismas viaduku bus ribojamas, eismas turi būti organizuojamas taip, kad nebūtų nutraukiamas transporto eismas, esant būtinybei projektuojamas laikinas statinis (išanalizuoti visus galimus eismo organizavimo variantus atsižvelgiant į eismo saugumo reikalavimus, technologiškai bei ekonomiškai pagrįstus pateikti svarstyti užsakovui) ;

10.7. tiltai / viadukai / estakados: Viadukas;

10.8. dangos konstrukcijos klasė: Pagal KPT SDK 19 „Automobilių kelių standartizuotų dangų konstrukcijų projektavimo taisyklės“. ;

10.9. numatomi / rekonstruojami inžineriniai tinklai: Nustatoma projektavimo metu;

10.10. inžinerinės eismo saugos priemonės: Nustatoma projektavimo metu .

11. Projektuojant vadovautis šiais dokumentais:

11.1. Lietuvos Respublikos kelių įstatymu, Lietuvos Respublikos statybos įstatymu, kelių techniniu reglamentu, statybos techniniais reglamentais, higienos normomis, kitais poįstatyminiais teisės aktais: Taip;

11.2. kitais galiojančiais įstatymais, teisės aktais ir normatyviniais statybos techniniais dokumentais, įskaitant, bet neapsiribojant, nurodytais Akcinės bendrovės Lietuvos automobilių kelių direkcijos interneto svetainėje adresu <http://lakd.lt/lt/paslaugos/normatyviniai-dokumentai> : Taip;

11.3. projekto rengimo dokumentais: Taip;

11.4. prisijungimo sąlygomis: Taip.

12. Finansavimo šaltinis:

Kelių priežiūros ir plėtros programos lėšos.

13. Projekto apimtis:

Pagal STR 1.04.04:2017 „Statinio projektavimas, projekto ekspertizė“ .

14. Papildomos paslaugos (paslaugos, deleguotos Statytojo projektuotojui):

Atlikti kitas papildomas paslaugas kaip tai numato Techninė specifikacija ir Sutarties sąlygos.

15. Su šia užduotimi pateikiami Statytojo privalomieji ir kiti dokumentai projektui rengti bei

šių dokumentų pateikimo laikotarpis:

- Techninė specifikacija;
- Kelio kelio A1 113,657 km dviejų lygių sankryžos viaduko apžiūros aktas (2023 m).

16. Žemės sklypo statinio teisinės registracijos Nekilnojamojo turto registre duomenys:

Statinio unikalus numeris – 4400-1077-7427.

STATYTOJAS

Akcinė bendrovė Lietuvos
automobilių kelių direkcija

(vardas, pavardė, parašas, data)

PROJEKTUOTOJAS

(vardas, pavardė, parašas, data)

Apžiūros aktas



Apžiūros data	2023-02-23
Atsakingas vertintojas	
Indeksas	VVVI031V1975G089MAG
Kelias	0001037004 A01_113.669_04 (Sitkūnų I sankr.) (0.179 km)
Statinys	Viadukas
Kertami objektai	Kelias: A1 Vilnius–Kaunas–Klaipėda

Konstrukcija	Elementas	Įvertis	Pastabos
1. Paklotas	Atitvarai	2	Nusidėvėjęs ženklėjimas, ištrupėjęs betonas, vietomis likęs tik armatūros karkasas
	Deformaciniai pjūviai	1	Kiauri, vanduo teka ant lankstų ir sijų galų
	Hidroizoliacija	2	Kiaura po šalitilčiais
	Turėklai	2	Turėklai per žemi, labai koroduoja, išsikraipęs porankis
	Vandens nuleidimo sistema	2	Dalinai užsikimšti šulinėliai, per trumpi, koroduoja
	Važiuojamoji dalis	2	Nelygi, duobėta, laikosi vandens balos
	Šalitilčiai	2	Ištrupėjusi, išsibangavusi einamoji dalis
Bendras pakloto elementų įvertis ir pastabos		1	-
2. Perdanga	Lankstai	2	Labai koroduoja, sumažėjęs tempių skerspjūvio plotas
	Sijos (visos)	2	Per plonas apsauginis betono sluoksnis, koroduojantys strypai paviršiuje
	Bendras perdangos elementų įvertis ir pastabos		2
3. Atramos	Ramtai	3	Aprtrupėjęs šlapias betonas, armatūros strypai paviršiuje
	Taurai	4	Per plonas apsauginis betono sluoksnis, sankabinė armatūra paviršiuje
	Bendras atramų elementų įvertis ir pastabos		3
4. Priedilčiai	Kelio ženklai	5	Tvarkingi
	Kūgio šlaitai	3	
	Laiptai	2	Pakopos nusidėvėjusios, ištrupėjusios, koroduoja turėklai
	Tvarka patiltėje	3	

	Vandens nuleidimo įrenginiai	3	Apauge, ištrupėję
	Važiuojamosios dalies danga	2	Nelygios sandūros, formuojasi išdaužos asfalto dangoje
Bendras prietilčių elementų įvertis ir pastabos		2	-
Bendras tilto įvertis ir bendros išvados		2.1	Viaduko būklė bloga rekomenduojame: - parengti ir įgyvendinti rekonstrukcijos projektą; - vykdyto viaduko stebėseną; (Apžiūra nebaigta, trūksta niveliacijos duomenų)



AKCINĖ BENDROVĖ LIETUVOS AUTOMOBILIŲ KELIŲ DIREKCIJA

TECHNINĖ SPECIFIKACIJA

**VALSTYBINĖS REIKŠMĖS MAGISTRALINIO KELIO A1 VILNIUS–
KAUNAS–KLAIPĖDA 113,657 KM DVIEJŲ LYGIŲ SANKRYŽOS
VIADUKO (1037004) REKONSTRAVIMO TECHNINIO DARBO
PROJEKTO PARENGIMAS IR PROJEKTO VYKDYMO PRIEŽIŪRA**

TECHNINĖ SPECIFIKACIJA

1. TECHNINĖJE SPECIFIKACIJOJE VARTOJAMOS SAŲOKOS IR JŲ TRUMPINIAI

- 1.1. statinio projektavimo techninė užduotis – techninė užduotis;
- 1.2. Akcinė bendrovė Lietuvos automobilių kelių direkcija – Kelių direkcija;
- 1.3. projektavimo ir projekto vykdymo priežiūros paslaugas teikianti įmonė – paslaugos teikėjas;
- 1.4. kelių saugumo auditas – auditas.

2. PROJEKTAVIMO PROCESĖ BŪTINA VADOVAUTIS

- Lietuvos Respublikos Statybos įstatymu, statybos techniniais reglamentais, kelių techniniu reglamentu, higienos normomis, poįstatyminiais teisės aktais;
- parengtais ir patvirtintais teritorijų planavimo dokumentais;
- projekto rengimo dokumentais;
- inžinerinių tinklų savininkų ir naudotojų išduotomis prisijungimo sąlygomis;
- technine (-ėmis) užduotimi (-is);
- Kelių direkcijos internetinėje svetainėje *Normatyvinių dokumentų* skiltyje pateiktais dokumentais;
- kitais galiojančiais įstatymais, teisės aktais, rekomendacijomis bei normatyviniais statybos techniniais dokumentais.

3. PASIRUOŠIMAS PROJEKTAVIMUI

Paslaugos teikėjas, konkurso metu išnagrinėjęs pirkimo dokumentus bei statybviečių aplinkos sąlygas, pasiūlyme privalo įsivertinti visas pagrįstai numatomas išlaidas, priemones ar išlaidas priemonėms kelio konstrukcijai ir kitiems kelio elementams suprojektuoti. Paslaugos teikėjas iki pasiūlymo pateikimo dienos privalo apsilankyti statybvietėje, įvertinti jos aplinką ir būklę, įvertinti kelių ir kitų susijusių kelio statinių būklę, susipažinti su vietove, kad pasiūlyme būtų tinkamai ir pilnai įvertintos remonto / rekonstravimo darbų apimtys bei darbų įvykdymo sąlygos.

4. BENDRIEJI REIKALAVIMAI PASLAUGOS TEIKĖJUI

- 4.1. parengti dokumentus ir gauti prisijungimo, technines (techninius reikalavimus) bei specialiąsias sąlygas, kitus pagal poreikį būtinus duomenis ir dokumentus projekto parengimui. Apmokėti įmokas, susijusias su nurodytų dokumentų gavimu (kai už jų išdavimą taikomas mokestis);
- 4.2. gauti privačių žemės sklypų savininkų sutikimus (sutartis) laikinam žemės panaudojimui, jei remontuojamo / rekonstruojamo kelio projektinių sprendinių įgyvendinimui (statybos aikštelės įrengimui, apylankai ar pan.) reikia pasinaudoti privačiomis teritorijomis (žemėmis). Tais atvejais, kai žemės sklypų savininkai reikalauja apmokėjimo už laikiną žemės sklypų panaudojimą, sutikimas (sutartis) dėl laikino žemės panaudojimo turi būti pasirašoma tik tada, kai apmokėjimo suma yra suderinta su Kelių direkcija;
- 4.3. atlikti statinio, statybos sklypo ir gretimos teritorijos (kai yra pagrįstas poreikis) statybinius inžinerinius geodezinius ir geologinius bei kitus tyrimus ar bandymus, būtinus techniniu, ekonominiu ir eismo saugos požiūriais optimaliems statinio projektiniams sprendiniams parengti;
- 4.4. identifikuoti nagrinėjamame objekte saugaus eismo požiūriu problemiškas vietas bei suprojektuoti (parinkti) inžinerines eismo saugos priemones joms panaikinti ir visame projektuojamo kelio ruože maksimaliai užtikrinti saugias eismo sąlygas visų galimų eismo dalyvių atžvilgiu;
- 4.5. pristatyti projektinę dokumentaciją kelių saugumo audito atlikimui (audito procedūrą organizuoja Kelių direkcija), kai tai privaloma pagal Lietuvos Respublikos susisiekimo ministro 2022 m. vasario 17 d.

įsakymu Nr. 3-97 patvirtintą „Kelių saugumo audito atlikimo reikalavimų ir tvarkos aprašą“ (vadovautis aktualia redakcija). Taip pat pataisyti projektą pagal audito metu gautas pastabas;

4.6. atlikti Planuojamos ūkinės veiklos poveikio aplinkai vertinimą ar / ir Planuojamos ūkinės veiklos poveikio aplinkai vertinimo atranką, nustatyti poveikio „Natura 2000“ teritorijoms reikšmingumą, kai pagal Lietuvos Respublikos Planuojamos ūkinės veiklos poveikio aplinkai vertinimo įstatymo nuostatas turi būti atliktos planuojamos ūkinės veiklos poveikio aplinkai vertinimo procedūros. Rengiant privalomuosius aplinkosauginius dokumentus, prieš teikiant derinimui su atsakingomis institucijomis, pateikti Kelių direkcijos peržiūrai. Jei Kelių direkcija po peržiūros pateiks pastabas, pakoreguoti sprendinius pagal gautas pastabas;

4.7. savarankiškai apsirūpinti paslaugoms teikti reikalingais materialiniais ištekliais, atsakyti už blogą paslaugų kokybę;

4.8. visus techniniu, ekonominiu ir eismo saugos požiūriais optimalius projektinius sprendinius pateikti svarstyti ir derinti su Kelių direkcija. Kelių direkcijai pareikalavus, pateikti pasirinkto projekcinio (-ių) sprendinio (-ių) ekonominį pagrindimą;

4.9. užtikrinti, kad visos specifikacijos ir visa dokumentacija, susijusi su paslaugų teikimu, būtų parengta nešališkai, laikantis įstatymų, naudojantis priimtomis ir visuotinai pripažintomis sistemomis, naujausia ir geriausia praktika inžinerinio projektavimo ir eismo saugumo inžinerijos srityse;

4.10. laiku įspėti (raštiškai informuoti) Kelių direkcija dėl aplinkybių, kurios trukdo tinkamai ir laiku parengti statinio projektą;

4.11. tinkamai ir laiku suteikti kokybiškas paslaugas pagal Kelių direkcijos patvirtintą techninę specifikaciją ir techninę (-es) užduotį (-is);

4.12. jeigu dėl paslaugos teikėjo kaltės reikia keisti projekto sprendinius bei pakartotinai atlikti bendrąją projekto ekspertizę, pakartotinės ekspertizės išlaidos apmokamos paslaugos teikėjo sąskaita (išskaičiuojama iš sutarties lėšų);

4.13. projektas turi būti parengtas ir pavišintas Lietuvos Respublikos statybos leidimų ir statybos valstybinės priežiūros informacinėje sistemoje „Infostatyba“ (kai viešinimo procedūros būtinos pagal teisės aktus), laikantis BDAR, LR asmens duomenų teisinės apsaugos įstatymo reikalavimų, t. y., neviešinant fizinių asmenų duomenų: asmens kodų, kontaktinių duomenų (telefono numerio, el. pašto adreso, gyvenamosios vietos adreso) bei kitos informacijos apie asmenį, kuri yra perteklinė (ir / ar nereikalinga) projektų tikrinimo ir viešinimo tikslams pasiekti. Be kita ko, ekspertizės akte panaikinant informaciją apie skaičiuojamąją projekto (-ų) kainą;

4.14. Kelio dangos konstrukcijos parinkimui pateikti detalius dangos konstrukcijos skaičiavimus su 3 skirtingais eismo intensyvumo prieaugiais (vadovaujantis bent pastarųjų dešimties metų eismo tendencijomis);

4.15. kai viešinimo procedūros būtinos pagal teisės aktus, informuoti Kelių direkciją apie numatyto projektinių sprendinių viešojo susirinkimo datą ir laiką ne mažiau kaip prieš 5 (penkias) darbo dienas, kartu pateikiant projektinę viešinimo dokumentaciją;

4.16. projekto sprendinius suderinti su visomis suinteresuotomis institucijomis, t. y., su visais subjektais, nustačiusiais prisijungimo, technines (techninius reikalavimus), specialiąsias sąlygas ir suderinti su kaimyninių sklypų savininkais, valdytojais ir naudotojais, kai tai būtina Lietuvos Respublikos teisės aktų nustatyta tvarka;

4.17. dangos suvedimo sprendinius rengti esamos kelio juostos (žemės sklypo) ribose, išskyrus išimtinus atvejus, kai tai padaryti techniškai neįmanoma ir / ar netikslinga ekonominiu ir / ar eismo saugos požiūriu, ir kai tam atlikti yra laisvos valstybinės žemės. Tokiu atveju dangos suvedimo sprendiniams, kurie numatomi už kelio juostos (žemės sklypo) ribų, turi būti gautas Nacionalinės žemės tarnybos prie Žemės ūkio ministerijos sutikimas dėl tokių sprendinių laisvoje valstybinėje žemėje;

4.18. jeigu rengiant kelio statinio rekonstravimo projektą, projektiniai sprendiniai „netelpa“ įregistruoto kelio statinio ribose ir patenka į valstybinę žemę, kurioje nesuformuoti žemės sklypai, yra gautas Nacionalinės žemės tarnybos prie Žemės ūkio ministerijos sutikimas tiesti susisiekimo komunikacijas, inžinerinius tinklus ir statyti jiems funkcionuoti būtinus statinius (laisvoje valstybinėje žemėje), tuomet projekte turi būti pridodamas brėžinys (.dwg formatu), kuriame būtų aiškiai grafiškai pažymėta kuriose vietose kelio statinio rekonstravimo projektiniai sprendiniai „netelpa“ įregistruoto kelio statinio ribose ir patenka į laisvą valstybinę žemę;

4.19. kreiptis į Kelių direkciją dėl įgaliojimo dėl prisijungimo sąlygų, statybą leidžiančio dokumento (pagal poreikį) ir kitų reikalingų duomenų bei dokumentų gavimo projektavimo darbams ir procedūroms atlikti;

4.20. gauti statybą leidžiantį dokumentą ir apmokėti įmokas susijusias su statybos leidimo gavimu (kai tai būtina Lietuvos Respublikos teisės aktų nustatyta tvarka);

4.21. informuoti dėl nelegalių statinių – išanalizavus esamą situaciją ir nustačius, kad kelio sklype yra kitų statinių (tvoros, paminklai, kryžiai, paminkliniai akmenys ir kt.) turi būti pateikta informacija Kelių direkcijos Turto skyriui ir projekto koordinatoriui:

- statinio projekto, kurį rengiant buvo nustatyta, kad Kelių direkcijos keliuose stovi kitiems asmenims nuosavybės teise priklausantys statiniai, pavadinimas;
- žemės sklypų, šalia kurių stovi statiniai, unikalūs (kadastriniai) numeriai;
- valstybinės reikšmės kelio Nr., pavadinimas, unikalus Nr.;
- žemės sklypo, kurį užima valstybinės reikšmės kelias, unikalus Nr.;
- situacijos schemos iš projektinių sprendinių.

4.22. paslaugų teikėjas turi išanalizuoti visus galimus eismo organizavimo variantus ir visų galimų eismo dalyvių atžvilgiu parinkti optimalų (geriausią) sprendinį, atsižvelgdamas į eismo intensyvumą, užstatymo tankį ir galimas alternatyvias apylankas kitais valstybinės ir (ar) vietinės reikšmės keliais.

Kiekvienas parinktas eismo organizavimo sprendinys turi būti pagrįstas (mažiausia apylankos rida, esant pakankamam kelio sklypo pločiui eismas leidžiamas greta vykdomų darbų ir pan.) Eismo organizavimo sprendiniai turi atitikti Automobilių kelių darbo vietų aptvėrimo ir eismo reguliavimo T DVAER 12 taisyklių reikalavimus.

Jei eismą numatoma organizuoti apylanka, paslaugos teikėjas turi įvertinti jos būklę ir pateikti Kelių direkcijai pagrindžiančius dokumentus, kad numatoma apylanka užtikrins nukreipto eismo pralaidumą ir saugias eismo sąlygas.

Visi eismo organizavimo sprendiniai turi būti suderinti su Kelių direkcijos Eismo saugos skyriumi (teikiant dokumentus el. paštu eos@lakd.lt).

4.23. Sutartyje nustatytais terminais ir tvarka parengtą ir suderintą projektą elektroninėje laikmenoje (1 kompaktiniame diske ar universaliame skaitmeniniame (optiniame) diske) (tekstinius dokumentus *.doc, *.pdf ir brėžinius *.pdf, *.dwg formatu (su elektroniniais parašais)) perduoti Kelių direkcijai. Kiekvienas atskiras dokumentas, pateikiamas skaitmenine forma, turi turėti konkretų dokumento paskirtį ir esmę atitinkantį pavadinimą. Statinio projekto dokumentai turi būti įforminti vadovaujantis LST 1516. Projekto žymenyje turi būti nurodytas kelio numeris ir statybos rūšis.

Paslaugos teikėjas įsipareigoja pateikti 1 (vieną) popierinę projekto kopiją tik jei Kelių direkcija nurodys tai padaryti.

4.24. paslaugos teikėjas Kelių direkcijai pareikalavus turi parengti rangos darbų pirkimui skirtus darbų kiekių žiniaraščius per 5 d. d. nuo Kelių direkcijos pateikto pareikalavimo. Rengiamų žiniaraščių turinys (skyriai, darbai, eilutės, kiekiai ir kt.) turi atitikti techninio darbo projekto suvestiniame darbų kiekių

žiniaraštyje pateiktus darbų kiekius. Žiniaraščiai rangos darbų pirkimui rengiami pagal pridedamą formą (*.xlsx formatu);

4.25. pasikeitus įstatymų ir kitų teisės aktų nuostatomis ir reikalavimams, reglamentuojantiems perkamų paslaugų / darbų vykdymą, vadovautis galiojančiais teisės aktais, tačiau tik informavus ir suderinus su Kelių direkcija;

4.26. paslaugos teikėjui draudžiama skelbti duomenis apie projektą (statybos skaičiuojamąją kainą) tretiesiems asmenims;

4.27. po projekto parengimo, Kelių direkcijai pareikalavus, ne daugiau nei du kartus perskaičiuoti visos apimties projekto skaičiuojamąją kainą ir pateikti Kelių direkcijai;

4.28. viešųjų rangos darbų pirkimo vykdymo metu gautus klausimus, susijusius su projektu, atsakyti ne vėliau kaip per 3 d. d.;

4.29. jeigu vykdant rangos darbų viešąjį pirkimą buvo pastebėti projektinės dokumentacijos netikslumai ir / ar patikslinti / papildyti / papildomai detalizuoti projektiniai sprendiniai, paslaugos teikėjas turi pateikti Kelių direkcijai patikslintą projektą (ar projekto dalį) nauja laida ne vėliau kaip per 10 d. d. nuo Kelių direkcijos pateikto prašymo tai atlikti. Kartu turi būti pateiktas aiškinamasis raštas, kas ir kuriose vietose buvo pakeista ir (ar) patikslinta. Patikslintas projektas nauja laida (ar projekto dalis) turi būti pateikta pagal pridedamą formą (techninės specifikacijos priedas Nr. 3) ir techninės specifikacijos 4.23 papunkčio reikalavimus;

5. PROJEKTAVIMO ETAPAI

5.1. Statybinių inžinerinių geodezinių ir geologinių bei kitų tyrinėjimų atlikimas pagal techninės specifikacijos reikalavimus;

5.2. Pirminių projektinių sprendinių parengimas, pateikimas Statytojo (Užsakovo) paskirtam projekto koordinatoriui. Projekto koordinatoriaus pritarimas projekto sprendiniams.

Teikiant pirminius sprendinius turi būti pateikta:

- Atlikti statinio esamos būklės analizę ir parengti ataskaitą.
- Atlikti transporto priemonių intensyvumo ir srautų sudėties natūrinius tyrimus, pėsčiųjų ir kitų eismo dalyvių eismo natūrinius tyrimus, išsamiai išnagrinėti visų galimų eismo dalyvių socialinius ir ekonominius poreikius, jų patenkinimo galimybes atsižvelgiant į statinio charakteristiką.
- Projektinių sprendinių eismo srautų modeliavimas (pagal poreikį atsižvelgiant į 12 skyriaus reikalavimus)
- Projektuojamo statinio pagrindiniai konstrukciniai sprendiniai, kurie turi būti parenkami taikant variantinį projektavimo principą, t. y. turi būti siūdomi keli (bent 2) konstrukcijų elementų parinkimo sprendiniai. Pateikti siūlomų variantų palyginimą (taikymo privalumai bei trūkumai, ekonominis palyginimas).
- Visiems teikiamiems sprendiniams turi būti atlikta Kaštų naudos analizė;
- Esamų inžinerinių tinklų kelio sklypo ribose indentifikavimas ir numatomi sprendiniai;
- Eismo organizavimo sprendiniai statybos metu.

Paslaugos teikėjas pateikia pirminius sprendinius koordinatoriaus peržiūrai.

Terminai:

Veiksmas	Darbo dienų skaičius, max*	
Projekto koordinatorius peržiūri pateiktą projektą ir pateikia pastabas	10	

Paslaugos teikėjas taiso projektinę dokumentaciją ir pateikia tiesiogiai koordinatoriui el. paštu pakartotinei peržiūrai. Prie gautų pastabų pateikiami atsakymai ir / ar nurodoma pataisymo vieta projektinėje dokumentacijoje (*.doc arba (*.xlsx formatu)	Paslaugos teikėjo atsakomybė	Šios dvi procedūros kartojamos tol, kol projektas yra pataisomas
Projekto koordinatorius peržiūri pakartotinai teikiamą pataisytą projektą	5	

5.3. Kelių saugumo audito atlikimas (organizuoja Kelių direkcija) ir taisymas pagal audito pateiktas pastabas. Kelių direkcijos pritarimas, kad projekto sprendiniai pataisyti pagal audito pastabas.

Paslaugos teikėjas pateikia Kelių direkcijai prašymą su projektine dokumentacija dėl kelių saugumo audito atlikimo (bendruoju el. paštu ar kitomis priemonėmis), prašymas užregistruojamas. Audito atlikimo pradžia laikoma sekanti diena po registracijos.

Audito procedūrai turi būti pateikta kuo išsamesnė projekto informacija apie kelią, kelio elementus, eismo organizavimą, apšvietimą, vandens nuvedimą – aiškinamasis raštas, kelio plano, eismo organizavimo, išilginio profilio, skersinio profilio, apšvietimo, šviesoforų ir vandens nuvedimo išdėstymo brėžiniai.

Terminai:

Veiksmas	Darbo dienų skaičius, max	
Auditui skirta projektinė dokumentacija perduodama auditoriui	2	Audito atlikimo terminas pagal sutartį – 26 d. d.
Atliekama audito procedūra ir iš auditoriaus gaunama ataskaita. Ataskaita persiunčiama paslaugos teikėjui el. paštu	14	
Suorganizuojamas audito posėdis	5	
Parengiamas ir užregistruojamas audito posėdžio protokolas bei išsiunčiamas paslaugos teikėjui el. paštu	5	
Paslaugos teikėjas taiso projektinę dokumentaciją ir pateikia Kelių direkcijos Eismo saugos skyriui patikrinimui	Paslaugos teikėjo atsakomybė	Sprendinių taisymas pagal pastabas
Kelių direkcijos Eismo saugos skyrius tikrina paslaugos teikėjo pateiktą pataisytą projektinę dokumentaciją. Jei sprendiniai pataisyti pagal pastabas, išsiunčiamas patvirtinimas el. paštu. Kitu atveju el. paštu išsiunčiamos pastabos	10	

5.4. Visuomenės informavimo apie statinio projektavimą procedūros;

5.5. Pilnos apimties projekto parengimas ir pateikimas Kelių direkcijos peržiūrai. Kelių direkcijos projekto koordinatorius peržiūrėjęs sprendinius pateikia pastabas. Paslaugos teikėjas pataiso sprendinius pagal pateiktas pastabas. Kai sprendiniai pataisyti, projekto koordinatorius informuoja, kad paslaugos teikėjas gali registruotis statinio projekto pristatymui Kelių ir kelio statinių koordinavimo komisijai (toliau – komisija). Projekto pristatymas komisijoje ir komisijos pastabų pateikimas. Projekto taisymas pagal komisijos pateiktas pastabas. Komisijos pritarimas projektui protokolu.

Paslaugos teikėjas pateikia visos apimties projektą (pagal STR 1.04.04:2017, išskyrus statybos skaičiuojamosios kainos nustatymo dalį) koordinatoriaus peržiūrai.

Terminai:

Veiksmas	Darbo dienų skaičius, max	
Projekto koordinatorių peržiūri pateiktą projektą ir pateikia pastabas	15	
Paslaugos teikėjas taiso projektinę dokumentaciją ir pateikia tiesiogiai koordinatoriui el. paštu pakartotinei peržiūrai. Prie gautų pastabų pateikiami atsakymai ir / ar nurodoma pataisymo vieta projektinėje dokumentacijoje (*.doc arba (*.xlsx formatu)	Paslaugos teikėjo atsakomybė	Šios dvi procedūros kartojamos tol, kol projektas yra pataisomas
Projekto koordinatorių peržiūri pakartotinai teikiamą pataisytą projektą	5	

Paslaugos teikėjas pateikia Kelių direkcijai prašymą (bendruoju el. paštu ar kitomis priemonėmis) dėl projekto pristatymo Kelių ir kelio statinių koordinavimo komisijoje.

Terminai:

Veiksmas	Darbo dienų skaičius, max	
Po projekto pristatymo komisijoje, parengiamas ir užregistruojamas komisijos protokolas (su pritarimu projektui ar pastabomis)	10	
Paslaugos teikėjas taiso projektinę dokumentaciją ir registruojasi pakartotinai į komisiją	Paslaugos teikėjo atsakomybė	Šios dvi procedūros kartojamos tol, kol projektas yra pataisomas
Po projekto pristatymo komisijoje, parengiamas ir užregistruojamas komisijos protokolas (su pritarimu projektui ar pastabomis)	10	

5.6. Statinio projekto ekspertizė (organizuoja Kelių direkcija), taisymas pagal ekspertizės pastabas, teigiamas ekspertizės aktas (su išvada – „projektą galima tvirtinti“), parengto projekto tvirtinimas Kelių direkcijos direktoriaus įsakymu;

Paslaugos teikėjas pateikia Kelių direkcijai prašymą (forma pridedama priedas Nr.1) (bendruoju el. paštu ar kitomis priemonėmis) dėl ekspertizės atlikimo.

Terminai:

Veiksmas	Darbo dienų skaičius, max	
Projekto koordinatorių informuoja, kuriam ekspertui paslaugos teikėjas turi pateikti parengtą projektą. Ekspertui siunčiant projektinę dokumentaciją, kopija pridedama ir projekto koordinatoriui	5	
Ekspertizės atlikimas ir pastabų (arba teigiamo akto) gavimas	5–10	
Paslaugos teikėjas taiso projektinę dokumentaciją ir teikia pakartotinai ekspertui	Paslaugos teikėjo atsakomybė	

Gavus teigiamą ekspertizės aktą, projektuotojas raštu kreipiasi į Kelių direkciją dėl projekto patvirtinimo Kelių direkcijos direktoriaus įsakymu. Projektuotojas su prašymu dėl projekto tvirtinimo, privalo pateikti projektą pagal pridedamą formą (priedą Nr.2)	7	
---	---	--

5.7. Statybą leidžiančio dokumento gavimas.

6. ATLIKTŲ DARBŲ TARPINIS PATIKRINIMAS

Sutarties vykdymo metu Kelių direkcija gali nurodyti (raštu ar kitomis komunikacijos priemonėmis) paslaugos teikėjui pateikti peržiūrai atliktus darbus ir patikrinti ar darbai vykdomi pagal Techninę užduotį ir sutartyje nustatytus terminus. Gavęs tokį Kelių direkcijos nurodymą, paslaugos teikėjas per 10 (dešimt) darbo dienų turi:

- pateikti dokumentą (atliktų darbų aprašymą), kuriame turi būti konkrečiai, aiškiai ir struktūrizuotai pateikta informacija apie ataskaitinį laikotarpį, faktiškai atliktus darbus ir pateiktas atliktų darbų kiekybinis palyginimas su praėjusiu (jei toks buvo) laikotarpiu. Informaciją pateikti elektronine forma;
- pateikti kitą įrodymui apie atliktus darbus reikalingą dokumentaciją ir medžiagą;
- pateikiamos dokumentacijos ir informacijos formą bei turinį suderinti su Kelių direkcija;
- Kelių direkcijai pareikalavus, surengti sprendinių (atliktų darbų) pristatymą su Kelių direkcija suderintu formatu, data ir laiku;
- teikiant Kelių direkcijos peržiūrai ir (ar) patikrinimui projektinę dokumentaciją būtina pateikti ją ir .dwg formatu.

7. BENDRIEJI REIKALAVIMAI INŽINERINIAMS GEODEZINIAMS TYRIMAMS

7.1. vadovaujantis STR 1.04.04:2017 „Statinio projektavimas, projekto ekspertizė“ 26 punktu, Reglamento 8 priedo 5.7.1–5.7.6 papunkčiuose nurodyti planai rengiami vadovaujantis ne senesniu kaip 3 metų topografiniu planu (nuo statinio projektavimo pradžios), kuris patikslinamas (jei reikia) projekto rengimo metu. Projekto vadovas, pasirašydamas reglamento 8 priedo 5.7.1–5.7.6 papunkčiuose nurodytus planus, patvirtina jų atitiktį topografiniam planui, kuris pateikiamas su projektu;

7.2. topografinis planas ir ITO_EDR parenkamas pilno turinio, kai vaizduojami visi vietovėje esantys objektai;

7.3. topografinio plano topografinių objektų horizontalios ir vertikalios padėties paklaida – vadovautis GKTR 1.01:2020 „Topografinių objektų geodezinių matavimų atlikimo ir topografinių planų sudarymo tvarka“, 8 punkto lentelė;

7.4. atliekant statybinius inžinerinius geodezinius tyrinėjimus vadovautis GKTR 1:01:2020 „Topografinių objektų geodezinių matavimų atlikimo ir topografinių planų sudarymo tvarka“, GKTR 2.01:2020 „Inžinerinių tinklų objektų geodezinių matavimų atlikimo ir inžinerinių tinklų planų sudarymo tvarka“, GKTR 3.01:2020 „Išmatuotų topografinių ir inžinerinių tinklų objektų erdviųjų duomenų rinkinys“ reikalavimais;

7.5. pateikiami suderinti topografiniai planai, vadovaujantis 2021 m. liepos 16 d. Lietuvos Respublikos žemės ūkio ministro įsakymu Nr. 3D-453 patvirtintu „Topografinių planų ir inžinerinių tinklų planų derinimo tvarkos aprašu“;

7.6. tyrinėjant esamus inžinerinius tinklus turi būti nustatyti jų gyliai, diametrai. Ištyrinėti šuliniai, pateikiamos šulinių kortelės. Pažymėtos visų kelių kertančių orinių linijų artimiausios atramos, jų numeriai, laidų įlinkiai ties kelio ašimi, matavimo data, temperatūra bei kita informacija, kaip nurodoma GKTR 2.01:2020 „Inžinerinių tinklų objektų geodezinių matavimų atlikimo ir inžinerinių tinklų planų sudarymo tvarka“;

7.7. topografiniuose planuose turi būti sužymėti visų kelių kertančių griovių dugno altitudės, pralaidų diametrai, medžiaga, pralaidų dugno altitudės. Sužymėtos pavienių medžių rūšys, diametrai.

8. BENDRIEJI REIKALAVIMAI INŽINERINIAMS GEOLOGINIAMS IR GEOTECHNINIAMS TYRIMAMS

8.1. inžineriniai geologiniai ir geotechniniai tyrimai turi būti atliekami vadovaujantis STR 1.04.02:2011 „Inžineriniai geologiniai ir geotechniniai tyrimai“, STR 2.05.21:2016 „Geotechninis projektavimas. Bendrieji reikalavimai“, R IGGT 15 „Automobilių kelių inžinerinių geologinių ir geotechninių bei statinio tyrimo rekomendacijomis“;

8.2. IGG tyrimų rūšis – atliekami projektiniai tyrimai;

8.3. Numatyti ne mažiau nei po vieną gręžinį tilto prieigose (prieš ir už tilto) esamai kelio konstrukcijai nustatyti;

8.4. laboratoriniai tyrimai atliekami pagal R IGGT 15 „Automobilių kelių inžinerinių geologinių ir geotechninių bei statinio tyrimo rekomendacijose“ nurodytus standartus;

8.5. ataskaitoje turi būti pateikti laboratorinių bandymų protokolai, inžinerinis geologinis pjūvis, išvados ir rekomendacijos;

8.6. gręžinių aprašymuose, išilginio geologinio pjūvio brėžiniuose gruntai turi būti klasifikuojami remiantis LST 1331 standarto reikalavimais;

8.7. techninio darbo projekto išilginių profilių brėžiniuose turi būti pateikiamas ir išilginis geologinis pjūvis;

8.8. geologijos ataskaitoje turi būti nustatytas augalinio sluoksnio storis, organinės medžiagos kiekis;

8.9. aptikus durpes, sapropelį, gruntą su vidutine ar didele organikos priemaiša, iširti jų paplitimą ir pateikti geologinį(-ius) skersinį(-ius) pjūvį(-ius), nuosėdžių skaičiavimus. Pateikti galimus sprendimų variantus su detaliais ekonominiais skaičiavimais ir darbų kiekių žiniaraščiu;

8.10. esant būtinybei projekte numatyti specifinius vandens nuvedimo sprendinius, jų įrengimo vietoje turi būti atlikti visi reikalingi papildomi geologiniai tyrimai ir nustatomos grunto savybės sprendinių įgyvendinimo tinkamumui.

9. BENDRIEJI REIKALAVIMAI PROJEKTINEI DOKUMENTACIJAI

9.1. Parengtame projekte negali būti nurodytas konkretus modelis ar šaltinis, konkretus procesas ar prekės ženklas, patentas, tipai, konkreti kilmė ar gamyba, dėl kurių tam tikroms įmonėms ar tam tikriems produktams būtų sudarytos palankesnės sąlygos arba jie būtų atmesti. Toks nurodymas yra leistinas išimties tvarka, kai pirkimo objekto yra neįmanoma tiksliai ir suprantamai apibūdinti. Šiuo atveju nurodymas pateikiamas įrašant žodžius „arba lygiavertis“.

9.2. Projekte turi būti nurodyta, kad statyboje naudojamos statybinės medžiagos turi atitikti minimalius aplinkos apsaugos kriterijus, kaip tai nustatyta Lietuvos Respublikos aplinkos ministro 2011-06-28 įsakyme Nr. D1-508 „Dėl produktų, kurių viešiesiems pirkimams taikytini aplinkos apsaugos kriterijai, sąrašų, aplinkos apsaugos kriterijų ir aplinkos apsaugos kriterijų, kuriuos perkančiosios organizacijos turi taikyti pirkdamos prekes, paslaugas ar darbus, taikymo tvarkos aprašo patvirtinimo“ (vadovautis aktualia redakcija).

9.3. Statinio statybos skaičiuojamoji kaina turi būti nustatoma vadovaujantis šios kainos nustatymo principais, patvirtintais STR 1.04.04:2017 „Statinio projektavimas, projekto ekspertizė“. Sąmata turi būti suskaičiuota vadovaujantis parengto techninio darbo projekto brėžiniais, darbų kiekių žiniaraščiais ir statybos resursų skaičiuojamųjų rinkos kainų bei ekonominių normatyvų, projekto įgyvendinimo metu galiojančiomis rekomendacijomis (įregistruotomis VĮ Statybos produkcijos sertifikavimo centro). Statinio

statybos skaičiuojamoji kaina turi būti parengta atsižvelgiant į Automobilių kelių standartizuotų dangų konstrukcijų projektavimo taisyklių KPT SDK 19 reikalavimus.

9.4. Išilginis ir skersiniai profiliai

Išilginiame profilyje pateikiama geologijos informacija su LST 1331 žymėjimais, nurodomas gruntinio vandens lygis. Taip pat pateikiamos pralaidų, visų kelio sankirtų su esamais ir projektuojamais inžineriniais tinklais, drenažu ir kitos aktualios vietos, nurodant atstumą iki projekcinio paviršiaus. Pateikiamas projektuojamo drenažo tinklo išilginis profilis. Nurodoma griovių tvirtinimo medžiaga ir jos frakcija. Pateikiama visų projektuojamų nuovažų vieta (Pk) ir jų tipai. Pateikiama dangos konstrukcijos apačios linija.

Jei projekte numatomas gruntų pagerinimas / iškasimas ar kiti sprendiniai, jie grafiškai turi būti atvaizduoti išilginiame profilyje.

Išilginiame profilyje turi būti pateiktas sklandus projektuojamos dangos suvedimas su esama dangos konstrukcija.

Išilginiame profilyje turi būti nurodytas projektinis greitis.

Skersiniai pjūviai pateikiami visose charakteringose kelio ruožo vietose (viražuose, autobusų sustojimo aikštelių, apsauginių kelio atitvarų, pakopų įrengimo, nuovažų, sankryžų, pėsčiųjų perėjų, greičio mažinimo priemonių vietose ir kt.) kartu su skersinių profilių tipų naudojimo lentele. Pateikiami visų pralaidų po kelio statiniu skerspjūviai. Taip pat pateikiamos griovių tvirtinimo, kelio konstrukcijos ir kelkraščio / esamos dangos sujungimo, atitvarų, signalinio stulpelių bei kitos aktualios detalės.

9.5. Statybinės ir grįžtamosios medžiagos bei statybinės atliekos

Statybinės medžiagos

Projektavimo metu turi būti numatoma, kad vykdant valstybinės reikšmės kelių rekonstravimo/remonto darbus susidarančios medžiagos, kurios nenaudojamos projekte ir kurios gali būti panaudotos pakartotinai, būtų transportuojamos į Kelių direkcijos nurodytas sandėliavimo vietas (-as), parenkant optimaliausią atstumą:

- 1) Širvintų kelių tarnyba, Zibalų g. 21, Širvintos.
- 2) Panevėžio kelių tarnybos Karsakiškio gamybinė bazė, Kakūnų k., Karsakiškio sen., Panevėžio r.
- 3) Raseinių kelių tarnybos Pagrybio meistrija, Aušrinės g. 2, Iždonų k., Kaltinėnų sen., Šilalės r.
- 4) Kėdainių kelių tarnyba, Birutės g. 4, Kėdainiai.
- 5) Marijampolės kelių tarnyba, Gamyklų g. 12, Marijampolė.
- 6) Vievio kelių tarnyba, Statybininkų g. 16, Vievis.

Medžiagos, kurios turi būti gabenamos į sandėliavimo vietas:

1) Metalų gaminiai (neužteršti betonu ir kt. medžiagomis (t. y. turi būti nuvalyti)): kelio ženklai, kelio ženklų atramos, apšvietimo ir kiti stulpai, apsauginiai atitvarai ir jų elementai, tiltų ir viadukų turėklai, kiti metalo gaminiai, sijos, spraustasienės, pralaidos ir kt.;

Projekte turi būti nurodyta, kad kitos, šiame sąraše nepaminėtos medžiagos, kurios gali būti panaudotos pakartotinai, gali būti gabenamos į sandėliavimo vietas tik suderinus su Kelių direkcija.

Paslaugos teikėjas turi numatyti ekonomiškai pagrįstą ir optimalų medžiagų išardymo būdą. Siektina, kad kuo daugiau medžiagų būtų išardytos tvarkingai ir pristatytos mechanškai nepažeistos bei neužterštos. Jei statybos metu medžiagos taptų netinkamomis naudoti dėl jų netinkamo išardymo, tai būtų laikoma rangovo rizika ir atsakomybė tektų rangovui.

Grįžtamosios medžiagos

Projekte turi būti nurodyta, kad darbų vykdymo metu nepanaudotos frezuoto asfalto granulės, skalda, žvyras, žvyro ir skaldos mišinys, nesurištasis mineralinių medžiagų mišinys, grindinio akmenys (neužteršti gruntu) yra laikomi grįžtamosiomis medžiagomis. Jos sąmatoje turi būti nurodytos atskira (-omis) eilute (-ėmis) su minuso ženklu. Šios medžiagos lieka rangovui. Pateikiami jų įkainiai:

- žvyro ir skaldos mišinys, nesurištasis mineralinių medžiagų mišinys – ne mažiau kaip 4 Eur/t arba 6 Eur/m³ (santykis 1,5);
- skalda – ne mažiau kaip 5 Eur/t arba 7,5 Eur/m³ (santykis 1,5);
- grindinio akmenys – ne mažiau kaip 15 Eur/t arba 40,5 Eur/m³ (santykis 2,7);
- frezuoto asfalto granulės – ne mažiau kaip 5,99 Eur/t arba 9,58 Eur/m³;
- mediena – įkainį pateikia rangovas, įvertinęs medienos būklę: $\geq 0,00$ Eur – kai mediena menkavertė ir skirta utilizavimui, t. y., vertinama, kiek kainuos utilizavimo išlaidos, $< 0,00$ Eur – kai mediena nėra menkavertė ir gali būti parduota, t. y., nurodoma kaina su minuso ženklu.

Statybinės atliekos

Visos medžiagos, nepatenkančios į statybinių ir (ar) grįžtamųjų medžiagų sąrašą ir (ar) kurių neįmanoma panaudoti antrą kartą, kaip atliekos turi būti sutvarkomos rangovo pagal galiojančius aplinkos apsaugos reikalavimus (rangovas privalo įsivertinti visas su tvarkymu susijusias išlaidas).

9.5 papunkčio informacija turi būti pateikta projekcinėje dokumentacijoje, prie suvestinio darbų kiekių žiniaraščio.

9.6. Naudoto asfalto granuliu (NAG) panaudojimas

Projekte turi būti numatytas maksimaliai galimas NAG kiekio panaudojimas nesurištųjų pagrindų įrengimui. Turi būti atlikti ir projekte pateikti visi reikalingi NAG tyrimai ir bandymai, nustatant jų tinkamumą pagrindų įrengimui pagal normatyvinius ir teisės aktų reikalavimus.

9.7. Medžiai ir krūmai kelio juostos ribose

Projektinėje dokumentacijoje turi būti įrašytos nuostatos dėl medžių ir krūmų, esančių kelio juostos ribose, tvarkymo.

Kelio juostos ribose esantys medžiai bei krūmai, patenkantys į kelio griovių ribas ir keliantys pavojų statinio konstrukcijai bei eismo saugai, šalinami:

Vadovaujantis Lietuvos Respublikos susisiekimo ministro 2008 m. gruodžio 23 d. įsakymu Nr. 3-507 (Lietuvos Respublikos susisiekimo ministro 2021 m. spalio 26 d. įsakymo Nr. 3-502 redakcija) patvirtinto Geležinkelio kelių ir jų įrenginių apsaugos zonoje, geležinkelio želdinių apsaugos zonoje ir valstybinės reikšmės automobilių kelių juostoje augančių medžių ir krūmų pripažinimo keliančiais pavojų eismo saugai sąlygų ir tvarkos ir saugiam eismui pavojų keliančių geležinkelio kelių ir jų įrenginių apsaugos zonoje, geležinkelio želdinių apsaugos zonoje ir valstybinės reikšmės automobilių kelių juostoje augančių medžių ir krūmų genėjimo ir kirtimo tvarkos aprašo reikalavimais (toliau – Aprašas).

Vadovaujantis Lietuvos Respublikos želdynų įstatymo (toliau – Įstatymas) nuostatomis:

- *Įstatymo 23 str. 2 punkte nurodytais privalomais atvejais turi būti atlikta saugotinių želdinių būklės ekspertizė;*
- *saugotini želdiniai šalinami ar intensyviai genimi, gavus savivaldybės vykdomosios institucijos išduotą leidimą;*
- *pagal galimybes atsižvelgti į želdinių šalinimo, intensyvaus genėjimo ribojimus nuo kovo 15 dienos*

Projekte turi būti išskirti saugotini ir nesaugotini medžiai pagal Aprašą ir kriterijus, kuriuos atitinkantys medžiai priskiriami saugotiniams želdiniams, vadovaujantis Lietuvos Respublikos Vyriausybės 2008 m. kovo 12 d. nutarimo Nr. 206 (Lietuvos Respublikos Vyriausybės 2021 m. gruodžio 22 d. nutarimo Nr. 1101 redakcija) nuostatomis.

Krašto ir rajoninio kelio juostoje (taip pat ir ant statinio) augantys 30 cm ir didesnio skersmens ąžuolai, uosiai, klevai, skroblai, bukai, pušys, eglės, maumedžiai, beržai, juodalksniai, liepos, gluosniai yra saugotini želdiniai.

Taip pat turi būti pateiktas medžių šalinimo žiniaraštis, kuriame nurodoma tiksli faktinė informacija:

- piketas ir kelio pusė;
- atstumas nuo kelio važiuojamosios dalies krašto iki šalinamo medžio;
- medžio skersmuo;
- medžio rūšis;
- saugotinas ar ne;
- saugotino medžio būklė (gera, patenkinama, nepatenkinama, bloga (vadovaujantis Lietuvos Respublikos aplinkos ministro 2008 m. birželio 26 d. įsakymu Nr. D1-343; (2020-04-01 įsakymo Nr. D1-183 redakcija) nuostatomis);
- medžio šalinimo priežastis (-ys), atitiktis Aprašo 10 punkte nustatytoms sąlygoms;
- vieta kelio plano brėžinyje.

Kelio statinių rekonstravimo atveju projektuojamame objekte esant saugotiniams medžiams, ieškoti sprendinių, kad būtų išsaugota kuo daugiau geros būklės saugotinų medžių.

Esant poreikiui kirsti medžius projektuotojas apie tai turi informuoti seniūną ir pateikti jam kertamų medžių žiniaraštį.

Numatant miško kirtimą projekte turi būti nurodoma ne tik kertamas plotas, bet ir kertamų medžių kiekis (vnt.) bei visa kita informacija aprašyta aukščiau, kaip šalinamų saugotinų ir nesaugotinų medžių atveju.

9.8. Inžineriniai tinklai kelio juostoje

Jei kelią kerta ar kelio juostoje yra elektros linijos, dujų tinklai ar kiti inžineriniai tinklai (ryšių, telekomunikacijų, vandentiekio, nuotekų ir kt.), kelio kapitalinio remonto / rekonstravimo sprendiniai turi būti parengti taip, kad būtų išvengta šių tinklų iškėlimo ar pertvarkymo / apsaugojimo (Pastaba: pastarasis nurodymas vengti inžinerinių tinklų iškėlimo, neatleidžia paslaugos teikėjo nuo atsakomybės, rengiant projektą priimti racionalius ir ekonomiškai pagrįstus sprendinius dėl inžinerinių tinklų iškėlimo).

Jei be minėtų tinklų iškėlimo ar pertvarkymo ar apsaugojimo neįmanoma įgyvendinti kapitalinio remonto / rekonstravimo projekto sprendinių, turi būti parengta šių tinklų iškėlimo / perkėlimo / apsaugojimo projekto dalis. Inžinerinių tinklų iškėlimas priklauso nuo paslaugos teikėjo parinktų projektinių sprendinių. Projekte turi būti numatyta, kad rangovas, rengdamas technologinį projektą, gali siūlyti alternatyvų inžinerinių tinklų pertvarkymo būdą nei numatyta projekte, prieš tai suderinęs su Kelių direkcija.

Inžinerinių tinklų sankirtas su keliu numatyti kuo statesniu kampu, siauriausiose kelio statinio vietose, apeinant sankryžas, nuovažas ir kitus kelio elementus, gylį (ne mažiau 1,2 m nuo griovio dugno) ir vietą parenkant individualiai.

Esant poreikiui suprojektuoti uždarą lietaus vandens nuvedimo sistemą (inžinerinį tinklą) ir įsivertinti visas tam atlikti būtinas procedūras. Po statybos darbų uždara lietaus vandens nuvedimo sistema (inžinerinis tinklas) bus registruojama kaip atskiras statinys Nekilnojamojo turto registre.

Kapitalinio remonto / rekonstravimo projekto rengimo metu nustačius, kad yra būtinas inžinerinių tinklų iškėlimas / pertvarkymas / apsaugojimas, projekto rengėjas turi raštu informuoti Kelių direkciją apie tokių tinklų iškėlimo / pertvarkymo / apsaugojimo poreikį.

Jei numatoma vykdyti inžinerinių tinklų iškėlimą / pertvarkymą / apsaugojimą, projekto rengėjas turi organizuoti iškėlimo sutarties („*Inžinerinių tinklų klojimo, priežiūros, rekonstrukcijos ir iškėlimo sutartis*“) ir jos priedo („Objektų, kuriuose bus klojamas / prižiūrimas / rekonstruojamas / iškeliamas tinklas, sąrašas“) pasirašymą.

Jei yra gautos inžinerinių tinklų savininkų sąlygos, kuriose nepagrįstai reikalaujama pagerinti esamų tinklų būklę ir / ar įrengti papildomas priemones (įrenginius), projekto rengėjas, suderinęs skundo projektą dėl išduotų prisijungimo (techninių) sąlygų su Kelių direkcija, turi raštu kreiptis į Valstybinę teritorijų planavimo ir statybos inspekciją prie Aplinkos ministerijos šios institucijos nustatyta tvarka.

Atkreiptinas dėmesys, kad inžinerinių tinklų iškėlimas turi būti taikomas tik išskirtiniais atvejais, išanalizavus esamų inžinerinių tinklų situaciją (jų gylius / aukščius), kai tai būtina projekto sprendiniams įgyvendinti.

9.9. Apsaugos priemonės nuo laukinių gyvūnų (planuojamos kai rekonstruojamas / remontuojamas ilgesnis nei 5 km kelio ruožas)

Tuo atveju, jeigu atliekamas Planuojamos ūkinės veiklos poveikio aplinkai vertinimas ar / ir Planuojamos ūkinės veiklos poveikio aplinkai vertinimo atranka, apsaugos priemonių nuo laukinių gyvūnų poreikį numatyti šiame etape, atliekant esamos situacijos eismo įvykių su laukiniais gyvūnais, laukinių gyvūnų migracijos taškų analizės, atsižvelgiant į kraštovaizdžio ypatumus.

Projektuojant apsaugos priemonės nuo laukinių gyvūnų vadovautis Kelių direkcijos dokumentu „Aplinkosauginių priemonių projektavimo, įdiegimo ir priežiūros rekomendacijomis. Biologinės įvairovės apsauga APR-BĮA 10“, kitais įstatymiais ir techniniais dokumentais, naujausiomis žiniomis, gerąją praktika bei taikyti inovatyvius sprendimus. Turi būti formuojamas bendras kelio įvaizdis, derinant priemones prie kraštovaizdžio ir suderinant su priemonėmis kituose susijusiuose kelio ruožuose. Tuo atveju, jeigu rekonstruojamame /remontuojamame kelio ruože yra esamos apsaugos priemonės nuo laukinių gyvūnų, turi būti nustatytas esamų apsaugos sistemų nuo laukinių gyvūnų remonto / tvarkymo poreikis.

9.10. Melioracija

Melioracijos infrastruktūros pertvarkymo darbai gali būti numatomi, tik jei tai būtina dėl kelio kapitalinio remonto / rekonstravimo sprendinių. Kelio remonto / rekonstravimo lėšomis negalima pertvarkyti kito savininko infrastruktūros turto.

Projektuoti išvengiant pasijungimo į melioracijos tinklus. Jeigu pasijungia, įsitinkit ar tos sistemos funkcionuojančios

9.11. Apšvietimas

Gyvenvietės ribose remontuojamas / rekonstruojamas ruožas turi būti apšviestas. Numatyti naują prisijungimą prie AB ESO tinklų su komercine apskaita arba modernizuoti esamą apšvietimą bei jų valdymą, numatant atskirai nuo savivaldybės valdomų apšvietimo tinklų. Šviestuvų charakteristikos turi būti ne blogesnės nei nurodyta: <https://lakd.lt/aktuali-informacija>

9.12. Kraštovaizdis

Turi būti formuojamas bendras kelio įvaizdis, derinant priemones prie kraštovaizdžio ir suderinant su priemonėmis kituose susijusiuose kelio ruožuose.

9.13. Prisitaikymas prie klimato kaitos

Projektuojant ir rengiant aplinkos apsaugos dokumentus, įvertinti kelio infrastruktūros pritaikymą klimato kaitos reiškiniams. Turi būti naudojami aktualūs meteorologiniai, hidrologiniai duomenys, būtinai apimantys ir paskutinių 5 m. duomenis. Įvertinti galimas rizikas. Taikyti prognozinis duomenis (šaltiniai: Lietuvos Respublikos aplinkos ministerija, Lietuvos hidrometeorologijos tarnyba).

9.14. Bendrieji reikalavimai parenkant ir projektuojant veiksmingas aplinkosaugines priemones

- taikyti visą aktualią ankstesnių aplinkosauginių dokumentų (jei dokumentai buvo rengti) informaciją, naujausias žinias, gerąją praktiką, inovatyvius sprendimus. Visos priemonės ir iškelti reikalavimai SPAV dokumentuose (jei dokumentai buvo rengti) turi būti taikomi ir tikslinami;
- Skirtingų priemonių svarstymo metu Užsakovas gali pareikalauti priemonių ekonominio vertinimas (pagrindimo).

10. KITI REIKALAVIMAI TAM TIKRŲ KELIO ELEMENTŲ PROJEKTAVIMUI

10.1. Nuovažos

Įvertinęs esamą situaciją Paslaugų teikėjas projektuojamo kelio ruože privalo įrengti atitinkamo tipo nuovažas, vadovaujantis KTR 1.01:2008 „Automobilių keliai“ ir statybos rekomendacijomis R36-01 „Automobilių kelių sankryžos“, gyvenvietėje projektuoti pagal statybos techninius reglamentus.

Nuovažos su asfalto danga ilgis turi būti numatomas pagal rekomendacijas R 36-01, o į savivaldybėms priklausančius kelius ar kitus valstybinės reikšmės kelius – iki kelio sklypo ribos, numatant nuovažos sklandų sujungimą su esamu keliu (gatve). Nuovažos asfalto danga projektuojama ne didesniu nei 8 proc. nuolydžiu, o suvedimas su esamu neasfaltuotu keliu (gatve) turi būti numatytas ne didesniu nei 12 proc. nuolydžiu. Projektiniai nuolydžiai nurodomi projekto brėžiniuose. Individualios nuovažos rengiamos tik išskirtiniais atvejais ir tik paslaugos teikėjui pagrindus tokio tipo nuovažos reikalingumą, visais kitais – tipinės.

Nuovažų šalčiui atsparios dangos konstrukcijos storis turi būti toks pats, kaip ir pagrindiniame kelyje.

Rengiant projektą turi būti išanalizuota kiekvienos nuovažos esama situacija, išanalizuoti žemėtvarkos planavimo dokumentai, patalpinti informacinėse sistemose (www.zpdri.lt). Įvertinti teritorijų planavimo dokumentų sprendiniai (bendrųjų, specialiųjų ir detaliųjų planų), pateikti teritorijų planavimo dokumentai (sprendiniai ir aiškinamieji raštai, registracijos numeriai) iš savivaldybės architektūros skyriaus, kurių nėra galimybės patikrinti viešai prieinamose informacinėse sistemose (www.tpdr.lt ar www.zpdri.lt). Aiškinamajame rašte nurodyti kokiais teritorijų planavimo ar žemėtvarkos planavimo dokumentais buvo vadovautasi (pridėti nuorodą ar skaitmeninį dokumentą) rengiant projektą. Taip pat turi būti pateikta:

- nuovažos parametrai
- fotofiksacija (su data ir laiku, kada fotografuota)
- kelio kadastro duomenimis (ar nuovaža registruota)
- kiekvienos nuovažos paskirtis ir perspektyvinė reikšmė.

Apibendrinta ši nuovažų informacija turi būti pateikta schemoje ant ortofotografinio pagrindo su Registru centro duomenimis (sklypais) platesniame kontekste nei kelio statinio / sklypo ribos (kad būtų matyti visos galimybės į gretimus keliui sklypus pateikti iš aplinkinių teritorijų).

Projekte turi būti numatomas esamų nuovažų remontas / rekonstravimas. Jei į tą pačią teritoriją (tą patį sklypą) yra daugiau nei viena nuovaža, nuovažų optimizavimas (naikinimas) projekte turi būti pagrįstas ir argumentuotas. Naujos nuovažos gali būti projektuojamos išimtiniais atvejais, tik pagrindus.

10.2. Vandens nuvedimas

Įvertinus esamų pralaidų būklę (projekte pateikiant visų po keliu esančių pralaidų fotofiksacijas ir būklės vertinimus), esamos blogos būklės pralaidos po kelio važiuojamąja dalimi turi būti keičiamos naujomis. Pralaidų po kelio važiuojamąja dalimi medžiaga – metalas arba gelžbetonis. Medžiaga parenkama atsižvelgiant į kainą ir ilgaamžiškumą, pralaidos įrengimo technologiją (darbų trukmę). Pralaidos medžiagiškumo pagrindimas pateikiamas projekte. Nuovažose pralaidos remontuojamos, rekonstruojamos arba pakeičiamos naujomis. Naujų pralaidų nuovažose įrengimo poreikis nustatomas projektavimo metu. Pralaidų nuovažose medžiaga – metalas, plastikas arba gelžbetonis.

Projektuojant vandens pralaidų parametrus reikia nustatyti hidrologiniais ir hidrauliniiais skaičiavimais, atsižvelgiant į projektinių debitų viršijimo tikimybes. Hidrologinius skaičiavimus, pagrindžiančius pralaidų diametro parinkimą, atlikti pralaidoms per vandens telkinius (įsk. melioracijos griovius). Kelio plane ir išilginiame profilyje turi būti nurodyti visi pralaidų aktualūs parametrai (įtekėjimo ir ištekėjimo altitudės, skersmuo, ilgis, medžiagiškumas, gyliai ir kt.). Kelio plane, kelio grioviuose ir ties pralaidomis turi būti nurodytos vandens tekėjimo kryptys. Taip pat, vadovaujantis Statybos taisyklėmis, turi būti pateiktos pralaidų po kelio važiuojamąja dalimi detalizacijos kiekvienai pralaidai atskirai.

Projektuojant latakus, techninėje dokumentacijoje turi būti pateikti atskiri reikalavimai latakams užvažiuojamojoje dalyje ir latakams neužvažiuojamojoje dalyje.

10.3. Autobusų sustojimo aikštelės

Paslaugos teikėjas išanalizavęs esamą situaciją turi nustatyti autobusų sustojimų aikštelių (toliau –ASA) įrengimo / perkėlimo / remonto / rekonstravimo poreikį. Be paviljono ASA gali būti įrengiama tik išimtiniais atvejais, kur techniškai įrengti perono neįmanoma ir tik suderinus su Kelių direkcija. Autobusų sustojimo aikštelėse turi būti suprojektuotas suoliukas, šiukšliadėžė, paviljonas bei atitinkamas kelio ženklas.

10.4. Paviljonas, suoliukas ir šiukšliadėžė

1) Paviljonas (atskirai stovintis lengvų konstrukcijų pastatas su trimis sienomis, su stogeliu). Tai tipinis gaminytis, kuris montuojamas pastatymo vietoje iš konstrukcijų, tvirtinamų prie pamato arba įbetonuojamų atramų;

2) Pagrindiniai paviljonų matmenys: aukštis – ne mažiau kaip 2400 mm, plotis (neįskaitant stogo konstrukcijos) – ne mažiau kaip 1300 mm, bet ne daugiau 1500 mm, bendras plotis (įskaitant stogo konstrukciją) – ne daugiau kaip 2000 mm, ilgis (neįskaitant stogo konstrukcijos) – ne mažiau kaip 3500 mm;

3) Medžiagos – šiuolaikiškos, parinktos teikiant prioritetą antivandalinėms savybėms ir funkcijai. Visiškai skaidri paviljonų apdailos medžiaga kelia pavojų paukščiams, todėl būtina naudoti tonuotą skaidriąją medžiagą arba padengti skaidrią medžiagą matinių juostų ar taškų raštu.

4) Paviljono konstrukcinis dizainas turi būti suprojektuotas taip, kad užtikrintų keleivių apsaugą nuo nepalankių oro sąlygų (kritulių, vėjo, saulėkaitos ir kt.);

5) Suoliukas – vientisas, ne trumpesnis kaip 2000 mm ilgio. Sėdimoji dalis iš impregnuotos klijuotos arba vientisos dažytos medienos (kietmedžio) arba cinkuoto (LST EN ISO 1461 ar lygiavertį) ir / arba miltelinio būdu dažyto (pagal LST EN ISO 2808 arba lygiavertį) metalo arba paviljono spalvos plastiko. Suoliukas tvirtinamas prie paviljono rėmo, be kojų. Suoliukas turi išlaikyti ne mažesnę kaip 100 kg svorį į 400 mm ilgį (pvz. 2000 mm ilgio suoliukas turi išlaikyti ne mažesnę kaip 500 kg svorį);

6) Rėmas – iš cinkuotų (pagal LST EN ISO 1461 arba lygiavertį) ir / arba miltelinio būdu dažytų (pagal LST EN ISO 2808 arba lygiavertį) metalo profilių. Susidedantis iš trijų dalių: 2 šoninių ir 1 galinės dalies. Į rėmą montuojama ne mažiau kaip 10 mm storio skaidri, neigiamam aplinkos poveikiui ir smūgiams atspari, medžiaga (išskyrus polikarbonatą);

7) Stogas – gaubtinis, iš cinkuoto (pagal LST EN ISO 1461 arba lygiavertį) ir / arba miltelinio būdu dažyto (pagal LST EN ISO 2808 arba lygiavertį) metalo konstrukcijų rėmo, dengto neigiamam aplinkos poveikiui atsparia, skaidria, tonuota medžiaga (išskyrus polikarbonatą) arba cinkuota (LST EN ISO 1461 arba lygiavertį) ir / arba miltelinio būdu dažyta (pagal LST EN ISO 2808 arba lygiavertį) skarda. Siekiant apsaugoti keleivius nuo vandens kritimo, stogo priekinėje ir galinėje dalyse turi būti sumontuoti cinkuoti (pagal LST EN ISO 1461 arba lygiavertį) ir / arba miltelinio būdu dažyti (pagal LST EN ISO 2808 arba lygiavertį) metaliniai vandens nuvedimo latakai į vieną ar abu paviljono galus;

8) Visiems dažomiems paviršiams naudojama spalva – RAL 8016.

Pagrindiniai reikalavimai šiukšlių dėžei:

1) Medžiagos – betonas su cinkuotos skardos išimamu įdėklų ir pelenine;

2) Tūris ne mažesnis kaip 40 l ir ne didesnis, kaip 70 l;

3) Svoris – ne mažiau kaip 100 kg;

4) Su stogeliu, dangčiu ar kita apsauga, kad vėjas ar paukščiai neišnešiotų šiukšlių.

10.5. Kelkraščių danga

Projektuoti skaldažolę, kai dirvožemio kiekis joje 15 % ir naudojama mineralinė medžiaga – skalda.

10.6. Grioviai

Kelio plano brėžiniuose turi būti pažymėtos vandens tekėjimo kryptys grioviuose.

Griovių tvirtinimas:

- kai nuolydis iki 3 % , turi būti naudojamos medžiagos, nurodytos TRA UŽPILDAI 19 4 lentelėje, pasirinktinai fr. 16/22, 16/32. 22/32. Naudojamas užpildas turi atitikti LST EN 13242 reikalavimus.
- kai nuolydis 3 – 6 % – skalda (turi būti naudojamos medžiagos, nurodytos TRA UŽPILDAI 19 4 lentelėje pasirinktinai, bet ne mažesnės frakcijos kaip 24/45. Naudojamas užpildas turi atitikti LST EN 13242 reikalavimus);
- kai nuolydis 6 – 10 % – latakais, betono gaminiiais,
- kai nuolydis virš 10 % – latakais, kurie tvirtinami labai šiurkščia danga (18–36 cm akmenis grindiniu ant žvyro mišinio sluoksnio rišliuose gruntuose arba ant betono biriuose gruntuose; grioviuose rengiamos gelžbetoninės greitvietės) arba numatyti kitais būdais, nurodytais KPT VNS 16 229 p.

10.7. Geosintetinės medžiagos

Vertinant geosintetinių medžiagų panaudojimą vadovautis „Geosintetikos naudojimo žemės darbams keliuose metodiniais nurodymais“ MN GEOSINT ŽD13, Geosintetikos, naudojamos žemės darbams keliuose, techninių reikalavimų aprašu TRA GEOSINT ŽD 13, automobilių kelių žemės darbų atlikimo ir žemės sankasos įrengimo taisyklėmis IT ŽS 17.

Projekte turi būti nurodytas parinktų geosintetinių medžiagų tipas, panaudojimo sritis ir funkcija pagal MN GEOSINT ŽD13 I-IV skirsnyje nurodomus žymenis, reikalavimai medžiagoms ir darbų atlikimui, įrengimo aprašymas, detalūs brėžiniai. Reikalaujamos savybių vertės nurodomos pagal MN GEOSINT ŽD 13 ir TRA GEOSINT ŽD 13.

Geosintetinių medžiagų panaudojimas turi būti racionalus ir pagrįstas. Taikant geosintetines medžiagas sankasos armavimui turi būti atliekamas palyginimas su galimais kitais sprendinių variantais (gruntų pakeitimas, pagerinimas, sustiprinimas ir pan.) ekonomiško, ilgaamžiško ir stabilumo aspektais. Ruožuose su slūgsančiais silpnais gruntais įvertinti nuosėdžius. Pateikti galimų sprendimų variantų palyginimą su detaliais ekonominiais skaičiavimais, darbų kiekių žiniaraščiais, išvadomis, kuriose būtų nurodomas siūlomas sprendinys. Geosintetinių medžiagų sprendiniai turi būti parodyti kelio išilginiame ir skersiniuose profiliuose.

Bendruoju atveju, nurodant gaminių savybes vadovautis MN GEOSINT ŽD 13 IX skyriaus I skirsnio 1 lentele. Projekto aiškinamajame rašte turi būti nurodyta pastaba dėl galimybės rangovui pasirinkti ne prastesnių savybių nei nuorodos projekte geosintetinius gaminius.

10.8. Kelio ženklai ir kelio ženklinimas

Kelio ženklus projektuoti vadovaujantis Kelio ženklų įrengimo ir vertikaliojo ženklinimo taisyklėmis. Projekte neturi būti apsiribota ir nurodyta konkreti medžiaga, savybė ar charakteristika (kelio ženklus statinio statybos rangovas įrengs vadovaujantis IT VŽ 14 „Automobilių kelių vertikalųjų kelio ženklų įrengimo taisyklėmis“).

Kelio horizontalųjų ženklinimą projektuoti, vadovaujantis Kelių horizontaliojo ženklinimo taisyklėmis, numatant polimerinių ar kitų ilgaamžių medžiagų panaudojimą.

11. ESAMO EISMO VERTINIMAS IR EISMO ORGANIZAVIMAS STATYBOS METU

Statybos darbų metu, darbo vietų zonose iš esmės reikia išlaikyti esamą eismo juostų skaičių. Šiose zonose išimtiniais atvejais eismo juostų skaičius gali būti sumažinimas, jei, esant dviem eismo juostoms kelio ruožo vidutinis metinis paros eismo intensyvumas (VMPEI) yra iki 6000 aut. per parą, ir eismo intensyvumas piko metu yra mažesnis kaip 1200 aut./val. Tai galioja su sąlyga kai transporto sraute yra 10-15 % dalį sudaro krovinių transportas.

Jei eismo juostų skaičių nepavyksta išlaikyti kaip esamoje situacijoje, kelio ruožuose kurių VMPEI yra 6000 iki 12000 aut. per parą, pateikiama ataskaita kurioje:

- Pateikiama eismo srautų analizė statybos darbų zonoje, nustatomas paros eismo intensyvumas, srautų pasiskirstymas, modalinis pasiskirstymas (lengvieji automobiliai, krovininis transportas, dviratininkai ir pėstieji);
- Pateikiamos alternatyvos dėl galimų apylankų ir transporto srautų pasiskirstymo, įvertinant apylankų tinkamumą ir jų apkrovimą;
- Pateikiamos darbų rangovo siūlomos alternatyvos.

Jei eismo juostų skaičių nepavyksta išlaikyti kaip esamoje situacijoje, kelio ruožuose kurių VMPEI yra daugiau nei 12000 aut. per parą, pateikiama ataskaita kurioje:

- Pateikiama eismo srautų analizė statybos darbų zonoje, nustatytas paros eismo intensyvumas, srautų pasiskirstymas, modalinis pasiskirstymas (lengvieji automobiliai, krovininis transportas, dviratininkai ir pėstieji);
- Pateikiamos alternatyvos dėl galimų apylankų ir transporto srautų pasiskirstymo, įvertinant apylankų tinkamumą ir jų apkrovimą atliekant transporto srautų modeliavimą;
 - Transporto srautų modelis apima statybos darbų zonos kelių tinklą;
 - Transporto srautų modelis atliekamas pagal gautus srautų analizės duomenis;
 - Transporto srautų modelyje yra įvertinama visa transporto infrastruktūra kuri įtakoja eismo sąlygas transporto srautui;
 - Transporto srautų modelio rezultatai pateikiami palyginant esamos būklės ir siūlomų alternatyvų scenarijus.
- Pateikiamos darbų rangovo siūlomos alternatyvos.

12. STATINIŲ LAIKANČIŲJŲ KONSTRUKCIJŲ INŽINERINIŲ SKAIČIAVIMŲ ANALIZĖ

- Paslaugų teikėjas teikdamas pilnos apimties projektą, konstrukcijų dalies prieduose turi pateikti statinio laikančiųjų konstrukcijų analizę, kurioje turi būti:
 - Tilto ir tilto perdangos skaičiuojamosios schemas;
 - Laikančiųjų konstrukcijų skaičiavimui naudojamų medžiagų charakteristinės ir skaičiuojamosios vertės;
 - Projektinės tilto apkrovos, kelio kategorija;
 - Tiltų veikiančių nuolatinių apkrovų skaičiavimas, nurodyti apkrovų patikimumo koeficientai, pateikti nuolatinių apkrovų skaičiavimo rezultatai.
 - Tiltų veikiančių kintamų apkrovų skaičiavimas, nurodyti apkrovų patikimumo koeficientai, pateikti kintamų apkrovų skaičiavimo rezultatai.
 - Saugos ir tinkamumo ribinių būvių deriniai, aprašyti derinių koeficientai;
 - pamatų, atramų, perdangos laikomosios galios skaičiavimai saugos ir tinkamumo ribiniams būviams, taikant Eurokodų reikalavimus bei pateikiant:
 - įrąžų gaubtinių diagramas nuo tariamai nuolatinių, charakteristinių, dažninių ir skaičiuojamųjų nuolatinių ir kintamų apkrovų derinių poveikio, pagal normatyviniuose dokumentuose pateiktus
 - apibendrintus atliktų skaičiavimų rezultatus.
 - Perdangos įlinkio kreivė su reikšmėmis nuo:
 - nuolatinių charakteristinių apkrovų poveikio;
 - kintamų charakteristinių apkrovų poveikio;
 - nuo apkrovų derinio tinkamumo ribiniam būviui.

13. PROJEKTO VYKDYMO PRIEŽIŪRA

13.1. Atlikti statinio projekto vykdymo priežiūrą, vadovaujantis Lietuvos Respublikos Statybos įstatymu ir kitais galiojančiais teisės aktais pagal atskirai pasirašytą sutartį;

Paslaugos teikėjas atsako už netinkamą projekto parengimą, paslaugų teikimą, taip pat už statinio statybos darbų perdirbimą dėl netinkamai parengto projekto bei už projekto ir paslaugų trūkumus (įskaitant, bet neapsiribojant, klaidas, praleidimus, dviprasmybes, prieštaravimus, neatitikimus), kurie buvo nustatyti statybos darbų pagal paslaugos teikėjo parengtą projektą vykdymo metu. Jeigu nustatomi projekto ir (ar) paslaugų trūkumai ir (ar) netikslumai, paslaugos teikėjas privalo Kelių direkcijos reikalavimu neatlygintinai ištaisyti projekto ir (ar) paslaugų trūkumus ir (ar) netikslumus bei atlyginti Kelių direkcijos nuostolius, įskaitant, bet neapsiribojant Kelių direkcijos patirtas išlaidas išgyjant ir apmokant papildomus statybos darbus, susijusius su netinkamu projekto parengimu ir (ar) paslaugų suteikimu rangovui, vykdančiam statybos darbus pagal paslaugos teikėjo parengtą projektą.

13.2. Paslaugos teikėjas, likus ne mažiau kaip 10 (dešimčiai) dienų (ar per kitą, su Kelių direkcija suderintą terminą) iki Paslaugų teikimo termino pabaigos turi pateikti Kelių direkcijai naują techninio ar techninio darbo projekto laidą, t. y., naujai pateiktą ir įformintą pagal visus atliktus projekto keitimus projekto vykdymo priežiūros metu. Šis projektas turi būti pateiktas 1 (viena) kopija skaitmenine forma (kompaktiniame diske ar universaliame skaitmeniniame (optiniame) diske). Tekstinius dokumentus *.doc, *.pdf *.xlsx ir brėžinius *.pdf, *.dwg formatu (su elektroniniais parašais)) perduoti Kelių direkcijai. Kiekvienas atskiras dokumentas, pateikiamas skaitmenine forma, turi turėti konkretų dokumento paskirtį ir esmę atitinkantį pavadinimą. Statinio projekto dokumentai turi būti įforminti vadovaujantis LST 1516.

13.3. Kiekvieną ataskaitinį laikotarpį pateikti paslaugos atlikimo ataskaitą, kurioje turi būti nurodyta rangos darbų atlikimo eiga, darbų pakeitimo dokumentai bei analizė dėl jų atsiradimo ir būtinumo, darbų atlikimo fotofiksacija ir kita informacija, susijusi su paslaugos vykdymu.

13.4. Esant būtinybei iki statybos užbaigimo procedūros dienos (iki statybos užbaigimo akto arba deklaracijos apie statybos užbaigimą pasirašymo dienos) užtikrinti išduotų techninių (techninių reikalavimų), prisijungimo sąlygų, pritarimų galiojimą. Pagal poreikį organizuoti jų pratęsimą. Apmokėti įmokas, kai už jų išdavimą/pratęsimą taikomas mokestis.

13.5. Į klausimus, kylančius darbų rangos metu dėl projekto ir jame numatytų sprendinių, atsakyti ne ilgiau kaip per **10 d. d.**

13.6. Darbų pabaigoje atlikti projekto 0 laidos sudengimą su išpildomąja dokumentacija ir pateikti Kelių direkcijos Transporto infrastruktūros projektų įgyvendinimo skyriui (.dwg formatu).

Priedas Nr.1

AB Lietuvos automobilių kelių direkcijai

2023-..... Nr.....

DĖL EKSPERTIZĖS ATLIKIMO

Vadovaujantis 20..... sutartimi Nr..... parengtas projektas „*projekto pavadinimas*“.
Prašome Statytoją (Užsakovą) nustatyta tvarka parinkti ekspertizės Rangovą projekto ekspertizei atlikti.

Parengtas projektas, kuriam reikia atlikti ekspertizę:

„*projekto pavadinimas*“

Projekto statybos montavimo darbų kaina (su PVM):

Kaina, eurais

Teikdami parengtą projektą patvirtiname, kad jo sprendiniai atitinka Statytojo (Užsakovo) pirkimo dokumentuose pateiktos techninės specifikacijos (užduoties) reikalavimus.

Patvirtiname, kad projektui pritarta Lietuvos automobilių kelių direkcijos Kelių ir kelio statinių koordinavimo komisijos *data* protokolu Nr.

Prašome nurodyti, kam pateikti projekto dokumentaciją.

PRIDEDAMA:

1. Projektas internetinės duomenų dalinimosi platformos nuorodoje projektinės dokumentacijos atsiuntimui. Nuoroda, galiojanti ne mažiau kaip 5 d. d.

Priedas Nr. 2

AB Lietuvos automobilių kelių direkcijai

2023-.... Nr.....

DĖL PROJEKTO PERDAVIMO STATYTOJO (UŽSAKOVO) TVIRTINIMUI

Vadovaujantis 20..... sutartimi Nr..... parengtas projektas „*projekto pavadinimas*“. Atsižvelgiant į „*ekspertizės rangovo pavadinimas*“ data ekspertizės akto Nr. ... išvadą, projektą teikiame tvirtinti.

Teikdami projekcinę dokumentaciją Statytojui (Užsakovui) patvirtiname, kad projekto sprendiniai atitinka Statytojo (Užsakovo) pirkimo dokumentuose pateiktos techninės specifikacijos ir techninės užduoties reikalavimus, projektas parengtas vadovaujantis Lietuvos Respublikos galiojančiais įstatymais ir teisės aktais, atitinka Lietuvos Respublikos Statybos įstatymo, statybos techninių reglamentų, higienos normų, patvirtintų teritorijų planavimo dokumentų, išduotų prisijungimo sąlygų reikalavimus, atitinka Kelių direkcijos internetinėje svetainėje Normatyvinių dokumentų skiltyje pateiktų dokumentų reikalavimus. Projektas yra suderintas su suinteresuotomis institucijomis, nepažeidžia trečiųjų šalių interesų. Projektiniams sprendiniams data pritarta Lietuvos automobilių kelių direkcijos Kelių ir kelio statinių koordinavimo komisijos protokolu Nr.

Pridedama:

1. Projekto dokumentai:

Eil. Nr.	Projekto dalies/bylos/bėžinio pavadinimas	Bylos Nr.	Bylos formatas*
1			<i>*.doc, *.adoc, *.pdf, *.dwg</i>

*- Kiekviena projekto dalis pateikiama *.doc, *.adoc (su elektroniniais parašais), *.pdf formatais, brėžiniai pateikiami *.pdf ir *.dwg formatu. Statinio projekto dokumentai parengti vadovaujantis STR 1.04.04:2017, iforminti pagal LST 1516.

2. Ekspertizės aktas Nr. ...;
3. Statinio rodiklių lentelė *.doc formatu, parengta pagal STR 1.04.04:2017 5 priedą;
4. Užpildytas SDKŽ *.excel formatu.

Priedas Nr. 3

AB Lietuvos automobilių kelių direkcijai

2023-..... Nr.....

DĖL PROJEKTO PERDAVIMO PO RANGOS DARBŲ PIRKIMO

Teikiame „*projekto pavadinimas, laida*“ projektinę dokumentaciją, pataisytą pagal rangos darbų pirkimo klausimus. Patvirtiname, kad patikslinimai atitinka galiojančių teisės aktų, STR 1.04.04:2017 „Statinio projektavimas. Projekto ekspertizė“ reikalavimus, kitų normatyvinių dokumentų reikalavimus. Projekto dokumentai įforminti LST 1516:2015 nustatyta tvarka.

Pridedama:

1. Projekto dokumentai:

<i>Eil. Nr.</i>	<i>Projekto dalies/bylos/bėžinio pavadinimas</i>	<i>Bylos Nr.</i>	<i>Bylos formatas*</i>	<i>Atlikti pataisymai</i>
1			<i>*.doc, *.adoc, *.pdf, *.dwg</i>	<i>bylos psl., pataisymas</i>

*- Kiekviena projekto dalis pateikiama *.doc, *.adoc (su elektroniniais parašais), *.pdf formatais, brėžiniai pateikiami *.pdf ir *.dwg formatu. Statinio projekto dokumentai parengti vadovaujantis STR 1.04.04:2017, įforminti pagal LST 1516:2015.

2. Aiškinamasis raštas (*pateikiami paaiškinimai apie atliktus projekto pataisymus, nurodant priežastis ir pataisymų vietas projekte*).

DETALŪS METADUOMENYS	
Dokumento sudarytojas (-ai)	Akcinė bendrovė Lietuvos automobilių kelių direkcija, J. Basanavičiaus g. 36, 03109 Vilnius, Lietuva (2023-12-18 16:39:21)
Dokumento pavadinimas (antraštė)	TECHNINĖ UŽDUOTIS VALSTYBINĖS REIKŠMĖS KELIŲ IR / ARBA JŲ ELEMENTŲ PROJEKTAVIMUI
Dokumento rūšys	-
Dokumento registracijos data ir numeris	2023-12-04 Nr. TU-309
Dokumento gavimo data ir dokumento gavimo registracijos numeris	-
Dokumento specifikacijos identifikavimo žymuo	ADOC-V1.0
Parašo paskirtis	Pasirašymas
Parašą sukūrusio asmens vardas, pavardė ir pareigos	-
Parašo sukūrimo data ir laikas	2023-12-18 16:29:58 (GMT+02:00)
Parašo formatas	XAdES-T
Laiko žymoje nurodytas laikas	2023-12-18 16:30:11 (GMT+02:00)
Informacija apie sertifikavimo paslaugos teikėją	EID-SK 2016,2.5.4.97=#160e4e545245452d3130373437303133,AS Certifitseerimiskeskus,EE
Sertifikato galiojimo laikas	2020-04-22 13:31:28–2025-04-21 23:59:59
Parašo paskirtis	Tvirtinimas
Parašą sukūrusio asmens vardas, pavardė ir pareigos	-
Parašo sukūrimo data ir laikas	2023-12-18 16:32:13 (GMT+02:00)
Parašo formatas	XAdES-T
Laiko žymoje nurodytas laikas	2023-12-18 16:32:26 (GMT+02:00)
Informacija apie sertifikavimo paslaugos teikėją	EID-SK 2016,2.5.4.97=#160e4e545245452d3130373437303133,AS Certifitseerimiskeskus,EE
Sertifikato galiojimo laikas	2023-10-16 07:23:51–2028-10-14 23:59:59
Parašo paskirtis	Registravimas
Parašą sukūrusio asmens vardas, pavardė ir pareigos	DVS sistema, Dokumentų valdymo sistema
Parašo sukūrimo data ir laikas	2023-12-18 16:32:27 (GMT+02:00)
Parašo formatas	XAdES-EPES
Laiko žymoje nurodytas laikas	-
Informacija apie sertifikavimo paslaugos teikėją	RCSC IssuingCA,VI Registru centras - i.k. 124110246,RCSC,LT
Sertifikato galiojimo laikas	2022-12-29 09:03:42–2025-12-28 09:03:42
Informacija apie būdus, naudotus metaduomenų vientisumui užtikrinti	-
Pagrindinio dokumento priedų skaičius	2
Pagrindinio dokumento pridedamų dokumentų skaičius	-
Programinės įrangos, kuria naudojantis sudarytas elektroninis dokumentas, pavadinimas	DocLogix v12.8.7.0
Informacija apie elektroninio dokumento ir elektroninio (-ių) parašo (-ų) tikrinimą (tikrinimo data)	Tikrinant dokumentą nenustatyta jokių klaidų (2023-12-18 16:39:21)

Elektroninio dokumento nuorašo atspausdinimo data ir ją atspausdinęs darbuotojas	
Paieškos nuoroda	-
Papildomi metaduomenys	-

NEKILNOJAMOJO TURTO REGISTRO DUOMENŲ BAZĖS IŠRAŠAS

2024-06-20 16:06:58

1. Nekilnojamojo turto registre įregistruotas turtas:

Registro Nr.: **44/1569995**
Registro tipas: **Žemės sklypas**
Sudarymo data: **2012-12-27**
Teritorija: **Kauno r. sav., Kauno r. sav. teritorija**

2. Nekilnojamieji daiktai:

2.1. **Žemės sklypas**
Unikalus daikto numeris: **4400-2530-6634**
Žemės sklypo kadastro numeris ir kadastro vietovės pavadinimas: **5203/7001:11 Babtų k.v.**
Daikto pagrindinė naudojimo paskirtis: **Kita**
Žemės sklypo naudojimo būdas: **Susisiekimo ir inžinerinių tinklų koridorių teritorijos**
Žemės sklypo plotas: **65.2591 ha**
Miško plotas, įregistruotas Miškų valstybės kadastre: **0.1048 ha**
Duomenų apie Miškų valstybės kadastrę įregistruotą miško plotą pateikimo data: **2020-12-19**
Kelių plotas: **65.2591 ha**
Žemės ūkio naudmenų našumo balas: **51.3**
Matavimų tipas: **Žemės sklypas suformuotas atliekant kadastrinius matavimus**
Vidutinė rinkos vertė: **1340361 Eur**
Vidutinės rinkos vertės nustatymo data: **2012-01-19**
Vidutinės rinkos vertės nustatymo būdas: **Masinis vertinimas**
Kadastro duomenų nustatymo data: **2012-01-19**

3. Daikto priklausiniai iš kito registro: įrašų nėra

4. Nuosavybė:

4.1. **Nuosavybės teisė**
Savininkas: **LIETUVOS RESPUBLIKA, a.k. 111105555**
Daiktas: **žemės sklypas Nr. 4400-2530-6634, aprašytas p. 2.1.**
Įregistravimo pagrindas: **2012-11-22 Nacionalinės žemės tarnybos teritorinio skyriaus vedėjo sprendimas Nr. 7SK-(14.7.110.)-1866**
Įrašas galioja: **Nuo 2012-12-27**

5. Valstybės ir savivaldybių žemės patikėjimo teisė:

5.1. **Valstybinės žemės patikėjimo teisė**
Patikėtinis: **Akcinė bendrovė "Via Lietuva", a.k. 188710638**
Daiktas: **žemės sklypas Nr. 4400-2530-6634, aprašytas p. 2.1.**
Įregistravimo pagrindas: **2017-04-25 Perdavimo - priėmimo aktas Nr. 6-326**
Įrašas galioja: **Nuo 2017-05-18**

6. Kitos daiktinės teisės: įrašų nėra

7. Juridiniai faktai: įrašų nėra

8. Žymos:

8.1. **Teritorija, kurioje taikomos SŽNS, neįregistruota Nekilnojamojo turto registre: paviršinių vandens telkinių pakrantės apsaugos juostos (VI skyrius, aštuntasis skirsnis)**
Daiktas: **žemės sklypas Nr. 4400-2530-6634, aprašytas p. 2.1.**
Įregistravimo pagrindas: **2019-06-06 Lietuvos Respublikos specialiųjų žemės naudojimo sąlygų įstatymas Nr. XIII-2166**
2019-12-19 Lietuvos Respublikos žemės ūkio ministro įsakymas Nr. 3D-711
Plotas: **0.594 ha**
Įrašas galioja: **Nuo 2023-01-01**

8.2. **Teritorija, kurioje taikomos SŽNS, neįregistruota Nekilnojamojo turto registre: paviršinių vandens telkinių apsaugos zonos (VI skyrius, septintasis skirsnis)**
Daiktas: **žemės sklypas Nr. 4400-2530-6634, aprašytas p. 2.1.**
Įregistravimo pagrindas: **2019-06-06 Lietuvos Respublikos specialiųjų žemės naudojimo sąlygų įstatymas Nr. XIII-2166**
2019-12-19 Lietuvos Respublikos žemės ūkio ministro įsakymas Nr. 3D-711
Plotas: **0.594 ha**
Įrašas galioja: **Nuo 2023-01-01**

8.3. **Teritorija, kurioje taikomos SŽNS, neįregistruota Nekilnojamojo turto registre: elektros tinklų apsaugos zonos (III skyrius, ketvirtasis skirsnis)**
Daiktas: **žemės sklypas Nr. 4400-2530-6634, aprašytas p. 2.1.**
Įregistravimo pagrindas: **2019-06-06 Lietuvos Respublikos specialiųjų žemės naudojimo sąlygų įstatymas Nr. XIII-2166**
2019-12-19 Lietuvos Respublikos žemės ūkio ministro įsakymas Nr. 3D-711
Plotas: **2.1469 ha**
Įrašas galioja: **Nuo 2023-01-01**

9. Teritorijos, kuriose taikomos SŽNS, įrašytos į NTK kadastro duomenų byloje įrašytų duomenų pagrindu: įrašų nėra

10. Daikto registravimas ir kadastro žymos:

10.1. **Kadastrinius matavimus atliko (kadastro žyma)**
UAB "GEOMETRA", a.k. 160297055
Daiktas: **žemės sklypas Nr. 4400-2530-6634, aprašytas p. 2.1.**
Įregistravimo pagrindas: **2012-01-19 Nekilnojamojo daikto kadastro duomenų byla Kvalifikacijos pažymėjimas Nr. 2M-M-1566**

[rašas galioja: Nuo 2012-12-27

- 10.2. **Suformuotas naujas (daikto registravimas)**
Daiktas: žemės sklypas Nr. 4400-2530-6634, aprašytas p. 2.1.
[registravimo pagrindas: 2012-11-22 Nacionalinės žemės tarnybos teritorinio skyriaus vedėjo sprendimas Nr. 7SK-(14.7.110.)-1866
[rašas galioja: Nuo 2012-12-27

11. Duomenys apie įregistruotas teritorijas, kuriose taikomos specialiosios žemės naudojimo sąlygos:

- 11.1. Teritorijos pavadinimas: **Elektroninių ryšių tinklų elektroninių ryšių infrastruktūros apsaugos zonos (III skyrius, vienuoliktasis skirsnis)**
Teritorijos unikalus numeris: **100396840**
[registravimo pagrindas: Lietuvos Respublikos susisiekimo ministerija; 2023-04-26 Lietuvos Respublikos susisiekimo ministro įsakymas dėl elektroninių ryšių tinklų elektroninių ryšių infrastruktūros apsaugos zonos VŠĮ 'Plaćiajuostis internetas' tinklo plano Kauno rajono savivaldybėje patvirtinimo Nr. 3-200
[registravimo data: 2023-05-09
Žemės sklypo plotas, patenkantis į Teritoriją: 154 kv. m, nuo 2024-04-19
- 11.2. Teritorijos pavadinimas: **Elektroninių ryšių tinklų elektroninių ryšių infrastruktūros apsaugos zonos (III skyrius, vienuoliktasis skirsnis)**
Teritorijos unikalus numeris: **100396589**
[registravimo pagrindas: Lietuvos Respublikos susisiekimo ministerija; 2023-04-26 Lietuvos Respublikos susisiekimo ministro įsakymas dėl elektroninių ryšių tinklų elektroninių ryšių infrastruktūros apsaugos zonos VŠĮ 'Plaćiajuostis internetas' tinklo plano Kauno rajono savivaldybėje patvirtinimo Nr. 3-200
[registravimo data: 2023-05-08
Žemės sklypo plotas, patenkantis į Teritoriją: 163 kv. m, nuo 2024-04-19
- 11.3. Teritorijos pavadinimas: **Elektroninių ryšių tinklų elektroninių ryšių infrastruktūros apsaugos zonos (III skyrius, vienuoliktasis skirsnis)**
Teritorijos unikalus numeris: **100396646**
[registravimo pagrindas: Lietuvos Respublikos susisiekimo ministerija; 2023-04-26 Lietuvos Respublikos susisiekimo ministro įsakymas dėl elektroninių ryšių tinklų elektroninių ryšių infrastruktūros apsaugos zonos VŠĮ 'Plaćiajuostis internetas' tinklo plano Kauno rajono savivaldybėje patvirtinimo Nr. 3-200
[registravimo data: 2023-05-08
Žemės sklypo plotas, patenkantis į Teritoriją: 12 kv. m, nuo 2024-04-19
- 11.4. Teritorijos pavadinimas: **Elektroninių ryšių tinklų elektroninių ryšių infrastruktūros apsaugos zonos (III skyrius, vienuoliktasis skirsnis)**
Teritorijos unikalus numeris: **100396425**
[registravimo pagrindas: Lietuvos Respublikos susisiekimo ministerija; 2023-04-26 Lietuvos Respublikos susisiekimo ministro įsakymas dėl elektroninių ryšių tinklų elektroninių ryšių infrastruktūros apsaugos zonos VŠĮ 'Plaćiajuostis internetas' tinklo plano Kauno rajono savivaldybėje patvirtinimo Nr. 3-200
[registravimo data: 2023-05-08
Žemės sklypo plotas, patenkantis į Teritoriją: 338 kv. m, nuo 2024-04-19
- 11.5. Teritorijos pavadinimas: **Elektroninių ryšių tinklų elektroninių ryšių infrastruktūros apsaugos zonos (III skyrius, vienuoliktasis skirsnis)**
Teritorijos unikalus numeris: **100362088**
[registravimo pagrindas: Lietuvos Respublikos susisiekimo ministerija; 2022-09-05 Telia tinklo apsaugos zonos planas Kauno rajono savivaldybėje Nr. 3-423
[registravimo data: 2022-09-14
Žemės sklypo plotas, patenkantis į Teritoriją: 20994 kv. m, nuo 2024-04-19
- 11.6. Teritorijos pavadinimas: **Kelių apsaugos zonos (III skyrius, antrasis skirsnis)**
Teritorijos unikalus numeris: **100635887**
[registravimo pagrindas: Lietuvos Respublikos susisiekimo ministerija; 2023-12-18 Valstybinės reikšmės kelių apsaugos zonų nustatymo planas Kauno rajono savivaldybėje Nr. 3-504
[registravimo data: 2024-01-02
Žemės sklypo plotas, patenkantis į Teritoriją: 311 kv. m, nuo 2024-04-19
- 11.7. Teritorijos pavadinimas: **Kelių apsaugos zonos (III skyrius, antrasis skirsnis)**
Teritorijos unikalus numeris: **100635903**
[registravimo pagrindas: Lietuvos Respublikos susisiekimo ministerija; 2023-12-18 Valstybinės reikšmės kelių apsaugos zonų nustatymo planas Kauno rajono savivaldybėje Nr. 3-504
[registravimo data: 2024-01-02
Žemės sklypo plotas, patenkantis į Teritoriją: 1198 kv. m, nuo 2024-04-19
- 11.8. Teritorijos pavadinimas: **Kelių apsaugos zonos (III skyrius, antrasis skirsnis)**
Teritorijos unikalus numeris: **100635904**
[registravimo pagrindas: Lietuvos Respublikos susisiekimo ministerija; 2023-12-18 Valstybinės reikšmės kelių apsaugos zonų nustatymo planas Kauno rajono savivaldybėje Nr. 3-504
[registravimo data: 2024-01-02
Žemės sklypo plotas, patenkantis į Teritoriją: 12348 kv. m, nuo 2024-04-19
- 11.9. Teritorijos pavadinimas: **Kelių apsaugos zonos (III skyrius, antrasis skirsnis)**
Teritorijos unikalus numeris: **100635920**
[registravimo pagrindas: Lietuvos Respublikos susisiekimo ministerija; 2023-12-18 Valstybinės reikšmės kelių apsaugos zonų nustatymo planas Kauno rajono savivaldybėje Nr. 3-504
[registravimo data: 2024-01-02
Žemės sklypo plotas, patenkantis į Teritoriją: 2725 kv. m, nuo 2024-04-19
- 11.10. Teritorijos pavadinimas: **Kelių apsaugos zonos (III skyrius, antrasis skirsnis)**
Teritorijos unikalus numeris: **100635939**
[registravimo pagrindas: Lietuvos Respublikos susisiekimo ministerija; 2023-12-18 Valstybinės reikšmės kelių apsaugos zonų nustatymo planas Kauno rajono savivaldybėje Nr. 3-504
[registravimo data: 2024-01-02
Žemės sklypo plotas, patenkantis į Teritoriją: 5289 kv. m, nuo 2024-04-19
- 11.11. Teritorijos pavadinimas: **Kelių apsaugos zonos (III skyrius, antrasis skirsnis)**
Teritorijos unikalus numeris: **100635944**

- [registravimo pagrindas: Lietuvos Respublikos susisiekimo ministerija; 2023-12-18 Valstybinės reikšmės kelių apsaugos zonų nustatymo planas Kauno rajono savivaldybėje Nr. 3-504
[registravimo data: 2024-01-02
Žemės sklypo plotas, patenkantis į Teritoriją: 6126 kv. m, nuo 2024-04-19
- 11.12. Teritorijos pavadinimas: **Kelių apsaugos zonos (III skyrius, antrasis skirsnis)**
Teritorijos unikalus numeris: **100635690**
[registravimo pagrindas: Lietuvos Respublikos susisiekimo ministerija; 2023-12-18 Valstybinės reikšmės kelių apsaugos zonų nustatymo planas Kauno rajono savivaldybėje Nr. 3-504
[registravimo data: 2023-12-29
Žemės sklypo plotas, patenkantis į Teritoriją: 2779 kv. m, nuo 2024-04-19
- 11.13. Teritorijos pavadinimas: **Kelių apsaugos zonos (III skyrius, antrasis skirsnis)**
Teritorijos unikalus numeris: **100635816**
[registravimo pagrindas: Lietuvos Respublikos susisiekimo ministerija; 2023-12-18 Valstybinės reikšmės kelių apsaugos zonų nustatymo planas Kauno rajono savivaldybėje Nr. 3-504
[registravimo data: 2023-12-29
Žemės sklypo plotas, patenkantis į Teritoriją: 5668 kv. m, nuo 2024-04-19
- 11.14. Teritorijos pavadinimas: **Kelių apsaugos zonos (III skyrius, antrasis skirsnis)**
Teritorijos unikalus numeris: **100635628**
[registravimo pagrindas: Lietuvos Respublikos susisiekimo ministerija; 2023-12-18 Valstybinės reikšmės kelių apsaugos zonų nustatymo planas Kauno rajono savivaldybėje Nr. 3-504
[registravimo data: 2023-12-29
Žemės sklypo plotas, patenkantis į Teritoriją: 3463 kv. m, nuo 2024-04-19
- 11.15. Teritorijos pavadinimas: **Kelių apsaugos zonos (III skyrius, antrasis skirsnis)**
Teritorijos unikalus numeris: **100635825**
[registravimo pagrindas: Lietuvos Respublikos susisiekimo ministerija; 2023-12-18 Valstybinės reikšmės kelių apsaugos zonų nustatymo planas Kauno rajono savivaldybėje Nr. 3-504
[registravimo data: 2023-12-29
Žemės sklypo plotas, patenkantis į Teritoriją: 1719 kv. m, nuo 2024-04-19
- 11.16. Teritorijos pavadinimas: **Kelių apsaugos zonos (III skyrius, antrasis skirsnis)**
Teritorijos unikalus numeris: **100635786**
[registravimo pagrindas: Lietuvos Respublikos susisiekimo ministerija; 2023-12-18 Valstybinės reikšmės kelių apsaugos zonų nustatymo planas Kauno rajono savivaldybėje Nr. 3-504
[registravimo data: 2023-12-29
Žemės sklypo plotas, patenkantis į Teritoriją: 317 kv. m, nuo 2024-04-19
- 11.17. Teritorijos pavadinimas: **Kelių apsaugos zonos (III skyrius, antrasis skirsnis)**
Teritorijos unikalus numeris: **100635782**
[registravimo pagrindas: Lietuvos Respublikos susisiekimo ministerija; 2023-12-18 Valstybinės reikšmės kelių apsaugos zonų nustatymo planas Kauno rajono savivaldybėje Nr. 3-504
[registravimo data: 2023-12-29
Žemės sklypo plotas, patenkantis į Teritoriją: 67642 kv. m, nuo 2024-04-19
- 11.18. Teritorijos pavadinimas: **Kelių apsaugos zonos (III skyrius, antrasis skirsnis)**
Teritorijos unikalus numeris: **100635667**
[registravimo pagrindas: Lietuvos Respublikos susisiekimo ministerija; 2023-12-18 Valstybinės reikšmės kelių apsaugos zonų nustatymo planas Kauno rajono savivaldybėje Nr. 3-504
[registravimo data: 2023-12-29
Žemės sklypo plotas, patenkantis į Teritoriją: 788 kv. m, nuo 2024-04-19
- 11.19. Teritorijos pavadinimas: **Kelių apsaugos zonos (III skyrius, antrasis skirsnis)**
Teritorijos unikalus numeris: **100635661**
[registravimo pagrindas: Lietuvos Respublikos susisiekimo ministerija; 2023-12-18 Valstybinės reikšmės kelių apsaugos zonų nustatymo planas Kauno rajono savivaldybėje Nr. 3-504
[registravimo data: 2023-12-29
Žemės sklypo plotas, patenkantis į Teritoriją: 71472 kv. m, nuo 2024-04-19
- 11.20. Teritorijos pavadinimas: **Kelių apsaugos zonos (III skyrius, antrasis skirsnis)**
Teritorijos unikalus numeris: **100635630**
[registravimo pagrindas: Lietuvos Respublikos susisiekimo ministerija; 2023-12-18 Valstybinės reikšmės kelių apsaugos zonų nustatymo planas Kauno rajono savivaldybėje Nr. 3-504
[registravimo data: 2023-12-29
Žemės sklypo plotas, patenkantis į Teritoriją: 9336 kv. m, nuo 2024-04-19
- 11.21. Teritorijos pavadinimas: **Kelių apsaugos zonos (III skyrius, antrasis skirsnis)**
Teritorijos unikalus numeris: **100635391**
[registravimo pagrindas: Lietuvos Respublikos susisiekimo ministerija; 2023-12-18 Valstybinės reikšmės kelių apsaugos zonų nustatymo planas Kauno rajono savivaldybėje Nr. 3-504
[registravimo data: 2023-12-28
Žemės sklypo plotas, patenkantis į Teritoriją: 973 kv. m, nuo 2024-04-19
- 11.22. Teritorijos pavadinimas: **Kelių apsaugos zonos (III skyrius, antrasis skirsnis)**
Teritorijos unikalus numeris: **100635313**
[registravimo pagrindas: Lietuvos Respublikos susisiekimo ministerija; 2023-12-18 Valstybinės reikšmės kelių apsaugos zonų nustatymo planas Kauno rajono savivaldybėje Nr. 3-504
[registravimo data: 2023-12-28
Žemės sklypo plotas, patenkantis į Teritoriją: 238 kv. m, nuo 2024-04-19
- 11.23. Teritorijos pavadinimas: **Kelių apsaugos zonos (III skyrius, antrasis skirsnis)**
Teritorijos unikalus numeris: **100634535**
[registravimo pagrindas: Lietuvos Respublikos susisiekimo ministerija; 2023-12-18 Valstybinės reikšmės kelių apsaugos zonų nustatymo planas Kauno rajono savivaldybėje Nr. 3-504
[registravimo data: 2023-12-27
Žemės sklypo plotas, patenkantis į Teritoriją: 4298 kv. m, nuo 2024-04-19
- 11.24. Teritorijos pavadinimas: **Kelių apsaugos zonos (III skyrius, antrasis skirsnis)**
Teritorijos unikalus numeris: **100597640**
[registravimo pagrindas: Lietuvos Respublikos susisiekimo ministerija; 2023-12-18 Valstybinės reikšmės kelių apsaugos zonų nustatymo planas Kauno rajono savivaldybėje Nr. 3-504
[registravimo data: 2023-12-22
Žemės sklypo plotas, patenkantis į Teritoriją: 150 kv. m, nuo 2024-04-19

- 11.25. Teritorijos pavadinimas: **Kelių apsaugos zonos (III skyrius, antrasis skirsnis)**
Teritorijos unikalus numeris: **100630064**
Įregistravimo pagrindas: **Lietuvos Respublikos susisiekimo ministerija; 2023-12-18 Valstybinės reikšmės kelių apsaugos zonų nustatymo planas Kauno rajono savivaldybėje Nr. 3-504**
Įregistravimo data: **2023-12-22**
Žemės sklypo plotas, patenkantis į Teritoriją: **54403 kv. m, nuo 2024-04-19**
- 11.26. Teritorijos pavadinimas: **Kelių apsaugos zonos (III skyrius, antrasis skirsnis)**
Teritorijos unikalus numeris: **100597708**
Įregistravimo pagrindas: **Lietuvos Respublikos susisiekimo ministerija; 2023-12-18 Valstybinės reikšmės kelių apsaugos zonų nustatymo planas Kauno rajono savivaldybėje Nr. 3-504**
Įregistravimo data: **2023-12-22**
Žemės sklypo plotas, patenkantis į Teritoriją: **1816 kv. m, nuo 2024-04-19**
- 11.27. Teritorijos pavadinimas: **Kelių apsaugos zonos (III skyrius, antrasis skirsnis)**
Teritorijos unikalus numeris: **100630038**
Įregistravimo pagrindas: **Lietuvos Respublikos susisiekimo ministerija; 2023-12-18 Valstybinės reikšmės kelių apsaugos zonų nustatymo planas Kauno rajono savivaldybėje Nr. 3-504**
Įregistravimo data: **2023-12-22**
Žemės sklypo plotas, patenkantis į Teritoriją: **41390 kv. m, nuo 2024-04-19**
- 11.28. Teritorijos pavadinimas: **Kelių apsaugos zonos (III skyrius, antrasis skirsnis)**
Teritorijos unikalus numeris: **100630133**
Įregistravimo pagrindas: **Lietuvos Respublikos susisiekimo ministerija; 2023-12-18 Valstybinės reikšmės kelių apsaugos zonų nustatymo planas Kauno rajono savivaldybėje Nr. 3-504**
Įregistravimo data: **2023-12-22**
Žemės sklypo plotas, patenkantis į Teritoriją: **326 kv. m, nuo 2024-04-19**
- 11.29. Teritorijos pavadinimas: **Kelių apsaugos zonos (III skyrius, antrasis skirsnis)**
Teritorijos unikalus numeris: **100630080**
Įregistravimo pagrindas: **Lietuvos Respublikos susisiekimo ministerija; 2023-12-18 Valstybinės reikšmės kelių apsaugos zonų nustatymo planas Kauno rajono savivaldybėje Nr. 3-504**
Įregistravimo data: **2023-12-22**
Žemės sklypo plotas, patenkantis į Teritoriją: **760 kv. m, nuo 2024-04-19**
- 11.30. Teritorijos pavadinimas: **Kelių apsaugos zonos (III skyrius, antrasis skirsnis)**
Teritorijos unikalus numeris: **100597614**
Įregistravimo pagrindas: **Lietuvos Respublikos susisiekimo ministerija; 2023-12-18 Valstybinės reikšmės kelių apsaugos zonų nustatymo planas Kauno rajono savivaldybėje Nr. 3-504**
Įregistravimo data: **2023-12-21**
Žemės sklypo plotas, patenkantis į Teritoriją: **11812 kv. m, nuo 2024-04-19**
- 11.31. Teritorijos pavadinimas: **Elektros tinklų apsaugos zonos (III skyrius, ketvirtasis skirsnis)**
Teritorijos unikalus numeris: **100378410**
Įregistravimo pagrindas: **Lietuvos Respublikos energetikos ministerija; 2022-11-30 Įsakymas dėl aukštos įtampos 110 kV ir 330 kV elektros perdavimo tinklų, esančių Kauno rajono savivaldybėje, apsaugos zonų teritorijų plano patvirtinimo Nr. 1-409**
Įregistravimo data: **2022-12-17**
Žemės sklypo plotas, patenkantis į Teritoriją: **4981 kv. m, nuo 2024-04-19**
- 11.32. Teritorijos pavadinimas: **Elektros tinklų apsaugos zonos (III skyrius, ketvirtasis skirsnis)**
Teritorijos unikalus numeris: **100334888**
Įregistravimo pagrindas: **Lietuvos Respublikos energetikos ministerija; 2022-01-17 Įsakymas dėl Kauno elektros tinklų teritorijų plano patvirtinimo Nr. 1-22**
Įregistravimo data: **2022-02-25**
Žemės sklypo plotas, patenkantis į Teritoriją: **127 kv. m, nuo 2024-04-19**
- 11.33. Teritorijos pavadinimas: **Elektros tinklų apsaugos zonos (III skyrius, ketvirtasis skirsnis)**
Teritorijos unikalus numeris: **100278020**
Įregistravimo pagrindas: **Lietuvos Respublikos energetikos ministerija; 2022-01-17 Įsakymas dėl Kauno elektros tinklų teritorijų plano patvirtinimo Nr. 1-22**
Įregistravimo data: **2022-02-11**
Žemės sklypo plotas, patenkantis į Teritoriją: **755 kv. m, nuo 2024-04-19**
- 11.34. Teritorijos pavadinimas: **Elektros tinklų apsaugos zonos (III skyrius, ketvirtasis skirsnis)**
Teritorijos unikalus numeris: **100259317**
Įregistravimo pagrindas: **Lietuvos Respublikos energetikos ministerija; 2022-01-17 Įsakymas dėl Kauno elektros tinklų teritorijų plano patvirtinimo Nr. 1-22**
Įregistravimo data: **2022-02-09**
Žemės sklypo plotas, patenkantis į Teritoriją: **98 kv. m, nuo 2024-04-19**
- 11.35. Teritorijos pavadinimas: **Elektros tinklų apsaugos zonos (III skyrius, ketvirtasis skirsnis)**
Teritorijos unikalus numeris: **100261108**
Įregistravimo pagrindas: **Lietuvos Respublikos energetikos ministerija; 2022-01-17 Įsakymas dėl Kauno elektros tinklų teritorijų plano patvirtinimo Nr. 1-22**
Įregistravimo data: **2022-02-09**
Žemės sklypo plotas, patenkantis į Teritoriją: **104 kv. m, nuo 2024-04-19**
- 11.36. Teritorijos pavadinimas: **Elektros tinklų apsaugos zonos (III skyrius, ketvirtasis skirsnis)**
Teritorijos unikalus numeris: **100259097**
Įregistravimo pagrindas: **Lietuvos Respublikos energetikos ministerija; 2022-01-17 Įsakymas dėl Kauno elektros tinklų teritorijų plano patvirtinimo Nr. 1-22**
Įregistravimo data: **2022-02-09**
Žemės sklypo plotas, patenkantis į Teritoriją: **111 kv. m, nuo 2024-04-19**
- 11.37. Teritorijos pavadinimas: **Elektros tinklų apsaugos zonos (III skyrius, ketvirtasis skirsnis)**
Teritorijos unikalus numeris: **100241893**
Įregistravimo pagrindas: **Lietuvos Respublikos energetikos ministerija; 2022-01-17 Įsakymas dėl Kauno elektros tinklų teritorijų plano patvirtinimo Nr. 1-22**
Įregistravimo data: **2022-02-06**
Žemės sklypo plotas, patenkantis į Teritoriją: **104 kv. m, nuo 2024-04-19**
- 11.38. Teritorijos pavadinimas: **Elektros tinklų apsaugos zonos (III skyrius, ketvirtasis skirsnis)**
Teritorijos unikalus numeris: **100239280**

- [registravimo pagrindas: Lietuvos Respublikos energetikos ministerija; 2022-01-17 Įsakymas dėl Kauno elektros tinklų teritorijų plano patvirtinimo Nr. 1-22
[registravimo data: 2022-02-03
Žemės sklypo plotas, patenkantis į Teritoriją: 7165 kv. m, nuo 2024-04-19
- 11.39. Teritorijos pavadinimas: **Elektros tinklų apsaugos zonos (III skyrius, ketvirtasis skirsnis)**
Teritorijos unikalus numeris: **100238107**
[registravimo pagrindas: Lietuvos Respublikos energetikos ministerija; 2022-01-17 Įsakymas dėl Kauno elektros tinklų teritorijų plano patvirtinimo Nr. 1-22
[registravimo data: 2022-02-03
Žemės sklypo plotas, patenkantis į Teritoriją: 4737 kv. m, nuo 2024-04-19
- 11.40. Teritorijos pavadinimas: **Elektros tinklų apsaugos zonos (III skyrius, ketvirtasis skirsnis)**
Teritorijos unikalus numeris: **100232943**
[registravimo pagrindas: Lietuvos Respublikos energetikos ministerija; 2022-01-17 Įsakymas dėl Kauno elektros tinklų teritorijų plano patvirtinimo Nr. 1-22
[registravimo data: 2022-02-02
Žemės sklypo plotas, patenkantis į Teritoriją: 11 kv. m, nuo 2024-04-19
- 11.41. Teritorijos pavadinimas: **Elektros tinklų apsaugos zonos (III skyrius, ketvirtasis skirsnis)**
Teritorijos unikalus numeris: **100233631**
[registravimo pagrindas: Lietuvos Respublikos energetikos ministerija; 2022-01-17 Įsakymas dėl Kauno elektros tinklų teritorijų plano patvirtinimo Nr. 1-22
[registravimo data: 2022-02-02
Duomenų pakeitimo pagrindas: **AB "Energinijos skirstymo operatorius"; 2022-09-15 10 kV KL NAUJA STATYBA KAUNO G. 28B, BAPTAL, BAPTŲ SEN., KAUNO R Nr. E2N2205273**
Duomenų pakeitimo data: **2024-01-19**
Žemės sklypo plotas, patenkantis į Teritoriją: 130 kv. m, nuo 2024-04-19
- 11.42. Teritorijos pavadinimas: **Elektros tinklų apsaugos zonos (III skyrius, ketvirtasis skirsnis)**
Teritorijos unikalus numeris: **100230403**
[registravimo pagrindas: Lietuvos Respublikos energetikos ministerija; 2022-01-17 Įsakymas dėl Kauno elektros tinklų teritorijų plano patvirtinimo Nr. 1-22
[registravimo data: 2022-02-01
Žemės sklypo plotas, patenkantis į Teritoriją: 367 kv. m, nuo 2024-04-19
- 11.43. Teritorijos pavadinimas: **Elektros tinklų apsaugos zonos (III skyrius, ketvirtasis skirsnis)**
Teritorijos unikalus numeris: **100229289**
[registravimo pagrindas: Lietuvos Respublikos energetikos ministerija; 2022-01-17 Įsakymas dėl Kauno elektros tinklų teritorijų plano patvirtinimo Nr. 1-22
[registravimo data: 2022-02-01
Žemės sklypo plotas, patenkantis į Teritoriją: 99 kv. m, nuo 2024-04-19
- 11.44. Teritorijos pavadinimas: **Elektros tinklų apsaugos zonos (III skyrius, ketvirtasis skirsnis)**
Teritorijos unikalus numeris: **100225017**
[registravimo pagrindas: Lietuvos Respublikos energetikos ministerija; 2022-01-17 Įsakymas dėl Kauno elektros tinklų teritorijų plano patvirtinimo Nr. 1-22
[registravimo data: 2022-02-01
Žemės sklypo plotas, patenkantis į Teritoriją: 94 kv. m, nuo 2024-04-19
- 11.45. Teritorijos pavadinimas: **Biosferos poligonai (V skyrius, dvidešimt septintasis skirsnis)**
Teritorijos unikalus numeris: **100632244**
[registravimo pagrindas: Lietuvos Respublikos aplinkos ministerija; 2004-11-15 LR aplinkos ministro 2004-11-15 įsakymas Nr. D1-590 Nr. D1-590
[registravimo data: 2023-12-27
Žemės sklypo plotas, patenkantis į Teritoriją: 1452 kv. m, nuo 2024-04-19
- 11.46. Teritorijos pavadinimas: **Požeminio vandens vandenviečių apsaugos zonos (VI skyrius, vienuoliktasis skirsnis)**
Teritorijos unikalus numeris: **100363281**
[registravimo pagrindas: **Kauno rajono savivaldybės administracija; 2021-04-06 Kauno rajono savivaldybės geriamojo vandens tiekimo ir nuotekų tvarkymo infrastruktūros plėtros specialiojo plano keitimas Nr. S-RJ-52-20-164**
[registravimo data: 2022-09-26
Žemės sklypo plotas, patenkantis į Teritoriją: 58403 kv. m, nuo 2024-04-19

12. Registro pastabos ir nuorodos: įrašų nėra

13. Kita informacija: įrašų nėra

14. Informacija apie duomenų sandoriui tikslinimą: įrašų nėra

Dokumentą atspausdino

NEKILNOJAMOJO TURTO REGISTRO DUOMENŲ BAZĖS IŠRAŠAS

2024-09-19 09:12:47

1. Nekilnojamojo turto registre įregistruotas turtas:

Registro Nr.: **44/619550**
Registro tipas: **Statiniai**
Sudarymo data: **2006-07-26**
Teritorija: **Kauno r. sav., Kauno r. sav. teritorija**

2. Nekilnojamieji daiktai:

2.1.

Inžineriniai tinklai - Nuotolinio ryšio linija Kaunas-KlaipėdaAprašymas / pastabos: **L=26947.16m**Unikalus daikto numeris: **4400-0911-8828**Daikto pagrindinė naudojimo paskirtis: **Ryšių (telekomunikacijų) tinklų**Statybos pabaigos metai: **2006**Baigtumo procentas: **100 %**Atkūrimo sąnaudų (statybos vertė): **63137 Eur**Atkuriamoji vertė: **63137 Eur**

Atkūrimo sąnaudų (statybos vertės) ir atkuriamosios vertės

nustatymo data: **2006-07-21**Vidutinė rinkos vertė: **63137 Eur**Vidutinės rinkos vertės nustatymo būdas: **Atkuriamoji vertė**Vidutinės rinkos vertės nustatymo data: **2006-07-21**Kadastro duomenų nustatymo data: **2006-07-21**

3. Daikto priklausiniai iš kito registro: įrašų nėra

4. Nuosavybė:

4.1.

1.

Įregistravimo pagrindas: **2006-10-02 Statinio pripažinimo tinkamu naudoti aktas**Įrašas galioja: **Nuo 2006-10-09**

5. Valstybės ir savivaldybių žemės patikėjimo teisė: įrašų nėra

6. Kitos daiktinės teisės: įrašų nėra

7. Juridiniai faktai: įrašų nėra

8. Žymos: įrašų nėra

9. Teritorijos, kuriose taikomos SŽNS, įrašytos į NTK kadastro duomenų byloje įrašytų duomenų pagrindu: įrašų nėra

10. Daikto registravimas ir kadastro žymos: įrašų nėra

11. Duomenys apie įregistruotas teritorijas, kuriose taikomos specialiosios žemės naudojimo sąlygos: įrašų nėra

12. Registro pastabos ir nuorodos: įrašų nėra

13. Kita informacija: įrašų nėra

14. Informacija apie duomenų sandoriui tikslinimą: įrašų nėra

Dokumentą atspausdino

Tilto pasas



Bendrieji duomenys

1. Indeksas:

VVVI031V1975G089MAG

2. Statinio vieta:

0001037004 A01_113.669_04 (Sitkūnų I sankr.) (0,179 km)

3. Statinio tipas:

Viadukas (Automobilių)	1975 m.
------------------------	---------

4. Artimiausia gyvenvietė ir atstumas iki jos:

Girininkijos g. 1, Sitkūnų k. Kauno r. sav.	0,12 km
---	---------

5. Kertamas objektas:

1	Kelias A1 Vilnius–Kaunas–Klaipėda
---	-----------------------------------

6. Regionas ir kelių tarnyba:

Automagistralės padalinys	Vievio KT
---------------------------	-----------

7. Statinio projektuotojas:

-	-	1974 m.
---	---	---------

8. Projektinės apkrovos:

H-30; HK-80

9. Statinio statytojas:

AB Kauno Tiltai	-	1975 m.
-----------------	---	---------

10. Statinio pripažinimo tinkamu naudoti data:

1975-01-01	Akto Nr. -
------------	------------

11. Statinio platinimai:

Neplatintas

12. Statinio vardas:

-	-
---	---

13. Kultūros vertybių registras:

-	-
---	---

14. Inventorizuotas:

2017-02-02

Techniniai duomenys

1. Tipas pagal statinio schemą:

Nemišrus

Tipas:

Rėminis, nekarpytas su lankstais galuose

2. Tipas pagal perdangos medžiagą:

Gelžbetonis

3. Tarpatramiai:

	Tarpatramių sk.	Perdangų ilgiai, m	Bendras ilgis, m
Vidury	3	16+48+16	80

4. Tilto matmenys:

Ilgis, m	Plotis, m	Plotas, m ²
88,88	12,1	1075,45

5. Gabaritų duomenys:

Kertamas objektas	Pavadinimas	Kairėje	Ašyje	Dešinėje	Mažiausia reikšmė
Kelias	A1 Vilnius–Kaunas–Klaipėda	-	-	-	-

Paklotas

1. Važiuojamoji dalis:

Vieta	Danga	Plotis, m	Atstumas tarp atitvarų, m	Išilginis nuolydis, %	Skersinis nuolydis, %
-	Asfaltbetonis	9,08	9,08		

2. Šalutiniai:

	Tipas	Plotis, m	Apsauginė danga
Dešinė	Gelžbetoninis surenkamas	1,51	Dažai
Kairė	Gelžbetoninis surenkamas	1,51	Dažai

3. Turėklai:

	Tipas	Aukštis, m	Apsauginė danga
Dešinė	Metaliniai	0,91	Dažai
Kairė	Metaliniai	0,91	Dažai

4. Atitvarai:

	Tipas	Aukštis, m	Apsauginė danga
Dešinė	Gelžbetoninis surenkamas, be skylių	0,42	Dažai
Kairė	Gelžbetoninis surenkamas, be skylių	0,42	Dažai

5. Hidroizoliacija:

Nežinoma

6. Deformaciniai pjūviai:

Pjūvio Nr.	Tipas	Vieta
1	Bituminis elastinis 30 cm	Virš atramos (Nr. 1V)
2	Elastomerinis surenkamas "Serviflex" 27 cm	Virš atramos (Nr. 4V)

7. Vandens nuleidimo sistema:

Šulinėliai dangoje, vnt.	Šulinėliai po danga, vnt.	Drenažinės juostos	Nuleidimo vamzdžiai
12	4	Išilgai tilto	Nėra

8. Apšvietimas:

Pavadinimas	Kiekis, vnt.
Nėra	-

Perdanga

1. Perdangos tipas:

Išplatinta: Neplatintas

Viduryje:

Tarpatra mio Nr.	Pagal medžiagą	Perdangos tipas	Sudaryta iš	Skerspjuvio forma	Diafragmos	Armavimas	Ryšiai	Perdangos plokštė
1 (Tarptra mis)	Gelžbetonis	Sijinė briaunota, surenkama	Kintamo aukščio sija (2 vnt.)	Dėžinė	Su skersinėm diafragmom	Įtemptas	-	-
2 (Tarptra mis)	Gelžbetonis	Sijinė briaunota, surenkama	Kintamo aukščio sija (2 vnt.)	Dėžinė	Su skersinėm diafragmom	Įtemptas	-	-
3 (Tarptra mis)	Gelžbetonis	Sijinė briaunota, surenkama	Kintamo aukščio sija (2 vnt.)	Dėžinė	Su skersinėm diafragmom	Įtemptas	-	-

Atramos

1. Atramų tipas:

Išplatinta: Neplatintas

Viduryje:

Atramos Nr.	Atramos pavadinimas	Pamatų tipas	Liemens tipas	Viršaus tipas
1	Ramtas	Gilieji poliniai gelžbetoniniai kaltiniai	Masyvus gelžbetoninis	Gelžbetoninis rygelis (rėmsija) su atkalte ir sparnais
2	Tauras	Gilieji poliniai gelžbetoniniai kaltiniai	Gelžbetoninis koloninis	Elemento nėra
3	Tauras	Gilieji poliniai gelžbetoniniai kaltiniai	Gelžbetoninis koloninis	Elemento nėra
4	Ramtas	Gilieji poliniai gelžbetoniniai kaltiniai	Masyvus gelžbetoninis	Gelžbetoninis rygelis (rėmsija) su atkalte ir sparnais

2. Atraminiai guoliai

Viduryje:

Guolių tipas	Guolių pavadinimas	Vieta	Kiekis, vnt.
-	-	Elementų nėra	-

Prietilčiai

1. Pereinamosios plokštės:

Plokščių kiekis tilto pradžioje, vnt.	Plokščių ilgis, m	Plokščių kiekis tilto gale, vnt.	Plokščių ilgis, m	Bendras ilgis, m
12	3	12	3	6

2. Kūgio šlaitai:

Tipas	Sutvirtinimo plotas, m ²	Vieta
Sutvirtinti g/b plytelėmis	189	Tilto pabaigoje
Sutvirtinti g/b plytelėmis	189	Tilto pradžioje

3. Laiptai:

Laiptų vieta	Laiptų tipas ir plotis	Turėklai ir aukštis
Prieš tiltą dešinėje	Gelžbetoniniai surenkami, 1,05 m	Metaliniai, 0,9 m
Už tilto kairėje	Gelžbetoniniai surenkami, 1,05 m	Metaliniai, 0,9 m

4. Vandens nuleidimo latakai:

Latakų vieta	Latakų tipas
Prieš tiltą dešinėje	Atviro tipo
Prieš tiltą kairėje	Atviro tipo
Už tilto kairėje	Atviro tipo
Už tilto dešinėje	Atviro tipo

6. Kelio ženklai:

Kelio ženklo Nr. ir pavadinimas	Kiekis, vnt.
2.2 Vertikalios baltos ir juodos juostos	4
2.1 Įstrižos juodos ir baltos juostos	4
314 Ribota masė	2

7. Inžineriniai tinklai:

Tipas	Aprašymas	Savininkas
Elementų nėra	-	-

IĮ "Geobaitas"

**NEKILNOJAMOJO DAIKTO
KADASTRINIŲ MATAVIMŲ BYLA**

Tomas: 1

Nekilnojamojo turto objektas: Inžinerinis statinys

Registro Nr.: 44/726575 (Statiniai)

Adresas: Kauno r. sav. Kauno r. sav. teritorija /

Lapų skaičius: 134

**Pastabos: Valstybinės reikšmės magistralinis kelias Nr. A1
Vilnius-Kaunas-Klaipėda (ruožas 102,900km -
129,822km)**

Tomo Nr. 1
Registro 44/726575

BYLOS TOMO VIDAUS APYRAŠAS

Eil. Nr.	Dokumento pavadinimas	Dokumento		Lapų skaič.	Bylos lapų numeriai	Pastabos
		Nr.	Data			
1	Brėžiniai	1	2022-06-30	59	1-59	
2	KELIO / GATVĖS IR JO SUDĖTINIŲ DALIŲ KADASTRO DUOMENYS 1K FORMA	2	2022-06-30	20	60-79	
3	KELIO / GATVĖS IR JO SUDĖTINIŲ DALIŲ VERČIŲ NUSTATYMAS 2K FORMA	3	2022-06-30	5	80-84	
4	KELIO / GATVĖS VAŽIUOJAMOSIOS DALIES IR ŽEMĖS SANKASOS KADASTRO DUOMENYS 3K FORMA	4	2022-06-30	4	85-88	
5	KELIO / GATVĖS SANKRYŽŲ, TILTŲ, VIADUKŲ, ESTAKADŲ, PRALAIĐŲ, AUTOBUSŲ SUSTOJIMO IR POILSIO AIKŠTELIŲ, ŠVIESOFORŲ, KELIO ORO SĄLYGŲ STEBĖJIMO IR TRANSPORTO APSKAITOS ĮRENGINIŲ KADASTRO DUOMENYS 4K FORMA	5	2022-06-30	25	89-113	
6	KELIO / GATVĖS ATITVARŲ, TRIUKŠMO SIENUČIŲ, ŽELDYNŲ, PĖŠČIŲJŲ IR DVIRAČIŲ TAKŲ, ELEKTROS APŠVIETIMO TINKLO KADASTRO DUOMENYS 5K FORMA	6	2022-06-30	12	114-125	
7	AUTOPAVILIONŲ, PAVĖSINIŲ IR KITŲ PASTATŲ KADASTRO DUOMENYS 6K FORMA	7	2022-06-30	8	126-133	

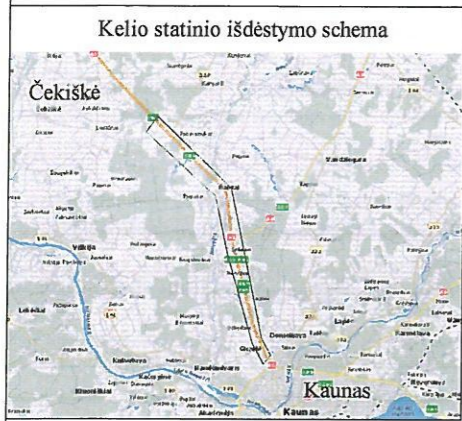

M1:2000
Brėžinys Nr. 1

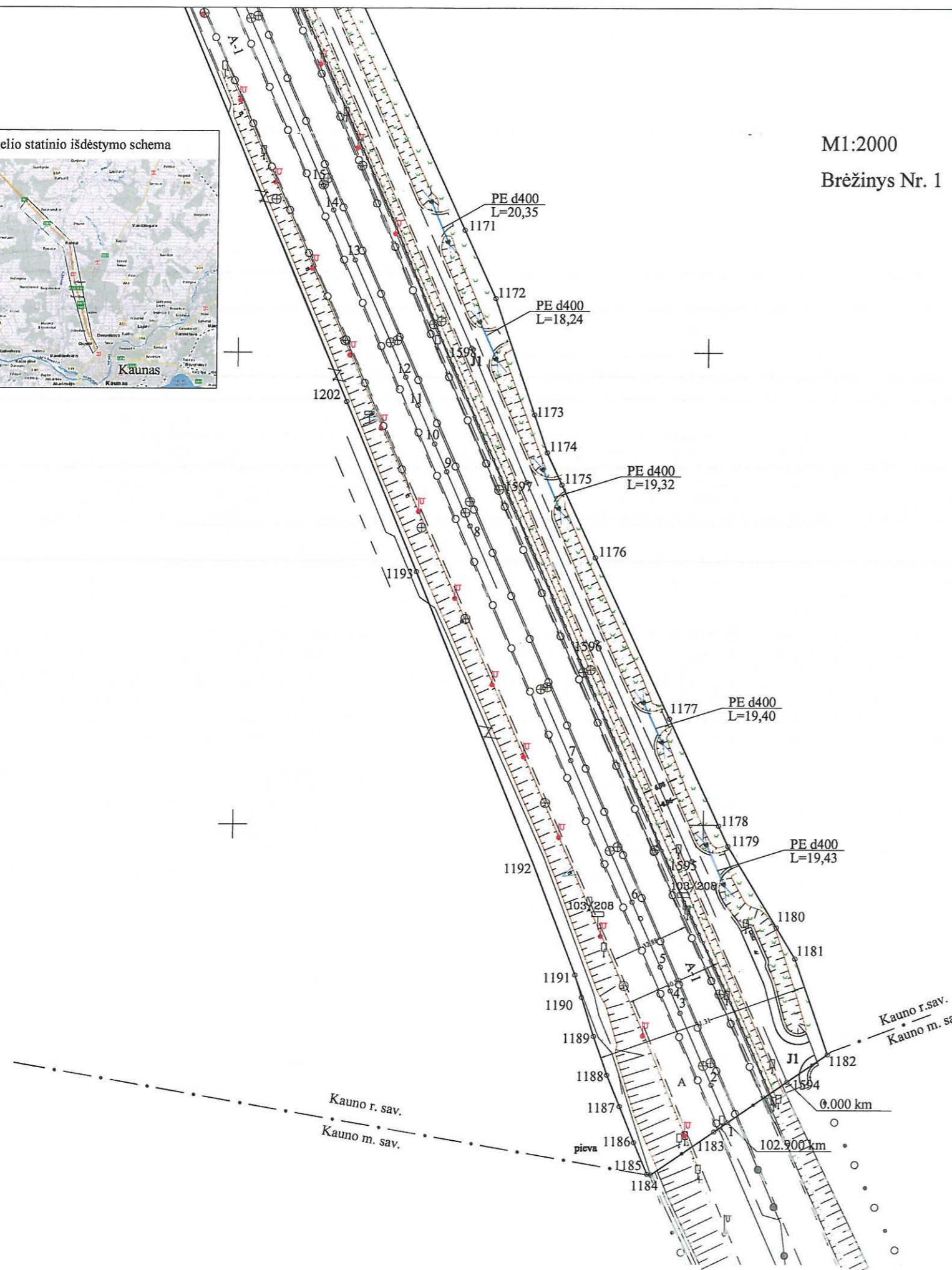

2022m. tikslintas ruožas 1-125 (102,900 km - 106,991 km).

Kadastro duomenims nustatyti naudota medžiaga	
	Medžiagos parengimo data
	2021-07
	2013-04-10
Objekto pavadinimas	Valstybinės reikšmės magistralinis kelias Nr. A1 Vilnius-Kaunas-Klaipėda
Objekto buvimo vieta/adresas	Kauno r. sav. Kauno r. sav. teritorija
Kadastro duomenų nustatymo data	2022-06-30

Matininko kvalifikacijos pažymėjimo Nr.	Pareigos	Data
2M-M-687	Matininkas	2022-06-30

M1:2000
Brėžinys Nr. 2

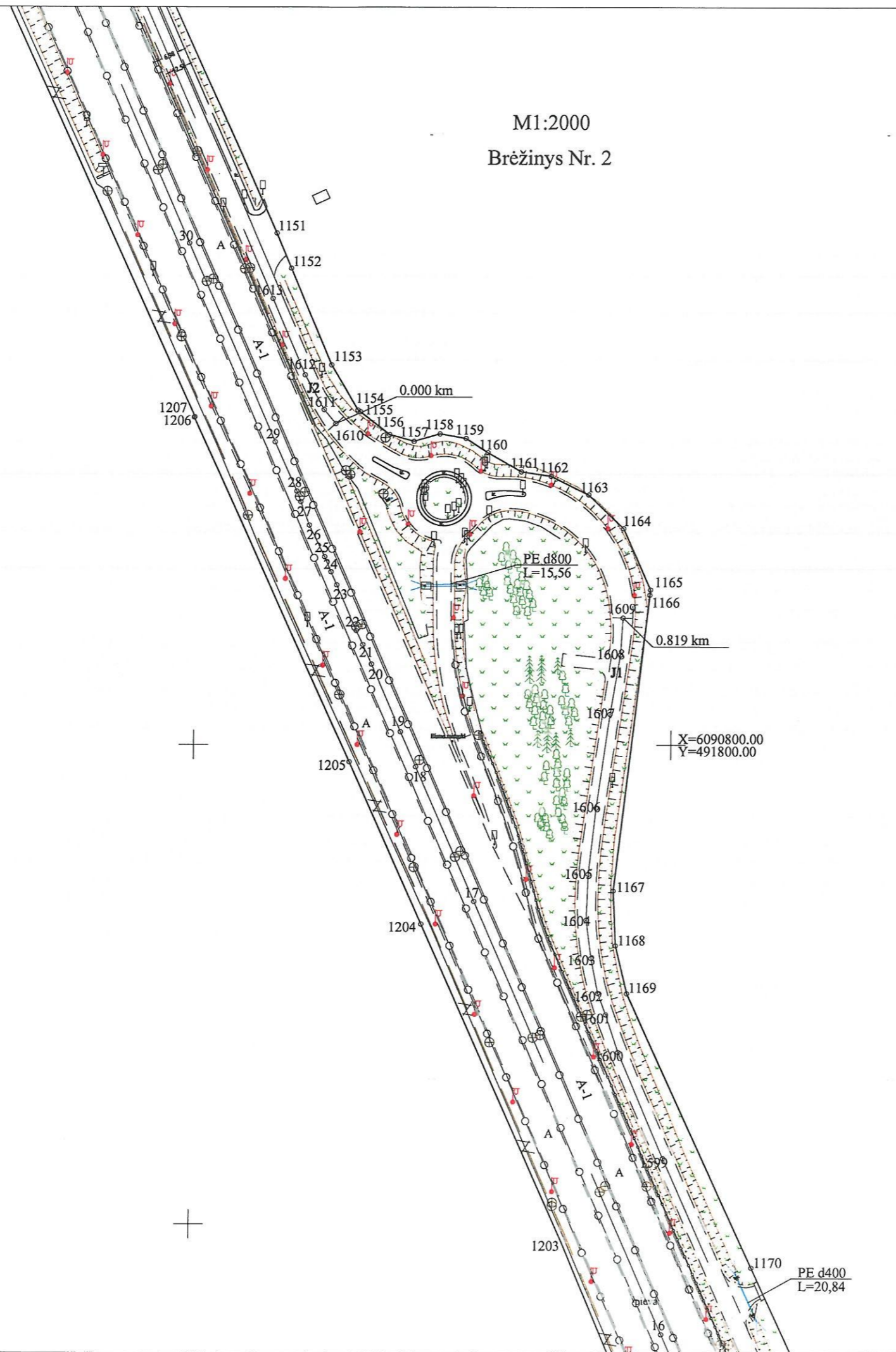

2022m. tikslintas ruožas 1-125 (102,900 km - 106,991 km).

Kadastro duomenims nustatyti naudota medžiaga	
Medžiagos pavadinimas	Medžiagos parengimo data
	2021-07
	2013-04-10
Objekto pavadinimas	Valstybinės reikšmės magistralinis kelias Nr. A1 Vilnius-Kaunas-Klaipėda
Objekto buvimo vieta/adresas	Kauno r. sav. Kauno r. sav. teritorija
Kadastro duomenų nustatymo data	2022-06-30

M1:2000
Brėžinys Nr. 3

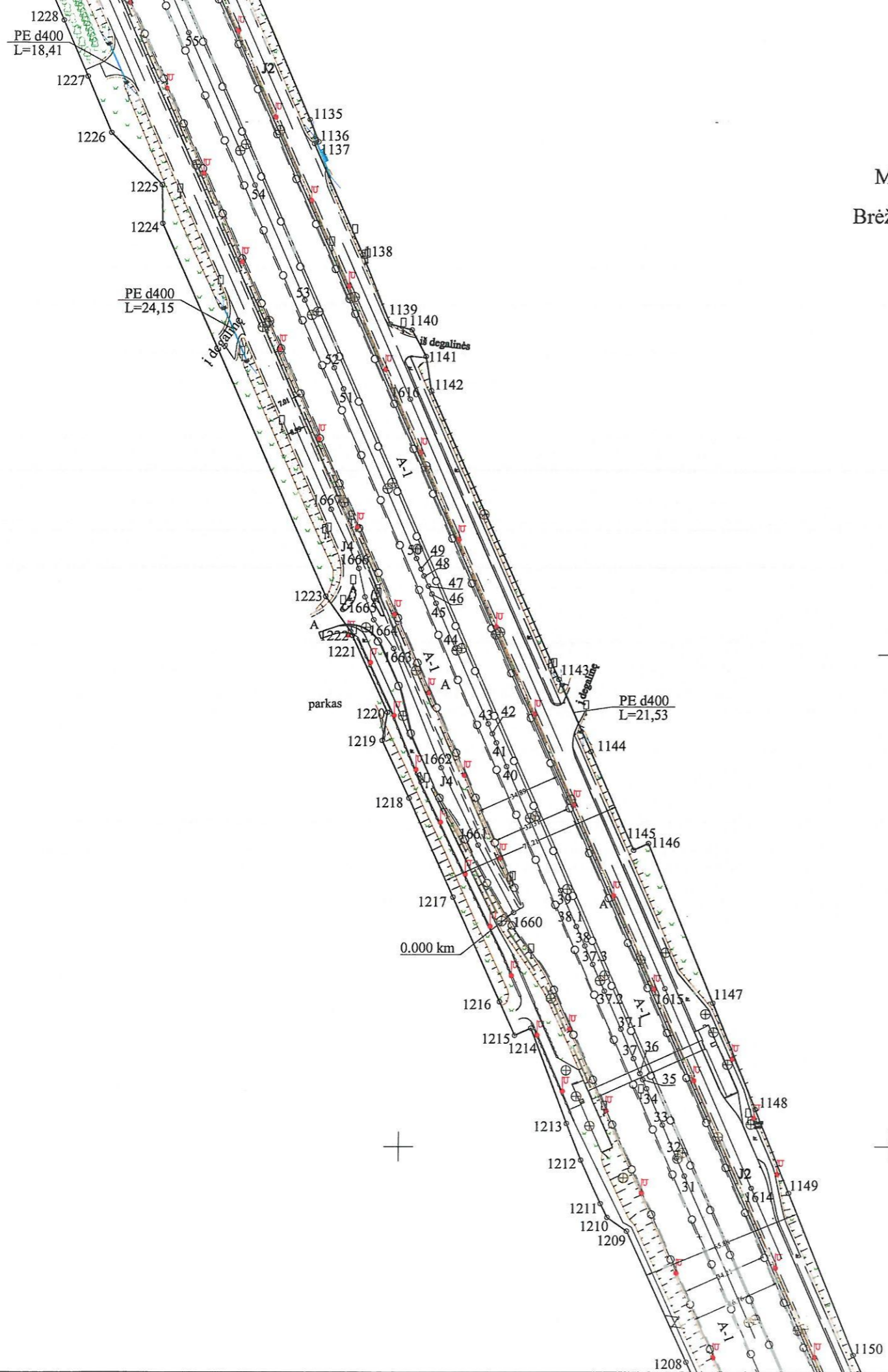

2022m. tikslintas ruožas 1-125 (102,900 km - 106,991 km).

Kadastro duomenims nustatyti naudota medžiaga	
Medžiagos pavadinimas	Medžiagos parengimo data
	2021-07
	2013-04-10
Objekto pavadinimas	Valstybinės reikšmės magistralinis kelias Nr. A1 Vilnius-Kaunas-Klaipėda
Objekto buvimo vieta/adresas	Kauno r. sav. Kauno r. sav. teritorija
Kadastro duomenų nustatymo data	2022-06-30

M1:2000
Brėžinys Nr. 4

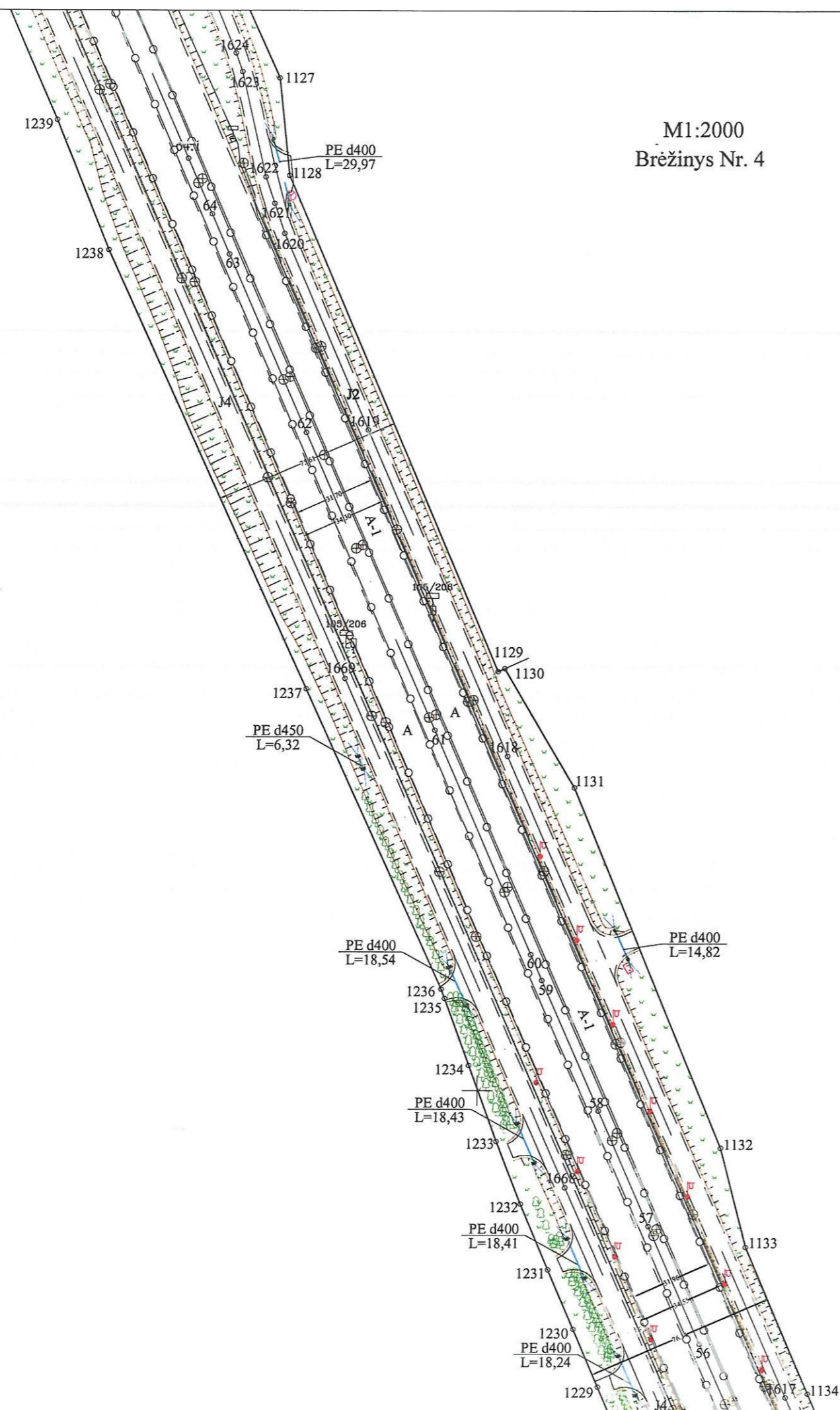

2022m. tikslintas ruožas 1-125 (102,900 km - 106,991 km).

Kadastro duomenims nustatyti naudota medžiaga	
Medžiagos pavadinimas	Medžiagos parengimo data
	2021-07
	2013-04-10
Objekto pavadinimas	Valstybinės reikšmės magistralinis kelias Nr. A1 Vilnius-Kaunas-Klaipėda
Objekto buvimo vieta/adresas	Kauno r. sav. Kauno r. sav. teritorija
Kadastro duomenų nustatymo data	2022-06-30

M1:2000
Brėžinys Nr. 5

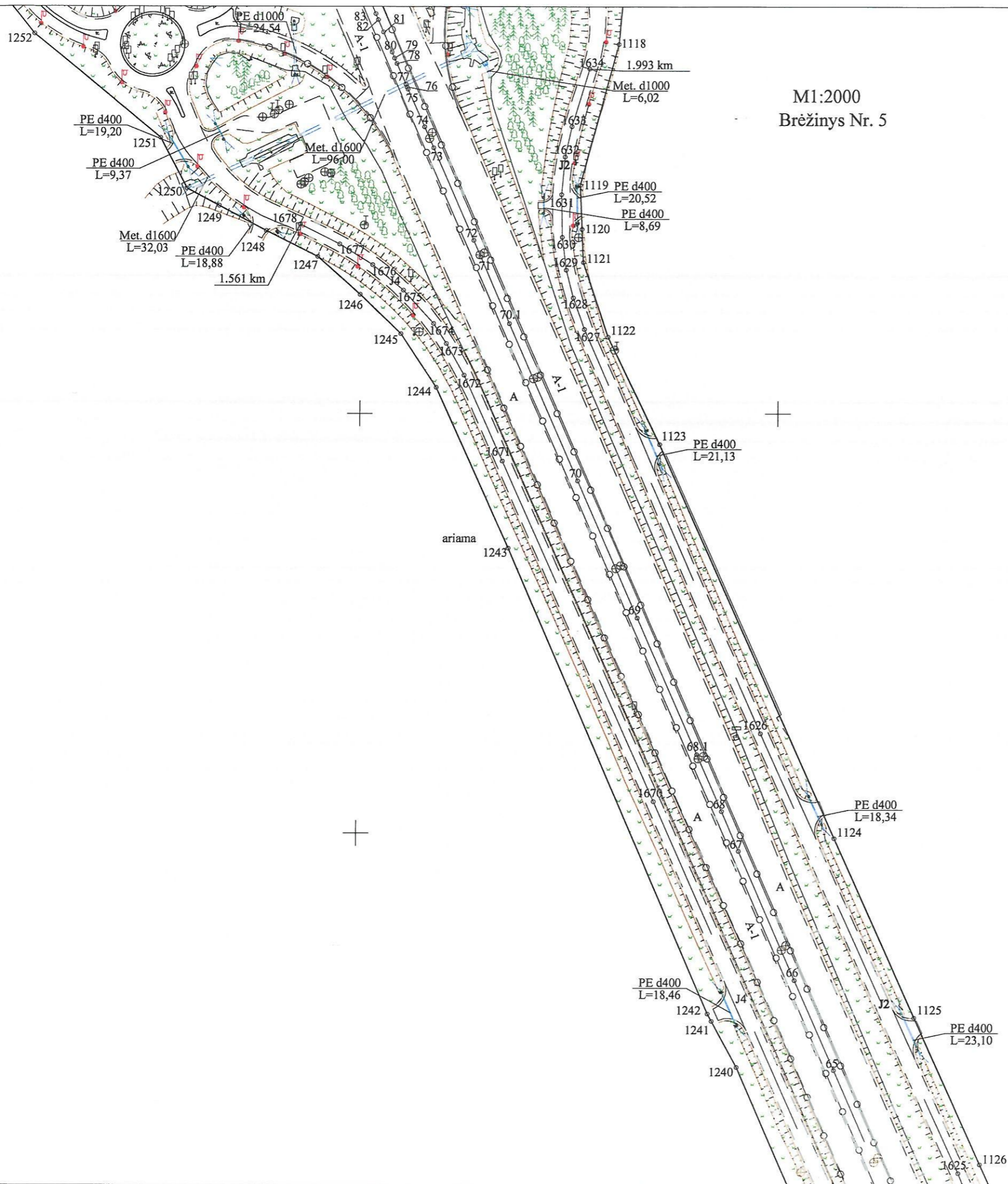

2022m. tikslintas ruožas 1-125 (102,900 km - 106,991 km).

Kadastro duomenims nustatyti naudota medžiaga	
Medžiagos pavadinimas	Medžiagos parengimo data
	2021-07
	2013-04-10
Objekto pavadinimas	Valstybinės reikšmės magistralinis kelias Nr. A1 Vilnius-Kaunas-Klaipėda
Objekto buvimo vieta/adresas	Kauno r. sav. Kauno r. sav. teritorija
Kadastro duomenų nustatymo data	2022-06-30

M1:2000
Brėžinys Nr. 6

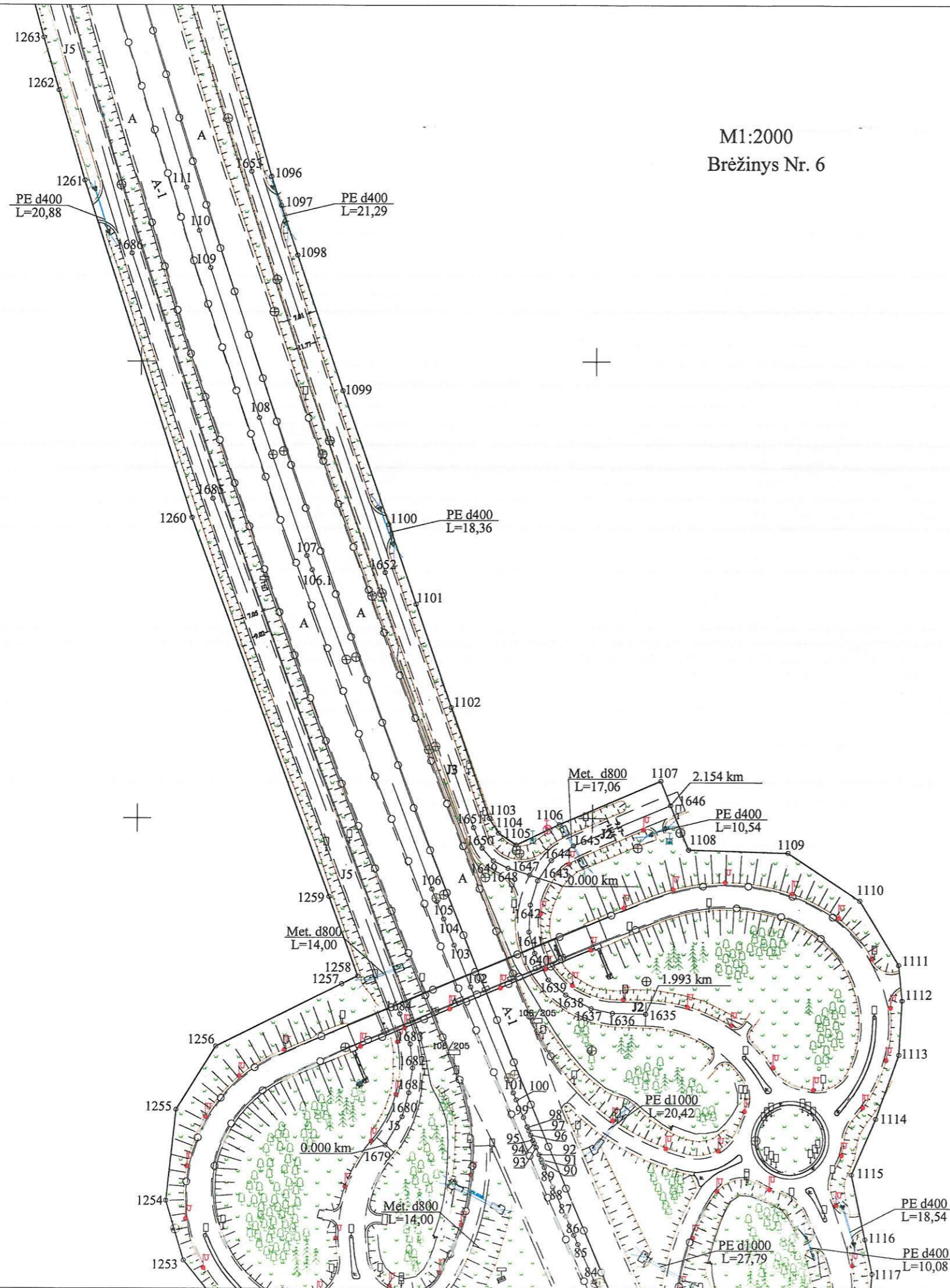

2022m. tikslintas ruožas 1-125 (102,900 km - 106,991 km).

Kadastro duomenims nustatyti naudota medžiaga	
Medžiagos pavadinimas	Medžiagos parengimo data
	2021-07
	2013-04-10
Objekto pavadinimas	Valstybinės reikšmės magistralinis kelias Nr. A1 Vilnius-Kaunas-Klaipėda
Objekto buvimo vieta/adresas	Kauno r. sav. Kauno r. sav. teritorija
Kadastro duomenų nustatymo data	2022-06-30

M1:2000
Brėžinys Nr. 7

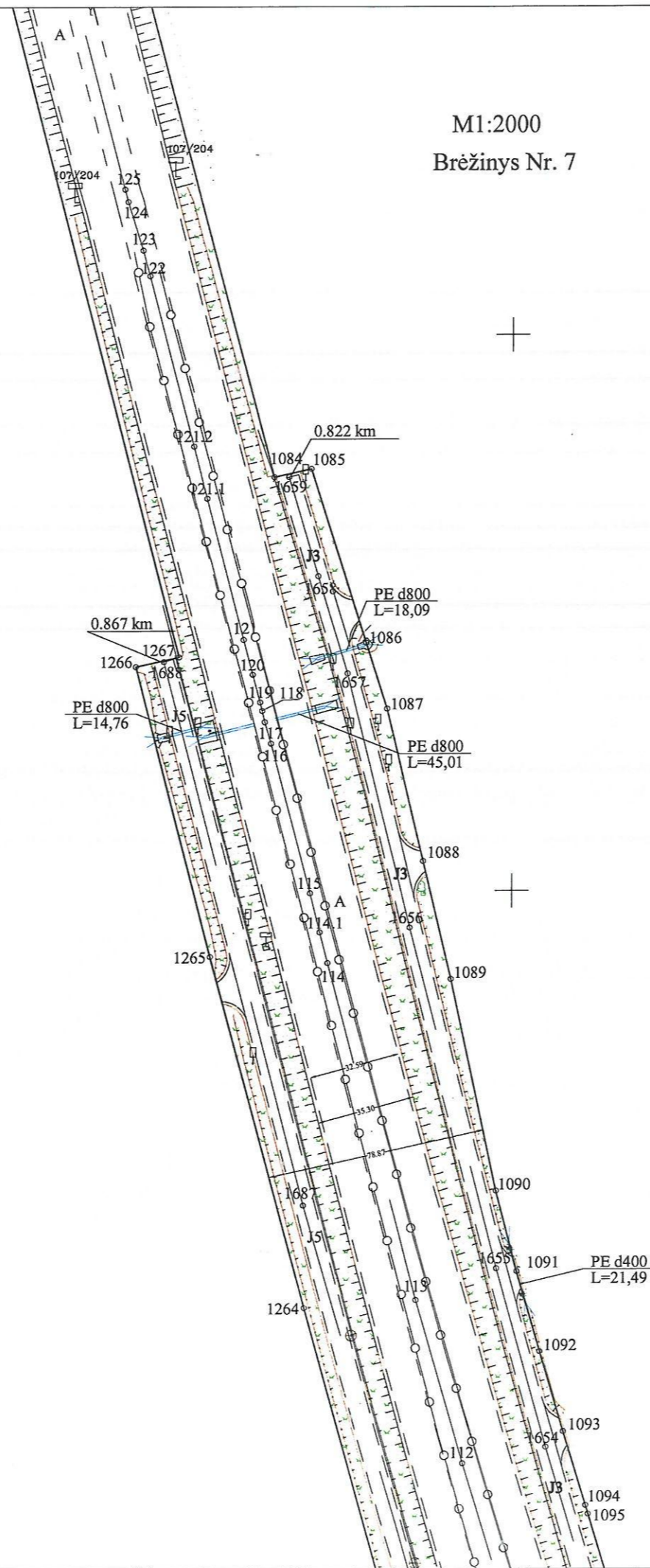

2022m. tikslintas ruožas 1-125 (102,900 km - 106,991 km).

Kadastro duomenims nustatyti naudota medžiaga	
Medžiagos pavadinimas	Medžiagos parengimo data
	2021-07
	2013-04-10
Objekto pavadinimas	Valstybinės reikšmės magistralinis kelias Nr. A1 Vilnius-Kaunas-Klaipėda
Objekto buvimo vieta/adresas	Kauno r. sav. Kauno r. sav. teritorija
Kadastro duomenų nustatymo data	2022-06-30

M1:2000
Brėžinys Nr. 8

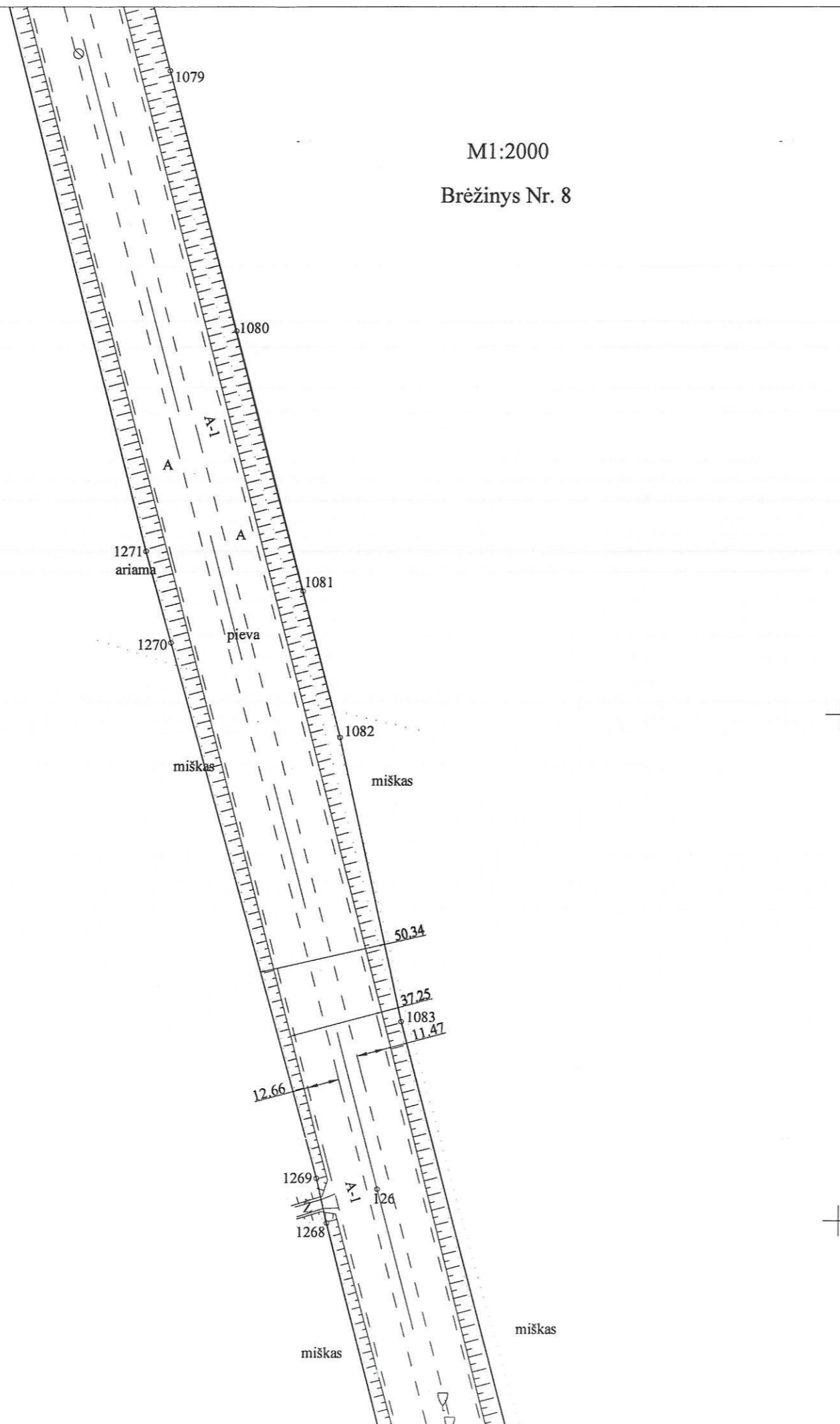

2022m. tikslintas ruožas 1-125 (102,900 km - 106,991 km).

Kadastro duomenims nustatyti naudota medžiaga	
Medžiagos pavadinimas	Medžiagos parengimo data
	2021-07
	2013-04-10
Objekto pavadinimas	Valstybinės reikšmės magistralinis kelias Nr. A1 Vilnius-Kaunas-Klaipėda
Objekto buvimo vieta/adresas	Kauno r. sav. Kauno r. sav. teritorija
Kadastro duomenų nustatymo data	2022-06-30

M1:2000
Brėžinys Nr. 9

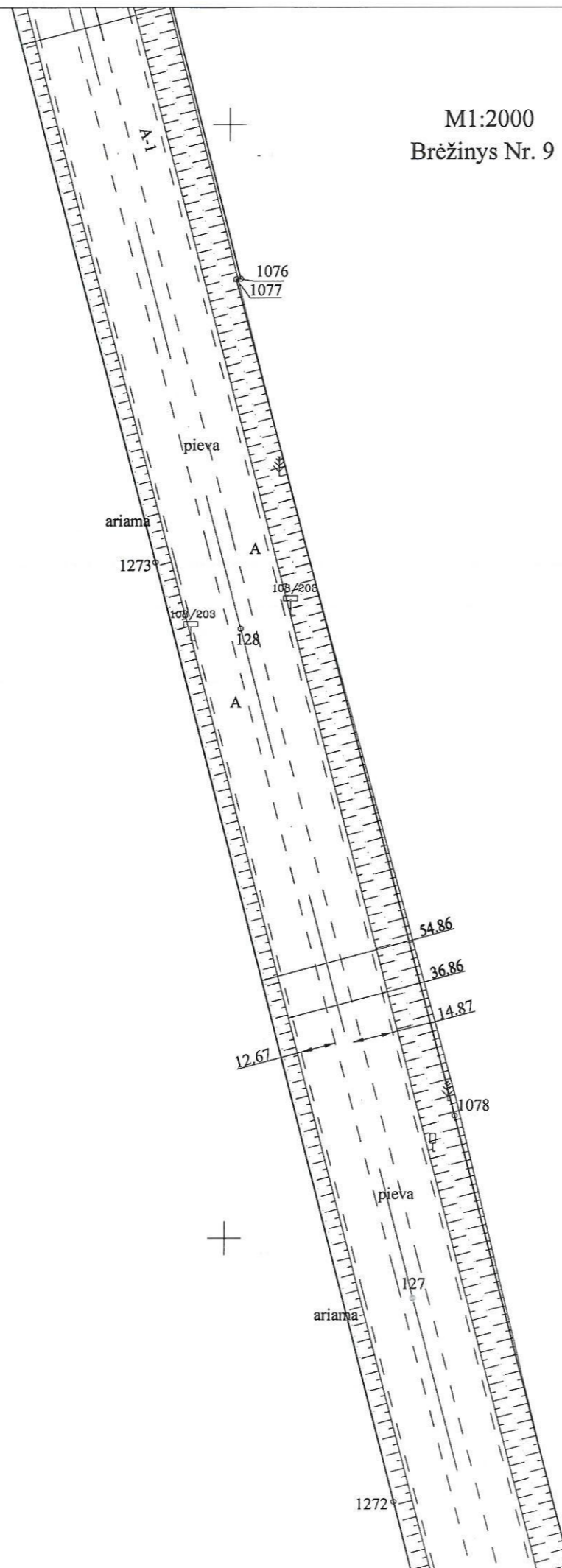

2022m. tikslintas ruožas 1-125 (102,900 km - 106,991 km).

Kadastro duomenims nustatyti naudota medžiaga	
Medžiagos navadinimas	Medžiagos parengimo data
	2021-07
	2013-04-10
Objekto pavadinimas	Valstybinės reikšmės magistralinis kelias Nr. A1 Vilnius-Kaunas-Klaipėda
Objekto buvimo vieta/adresas	Kauno r. sav. Kauno r. sav. teritorija
Kadastro duomenų nustatymo data	2022-06-30

M1:2000
Brėžinys Nr.10

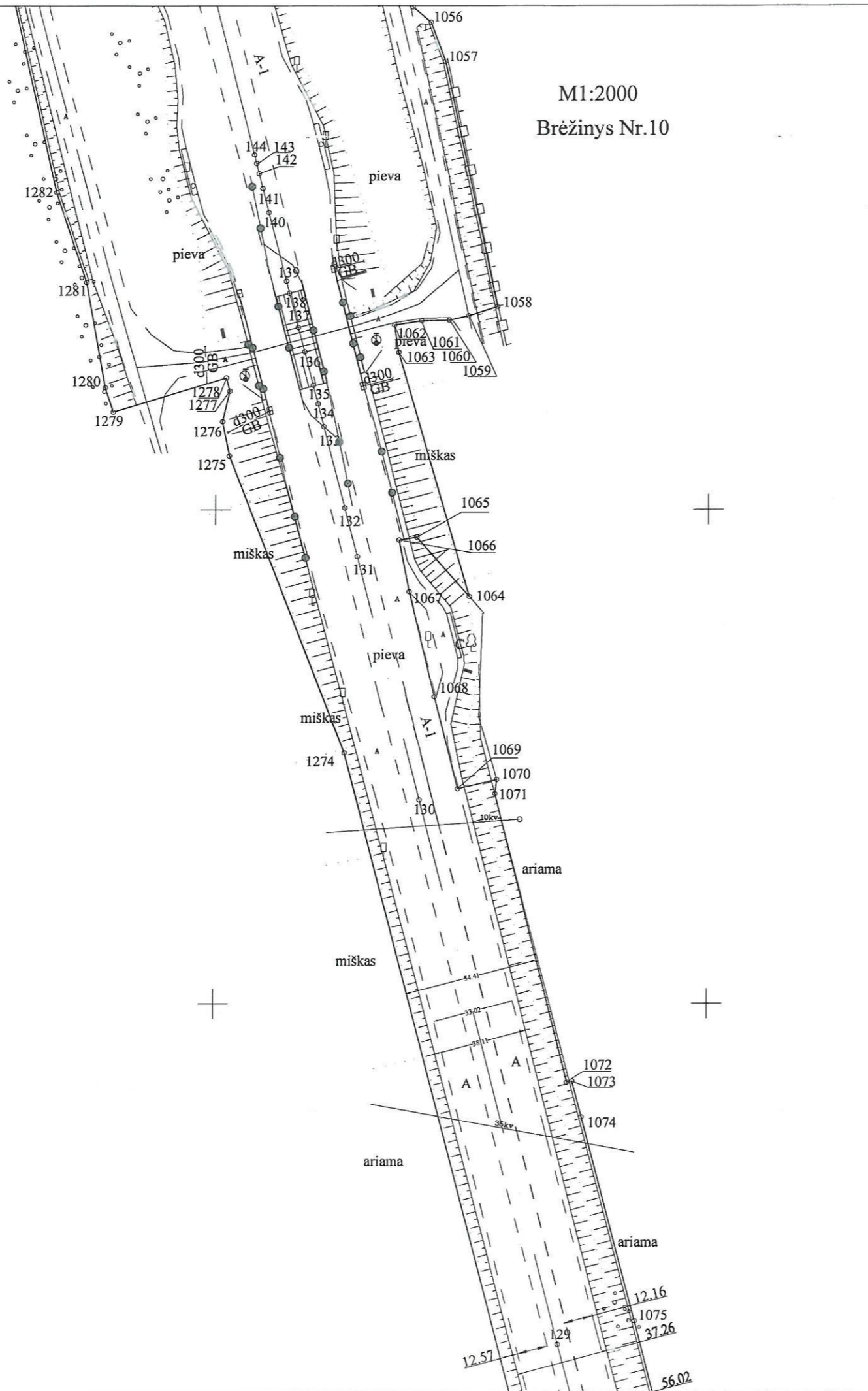

2022m. tikslintas ruožas 1-125 (102,900 km - 106,991 km).

Kadastro duomenims nustatyti naudota medžiaga	
Medžiagos pavadinimas	Medžiagos parengimo data
	2021-07
	2013-04-10
Objekto pavadinimas	Valstybinės reikšmės magistralinis kelias Nr. A1 Vilnius-Kaunas-Klaipėda
Objekto buvimo vieta/adresas	Kauno r. sav. Kauno r. sav. teritorija
Kadastro duomenų nustatymo data	2022-06-30

M1:2000
Brėžinys Nr. 11

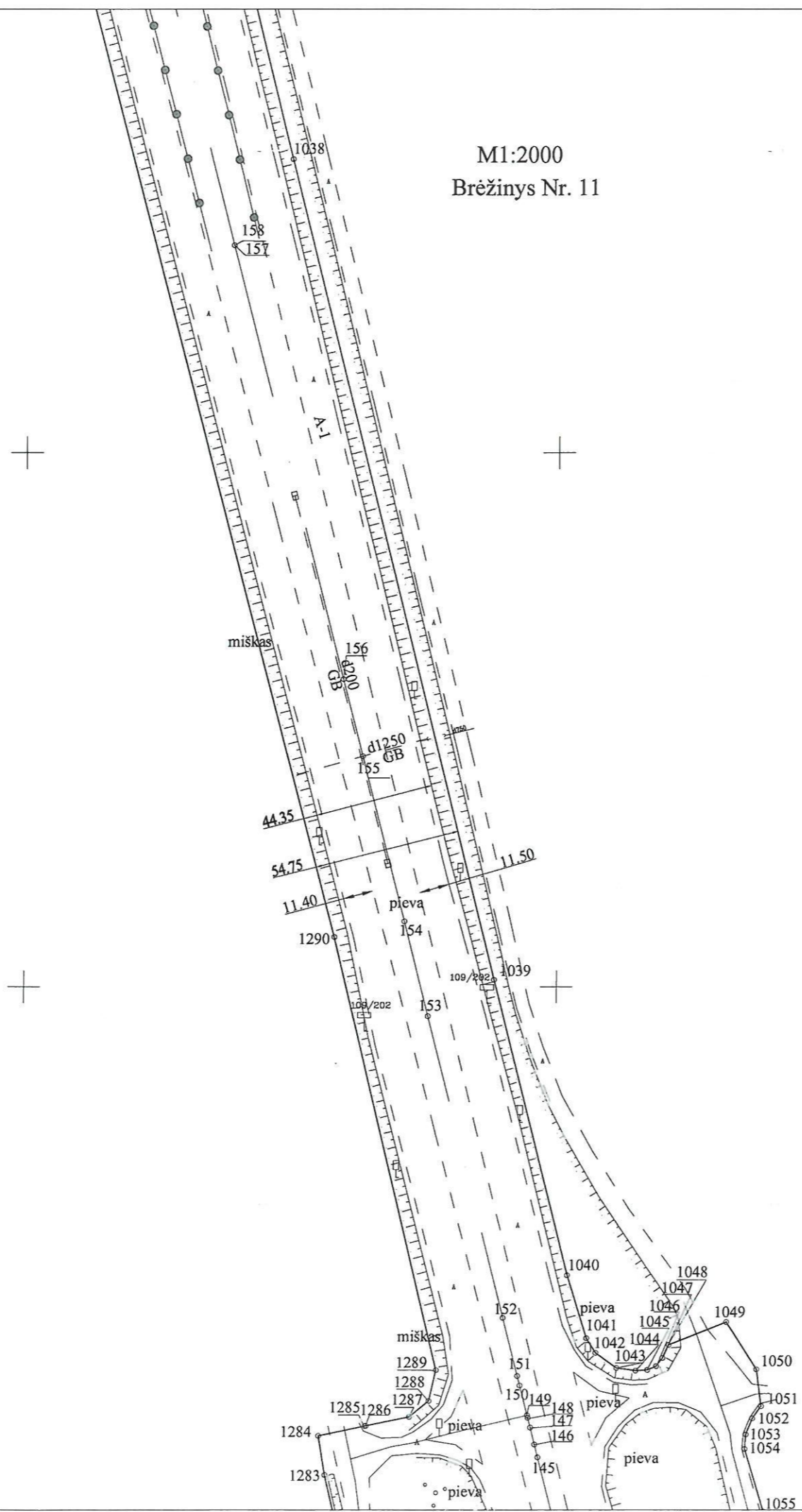

2022m. tikslintas ruožas 1-125 (102,900 km - 106,991 km).

Kadastro duomenims nustatyti naudota medžiaga	
Medžiagos pavadinimas	Medžiagos parengimo data
	2021-07
	2013-04-10
Objekto pavadinimas	Valstybinės reikšmės magistralinis kelias Nr. A1 Vilnius-Kaunas-Klaipėda
Objekto buvimo vieta/adresas	Kauno r. sav. Kauno r. sav. teritorija
Kadastro duomenų nustatymo data	2022-06-30

M1:2000
Brėžinys Nr. 12

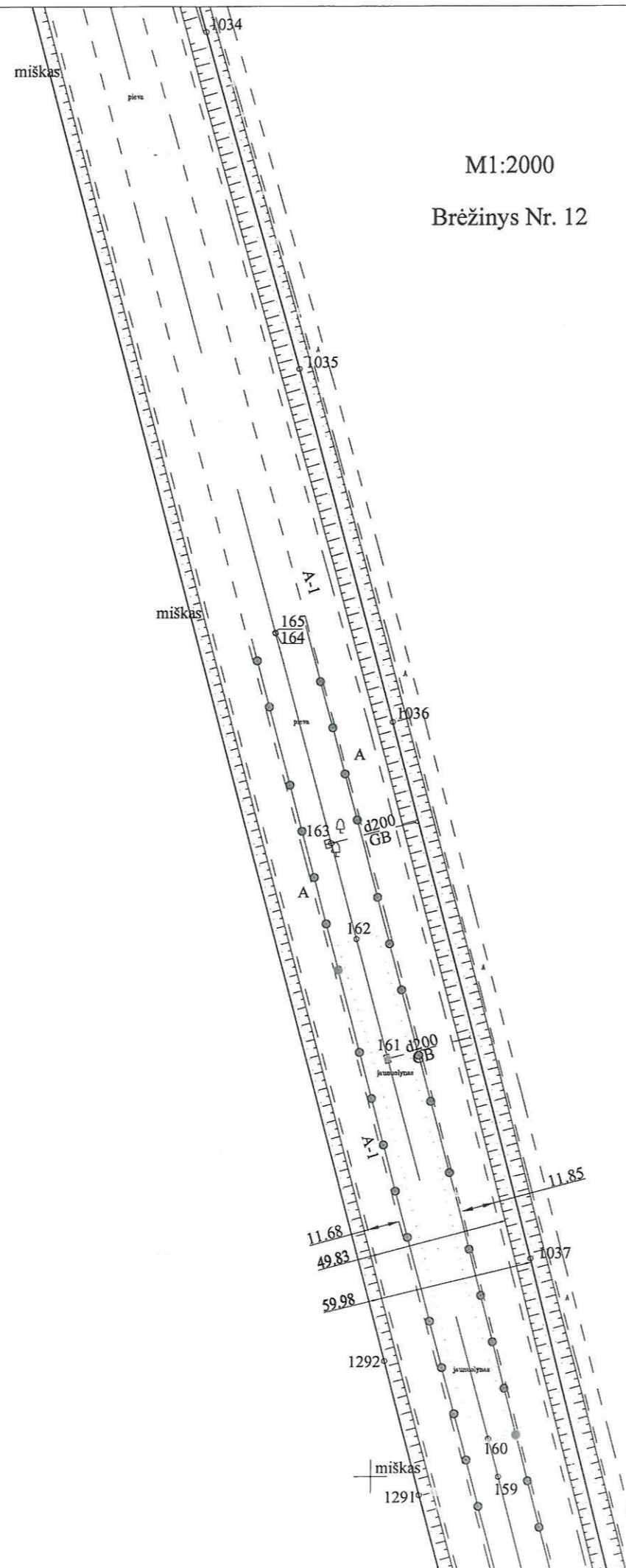

2022m. tikslintas ruožas 1-125 (102,900 km - 106,991 km).

Kadastro duomenims nustatyti naudota medžiaga	
Medžiagos pavadinimas	Medžiagos parengimo data
	2021-07
	2013-04-10
Objekto pavadinimas	Valstybinės reikšmės magistralinis kelias Nr. A1 Vilnius-Kaunas-Klaipėda
Objekto buvimo vieta/adresas	Kauno r. sav. Kauno r. sav. teritorija
Kadastro duomenų nustatymo data	2022-06-30

M1:2000
Brėžinys Nr. 13

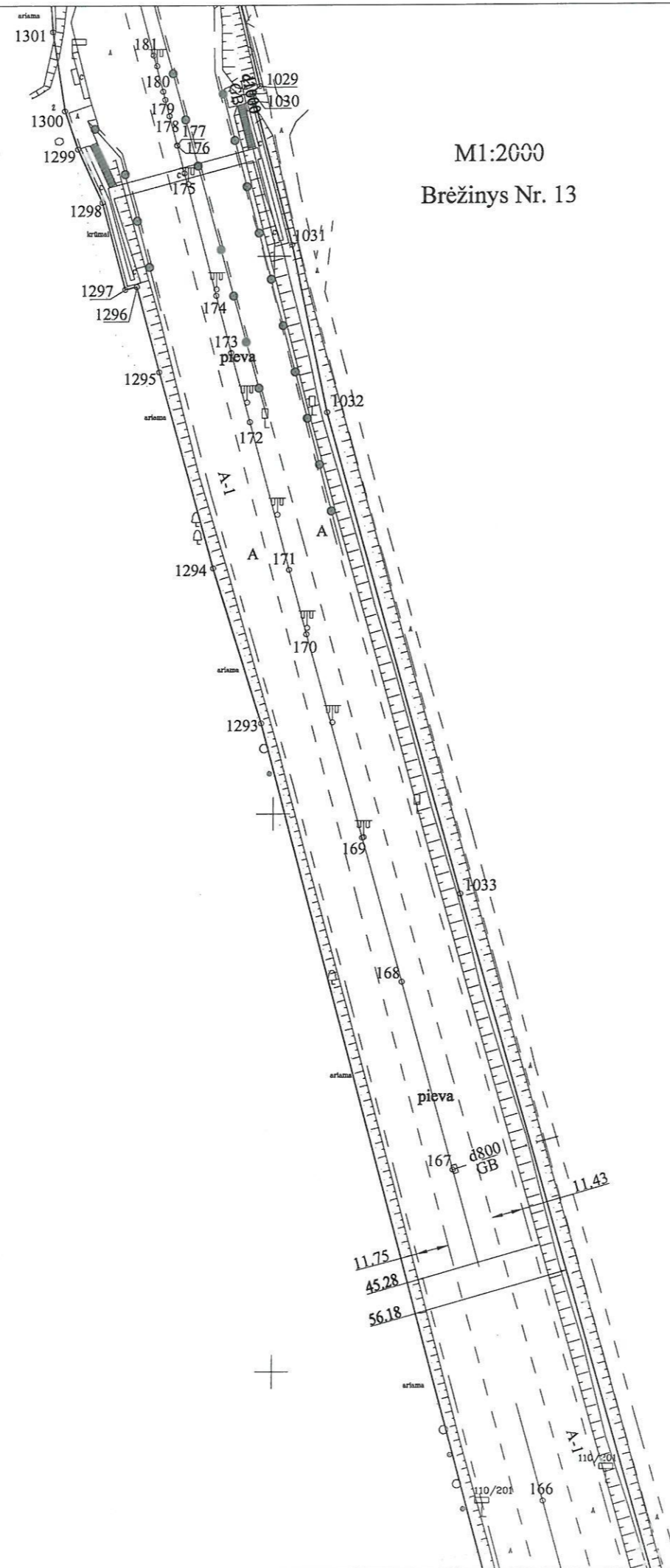

2022m. tikslintas ruožas 1-125 (102,900 km - 106,991 km).

Kadastro duomenims nustatyti naudota medžiaga	
Medžiagos pavadinimas	Medžiagos parengimo data
	2021-07
	2013-04-10
Objekto pavadinimas	Valstybinės reikšmės magistralinis kelias Nr. A1 Vilnius-Kaunas-Klaipėda
Objekto buvimo vieta/adresas	Kauno r. sav. Kauno r. sav. teritorija
Kadastro duomenų nustatymo data	2022-06-30

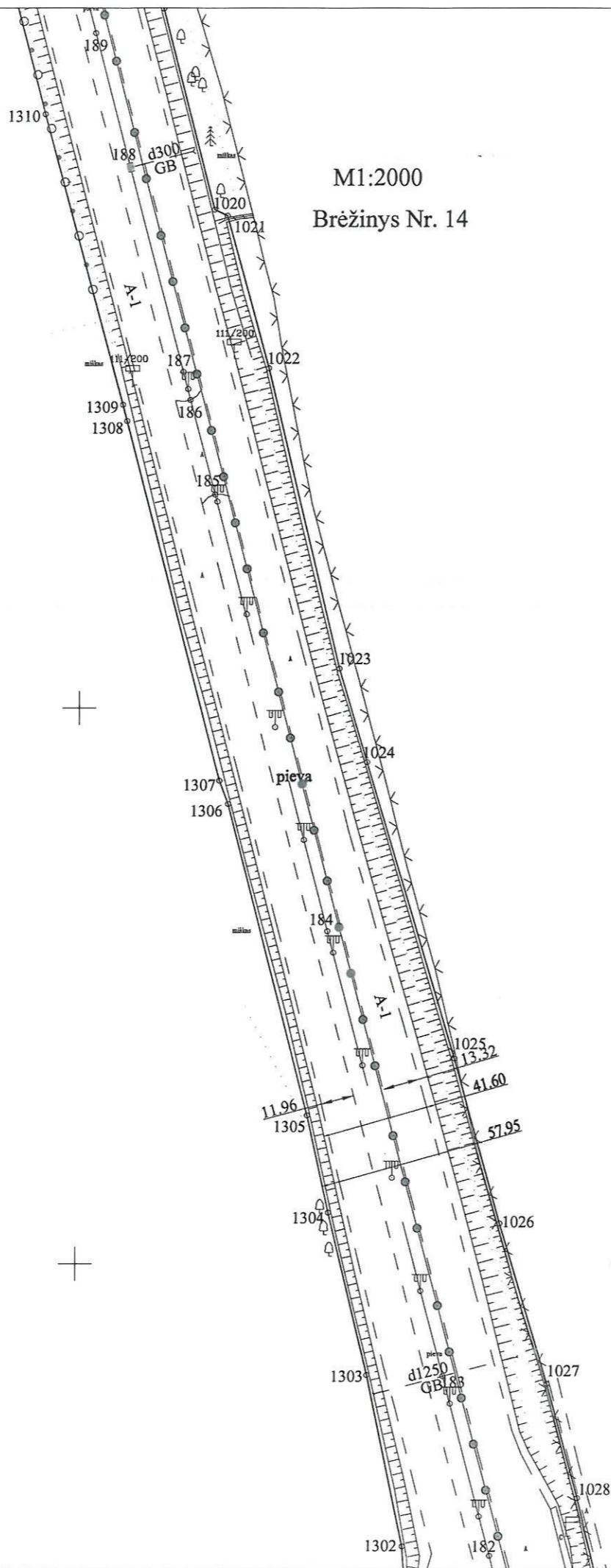

M1:2000
Brėžinys Nr. 14

2022m. tikslintas ruožas 1-125 (102,900 km - 106,991 km).

Kadastro duomenims nustatyti naudota medžiaga	
Medžiagos pavadinimas	Medžiagos parengimo data
	2021-07
	2013-04-10
Objekto pavadinimas	Valstybinės reikšmės magistralinis kelias Nr. A1 Vilnius-Kaunas-Klaipėda
Objekto buvimo vieta/adresas	Kauno r. sav. Kauno r. sav. teritorija
Kadastro duomenų nustatymo data	2022-06-30

M1:2000
Brėžinys Nr. 15

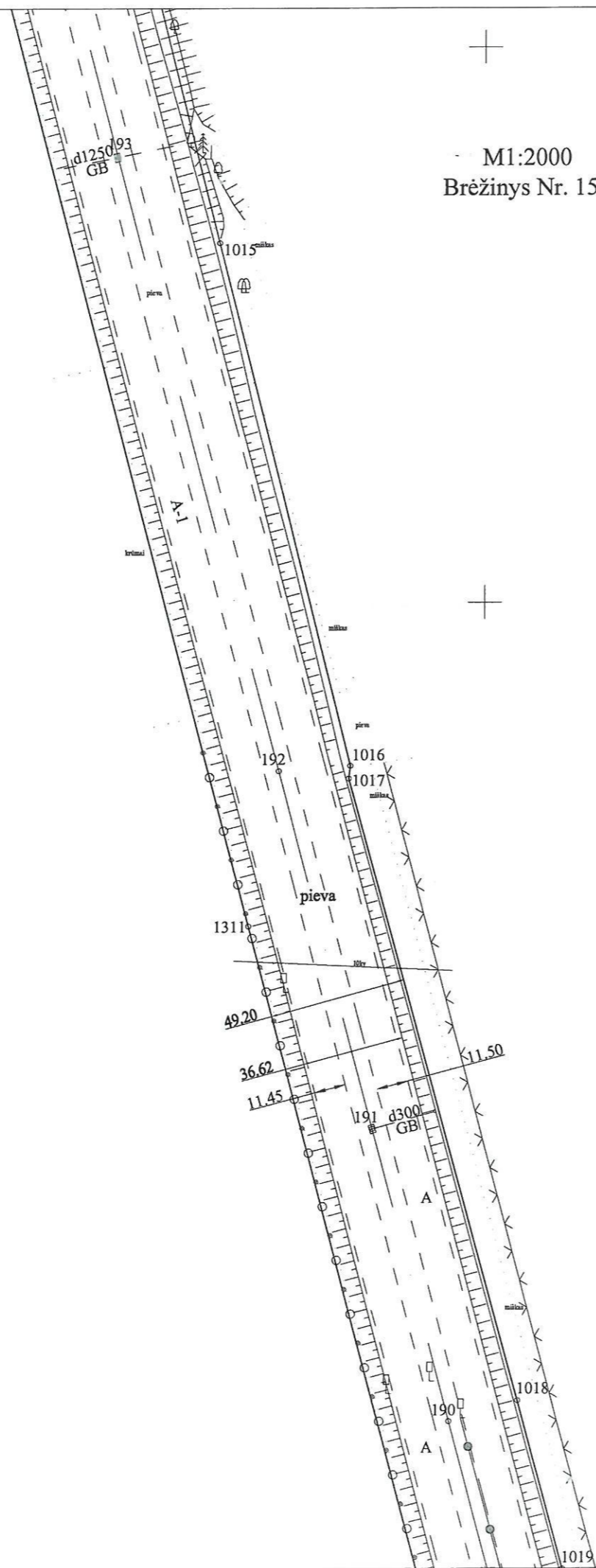

2022m. tikslintas ruožas 1-125 (102,900 km - 106,991 km).

Kadastro duomenims nustatyti naudota medžiaga	
Medžiagos pavadinimas	Medžiagos parengimo data
	2021-07
	2013-04-10
Objekto pavadinimas	Valstybinės reikšmės magistralinis kelias Nr. A1 Vilnius-Kaunas-Klaipėda
Objekto buvimo vieta/adresas	Kauno r. sav. Kauno r. sav. teritorija
Kadastro duomenų nustatymo data	2022-06-30

M1:2000
Brėžinys Nr. 16

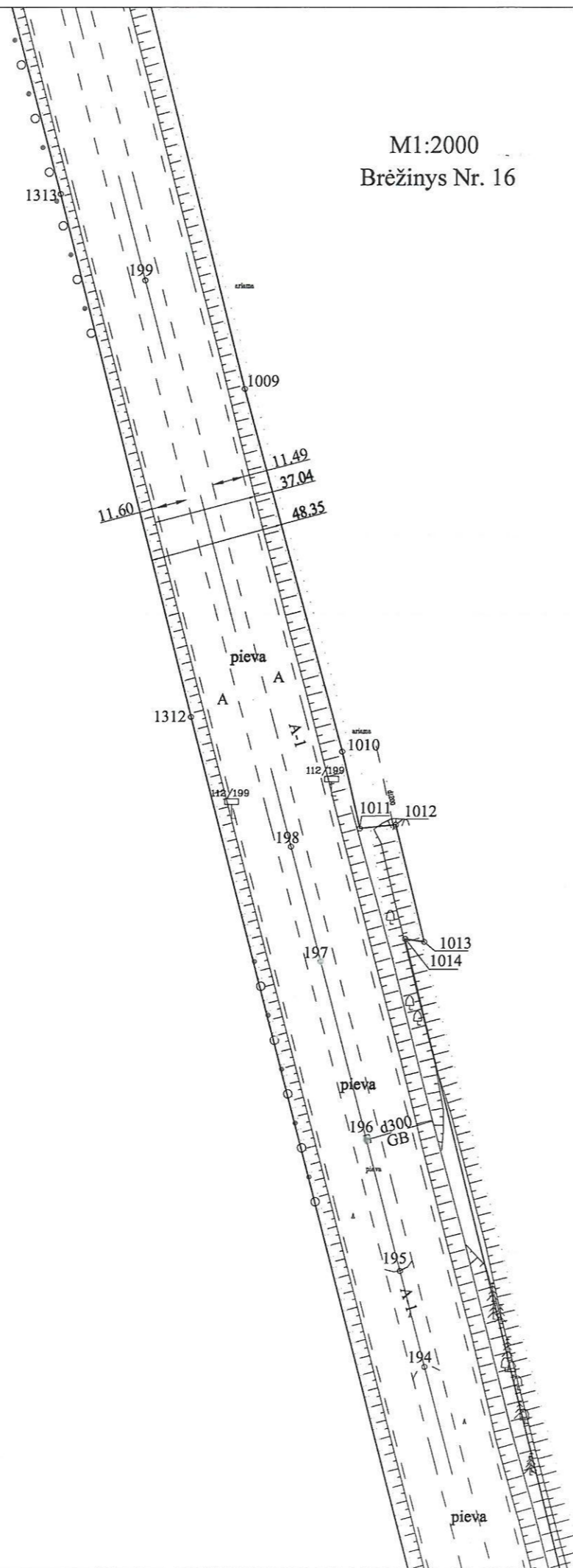

2022m. tikslintas ruožas 1-125 (102,900 km - 106,991 km).

Kadastro duomenims nustatyti naudota medžiaga	
Medžiagos pavadinimas	Medžiagos parengimo data
	2021-07
	2013-04-10
Objekto pavadinimas	Valstybinės reikšmės magistralinis kelias Nr. A1 Vilnius-Kaunas-Klaipėda
Objekto buvimo vieta/adresas	Kauno r. sav. Kauno r. sav. teritorija
Kadastro duomenų nustatymo data	2022-06-30

M1:2000
Brėžinys Nr. 17

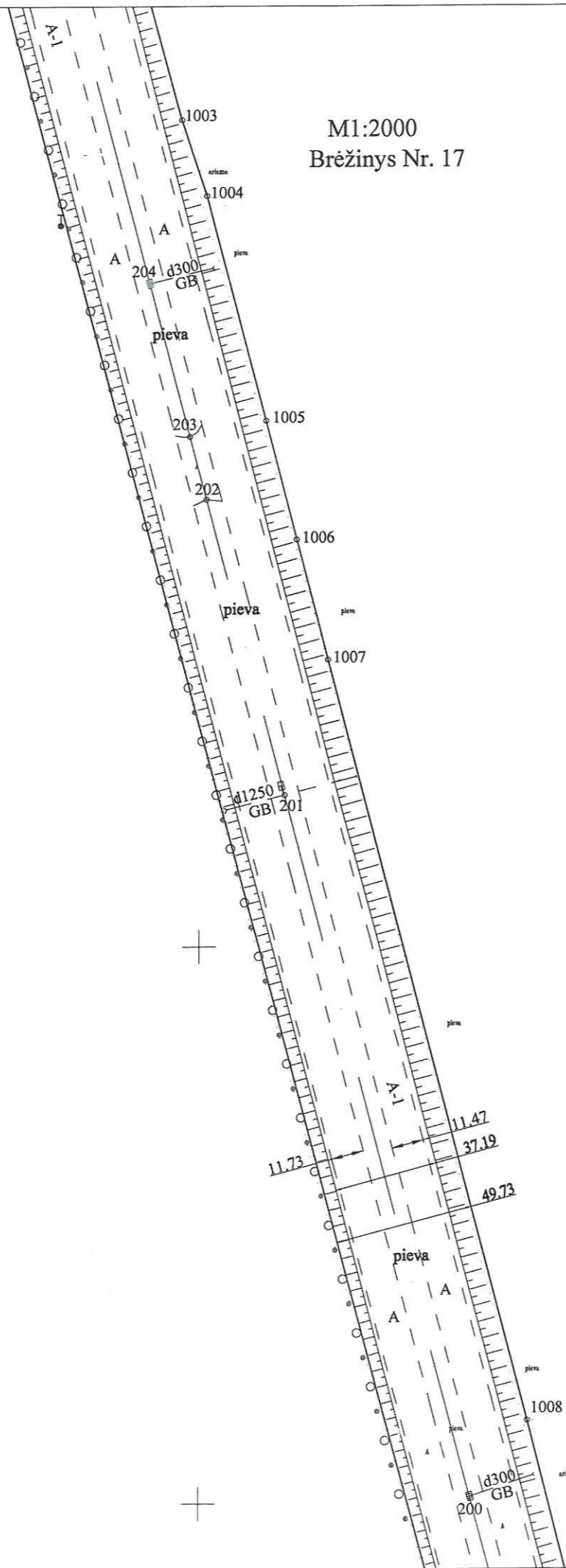

2022m. tikslintas ruožas 1-125 (102,900 km - 106,991 km).

Kadastro duomenims nustatyti naudota medžiaga	
Medžiagos pavadinimas	Medžiagos parengimo data
	2021-07
	2013-04-10
Objekto pavadinimas	Valstybinės reikšmės magistralinis kelias Nr. A1 Vilnius-Kaunas-Klaipėda
Objekto buvimo vieta/adresas	Kauno r. sav. Kauno r. sav. teritorija
Kadastro duomenų nustatymo data	2022-06-30

M1:2000
Brėžinys Nr. 18

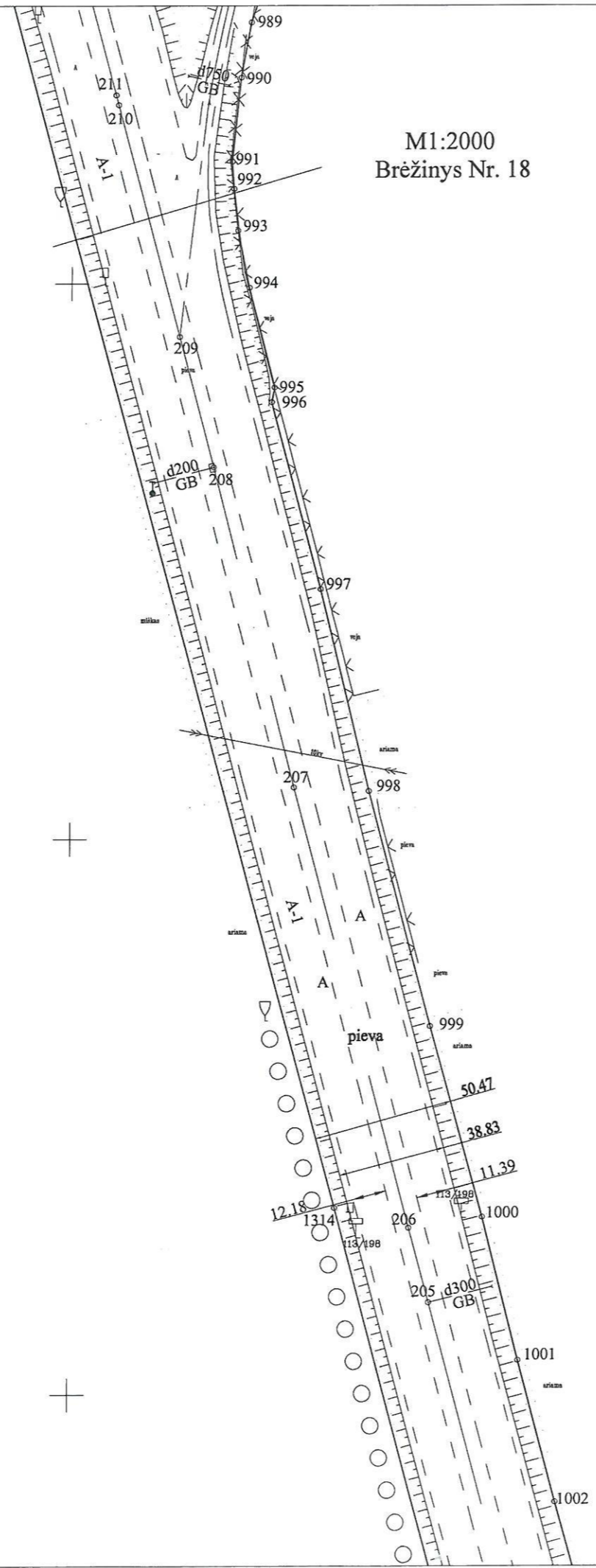

2022m. tikslintas ruožas 1-125 (102,900 km - 106,991 km).

Kadastro duomenims nustatyti naudota medžiaga	
Medžiagos pavadinimas	Medžiagos parengimo data
	2021-07
	2013-04-10
Objekto pavadinimas	Valstybinės reikšmės magistralinis kelias Nr. A1 Vilnius-Kaunas-Klaipėda
Objekto buvimo vieta/adresas	Kauno r. sav. Kauno r. sav. teritorija
Kadastro duomenų nustatymo data	2022-06-30

M1:2000
Brėžinys Nr. 19

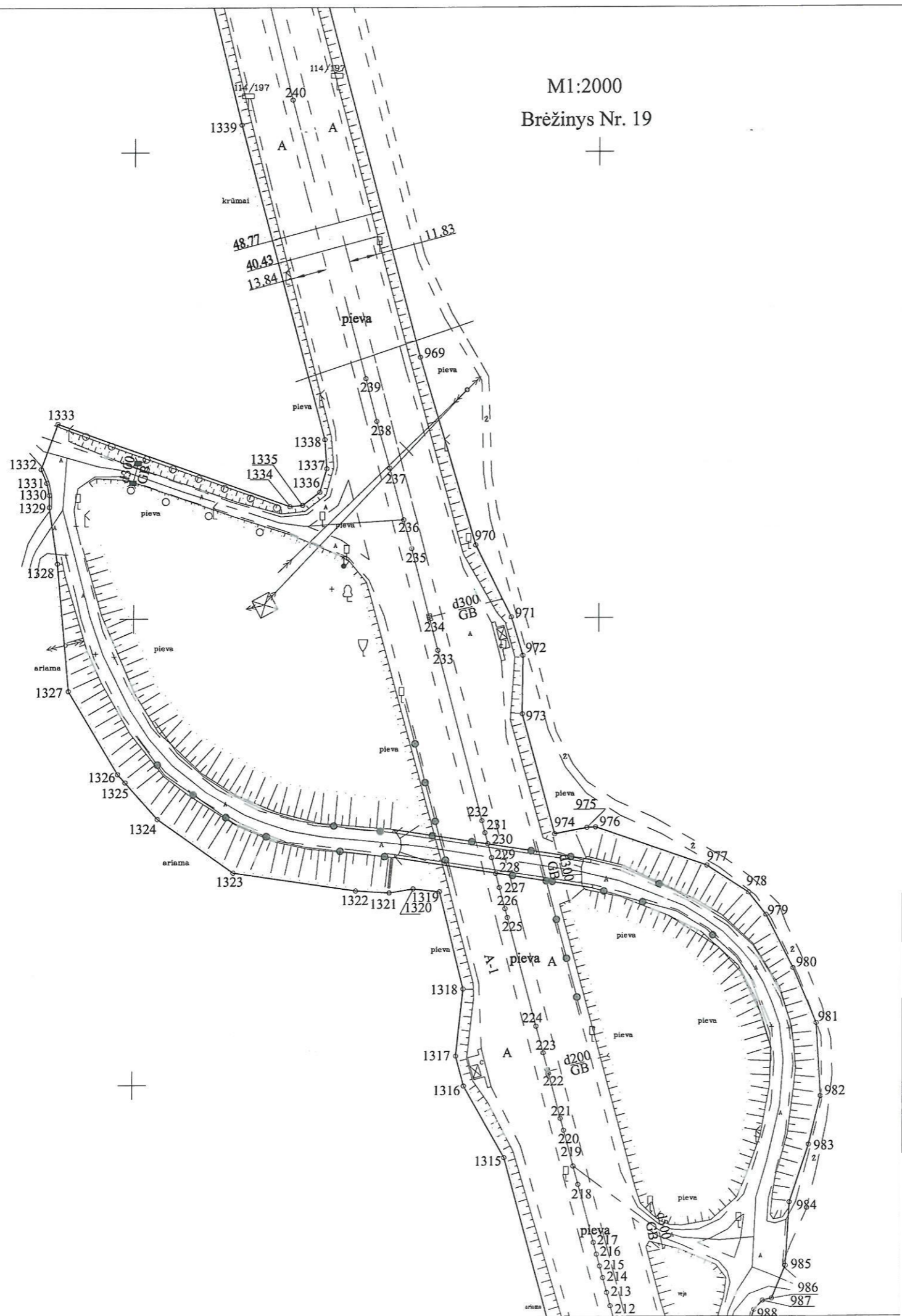

2022m. tikslintas ruožas 1-125 (102,900 km - 106,991 km).

Kadastro duomenims nustatyti naudota medžiaga	
Medžiagos pavadinimas	Medžiagos parengimo data
	2021-07
	2013-04-10
Objekto pavadinimas	Valstybinės reikšmės magistralinis kelias Nr. A1 Vilnius-Kaunas-Klaipėda
Objekto buvimo vieta/adresas	Kauno r. sav. Kauno r. sav. teritorija
Kadastro duomenų nustatymo data	2022-06-30

M1:2000
Brėžinys Nr. 20

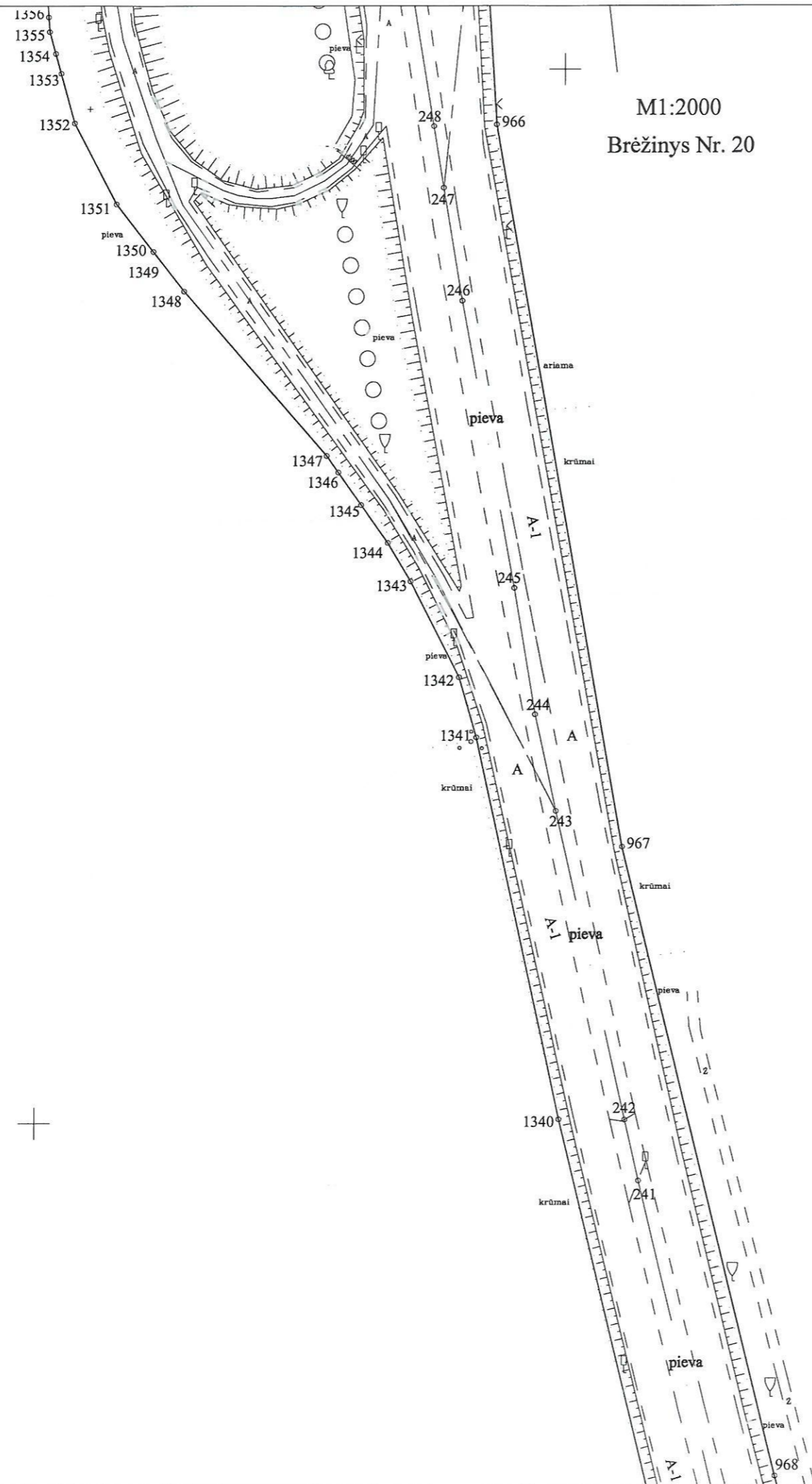

2022m. tikslintas ruožas 1-125 (102,900 km - 106,991 km).

Kadastro duomenims nustatyti naudota medžiaga	
Medžiagos pavadinimas	Medžiagos parengimo data
	2021-07
	2013-04-10
Objekto pavadinimas	Valstybinės reikšmės magistralinis kelias Nr. A1 Vilnius-Kaunas-Klaipėda
Objekto buvimo vieta/adresas	Kauno r. sav. Kauno r. sav. teritorija
Kadastro duomenų nustatymo data	2022-06-30

M1:2000
Brėžinys Nr. 21



2022m. tikslintas ruožas 1-125 (102,900 km - 106,991 km).

6101400.00	
Kadastro duomenims nustatyti naudota medžiaga	
Medžiagos pavadinimas	Medžiagos parengimo data
	2021-07
	2013-04-10
Objekto pavadinimas	Valstybinės reikšmės magistralinis kelias Nr. A1 Vilnius-Kaunas-Klaipėda
Objekto buvimo vieta/adresas	Kauno r. sav. Kauno r. sav. teritorija
Kadastro duomenų nustatymo data	2022-06-30

M1:2000
Brėžinys Nr. 22

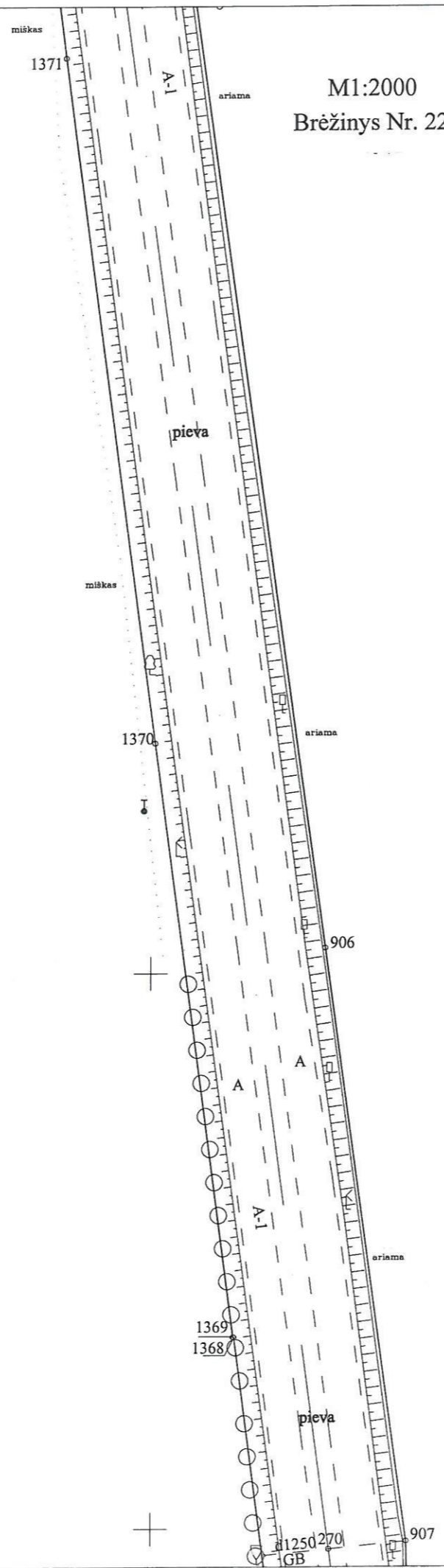

+ 2022m. tikslintas ruožas 1-125 (102,900 km - 106,991 km).

Kadastro duomenims nustatyti naudota medžiaga	
Medžiagos pavadinimas	Medžiagos parengimo data
	2021-07
	2013-04-10
Objekto pavadinimas	Valstybinės reikšmės magistralinis kelias Nr. A1 Vilnius-Kaunas-Klaipėda
Objekto buvimo vieta/adresas	Kauno r. sav. Kauno r. sav. teritorija
Kadastro duomenų nustatymo data	2022-06-30

M1:2000
Brėžinys Nr. 23

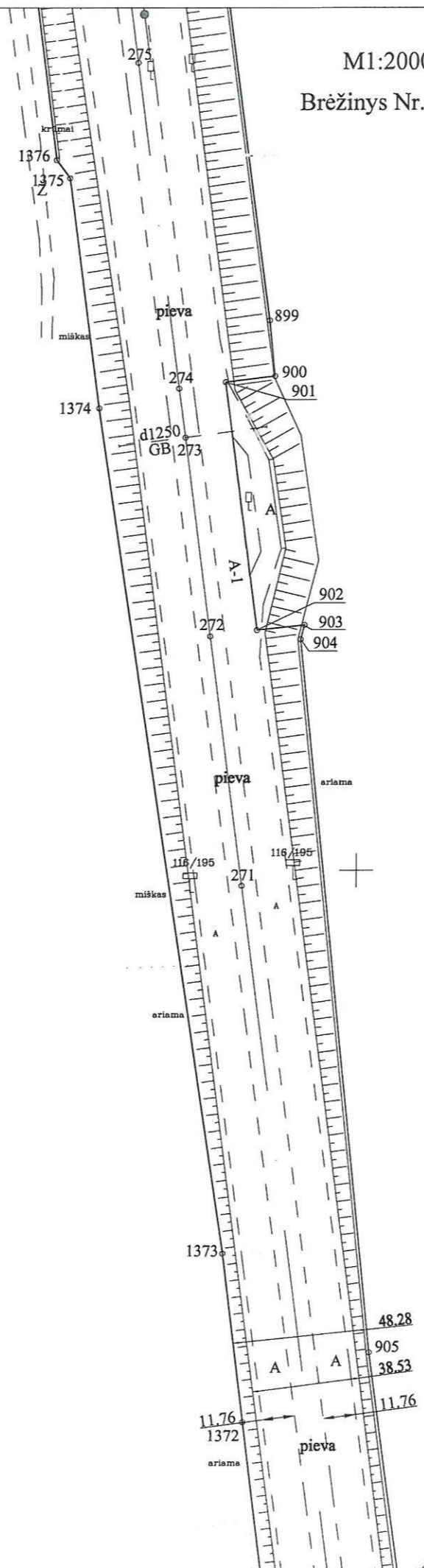

2022m. tikslintas ruožas 1-125 (102,900 km - 106,991 km).

Kadastro duomenims nustatyti naudota medžiaga	
Medžiagos pavadinimas	Medžiagos parengimo data
	2021-07
	2013-04-10
Objekto pavadinimas	Valstybinės reikšmės magistralinis kelias Nr. A1 Vilnius-Kaunas-Klaipėda
Objekto buvimo vieta/adresas	Kauno r. sav. Kauno r. sav. teritorija
Kadastro duomenų nustatymo data	2022-06-30

M1:2000
Brėžinys Nr. 24

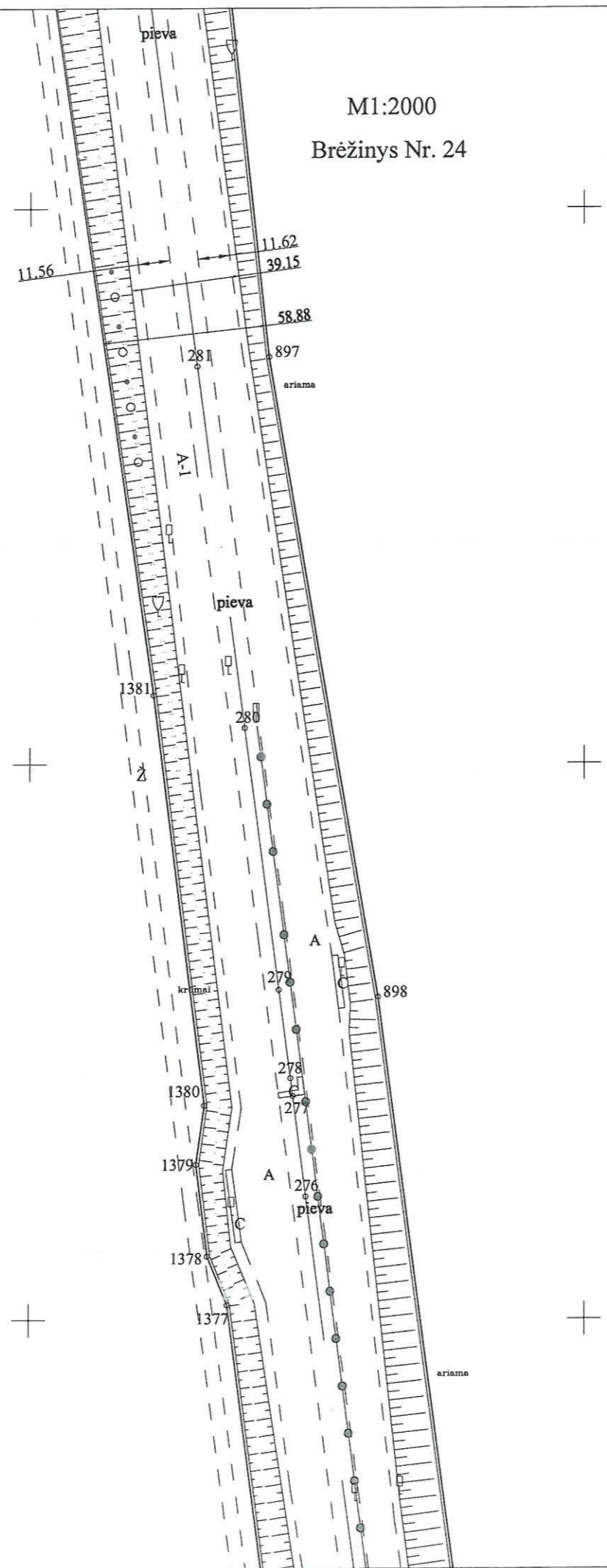

2022m. tikslintas ruožas 1-125 (102,900 km - 106,991 km).

Kadastro duomenims nustatyti naudota medžiaga	
Medžiagos pavadinimas	Medžiagos parengimo data
	2021-07
	2013-04-10
Objekto pavadinimas	Valstybinės reikšmės magistralinis kelias Nr. A1 Vilnius-Kaunas-Klaipėda
Objekto buvimo vieta/adresas	Kauno r. sav. Kauno r. sav. teritorija
Kadastro duomenų nustatymo data	2022-06-30

M1:2000
Brėžinys Nr. 25

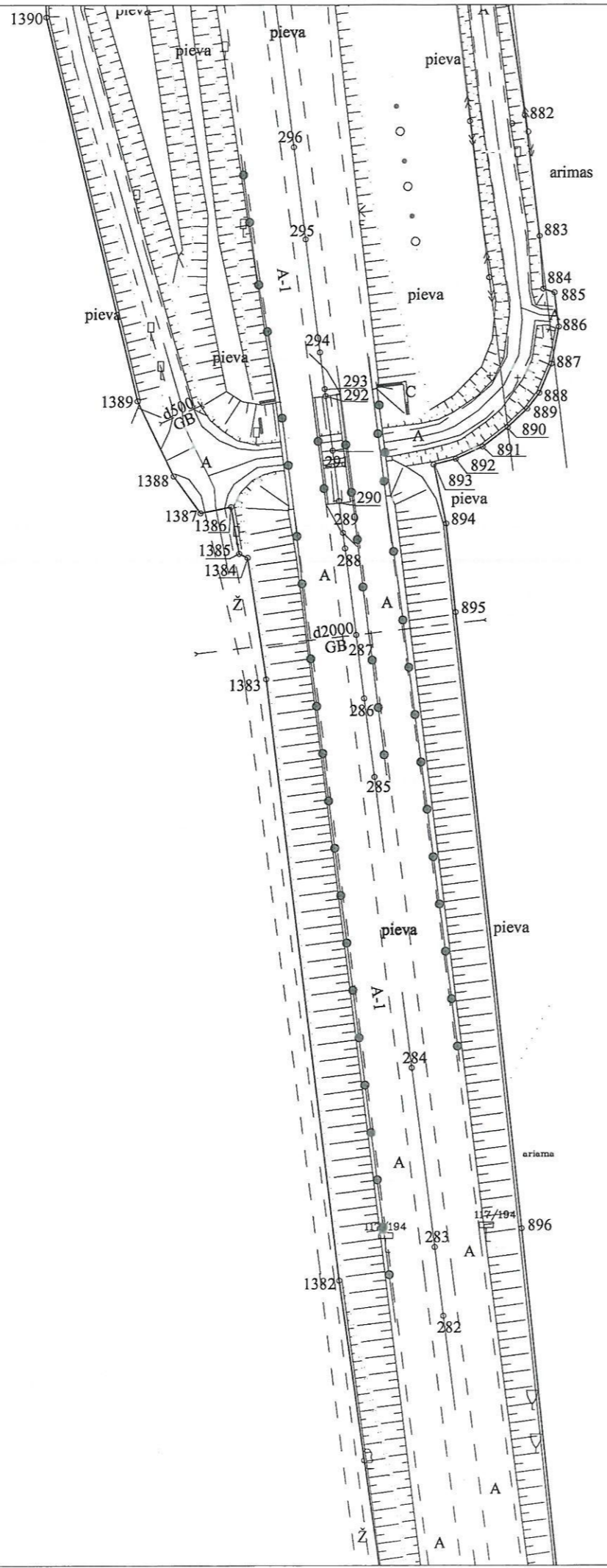

2022m. tikslintas ruožas 1-125 (102,900 km - 106,991 km).

Kadastro duomenims nustatyti naudota medžiaga	
Medžiagos pavadinimas	Medžiagos parengimo data
K	2021-07
	2013-04-10
Objekto pavadinimas	Valstybinės reikšmės magistralinis kelias Nr. A1 Vilnius-Kaunas-Klaipėda
Objekto buvimo vieta/adresas	Kauno r. sav. Kauno r. sav. teritorija
Kadastro duomenų nustatymo data	2022-06-30

M1:2000
Brėžinys Nr. 26

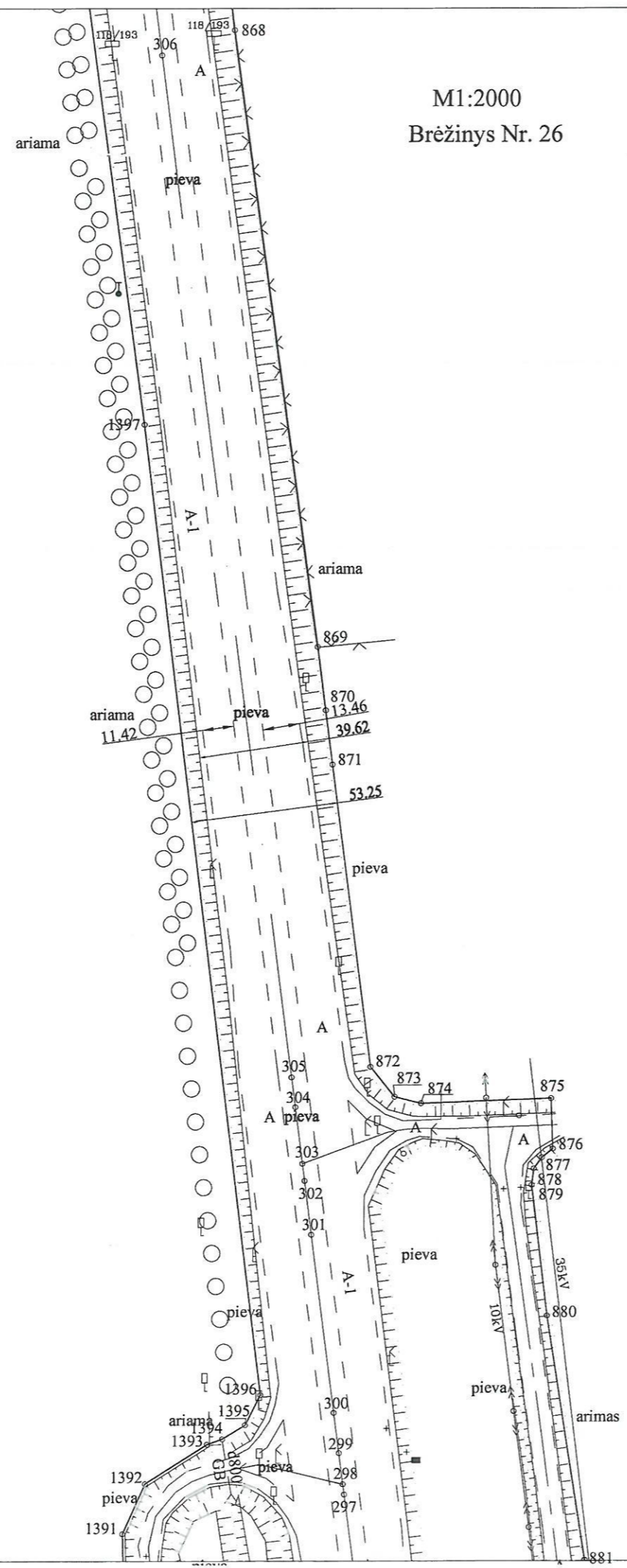

2022m. tikslintas ruožas 1-125 (102,900 km - 106,991 km).

Kadastro duomenims nustatyti naudota medžiaga	
Medžiagos pavadinimas	Medžiagos parengimo data
	2021-07
	2013-04-10
Objekto pavadinimas	Valstybinės reikšmės magistralinis kelias Nr. A1 Vilnius-Kaunas-Klaipėda
Objekto buvimo vieta/adresas	Kauno r. sav. Kauno r. sav. teritorija
Kadastro duomenų nustatymo data	2022-06-30

M1:2000
Brėžinys Nr. 27

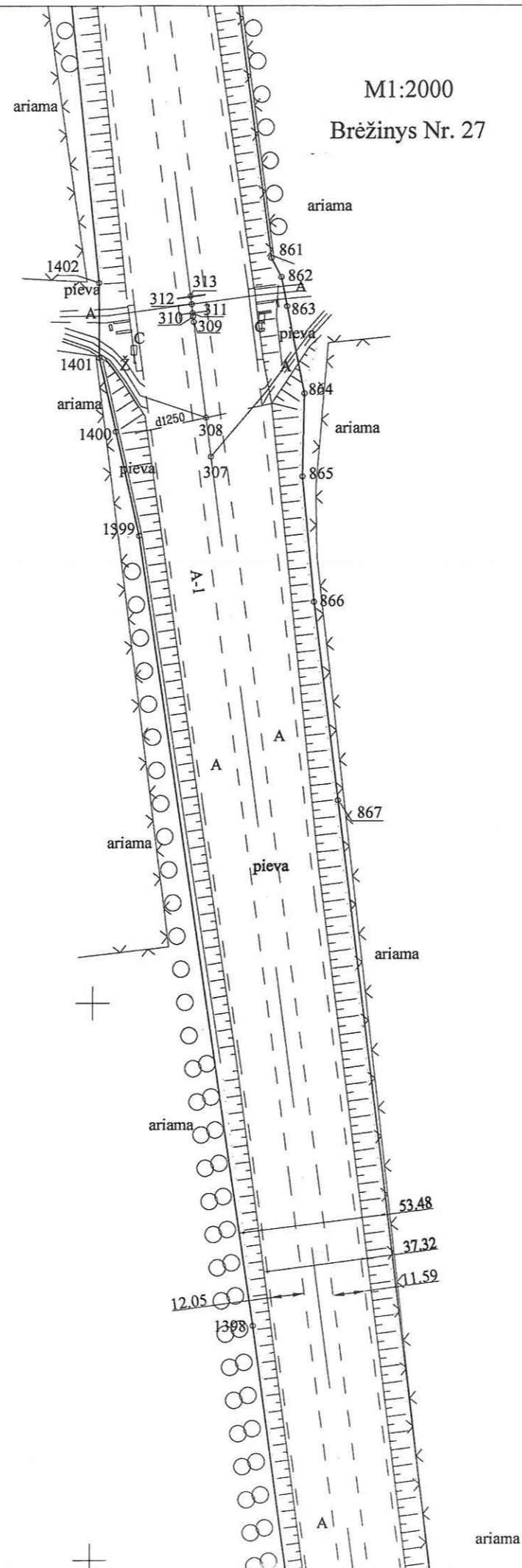

2022m. tikslintas ruožas 1-125 (102,900 km - 106,991 km).

Kadastro duomenims nustatyti naudota medžiaga	
Medžiagos pavadinimas	Medžiagos parengimo data
	2021-07
	2013-04-10
Objekto pavadinimas	Valstybinės reikšmės magistralinis kelias Nr. A1 Vilnius-Kaunas-Klaipėda
Objekto buvimo vieta/adresas	Kauno r. sav. Kauno r. sav. teritorija
Kadastro duomenų nustatymo data	2022-06-30

M1:2000
Brėžinys Nr. 28

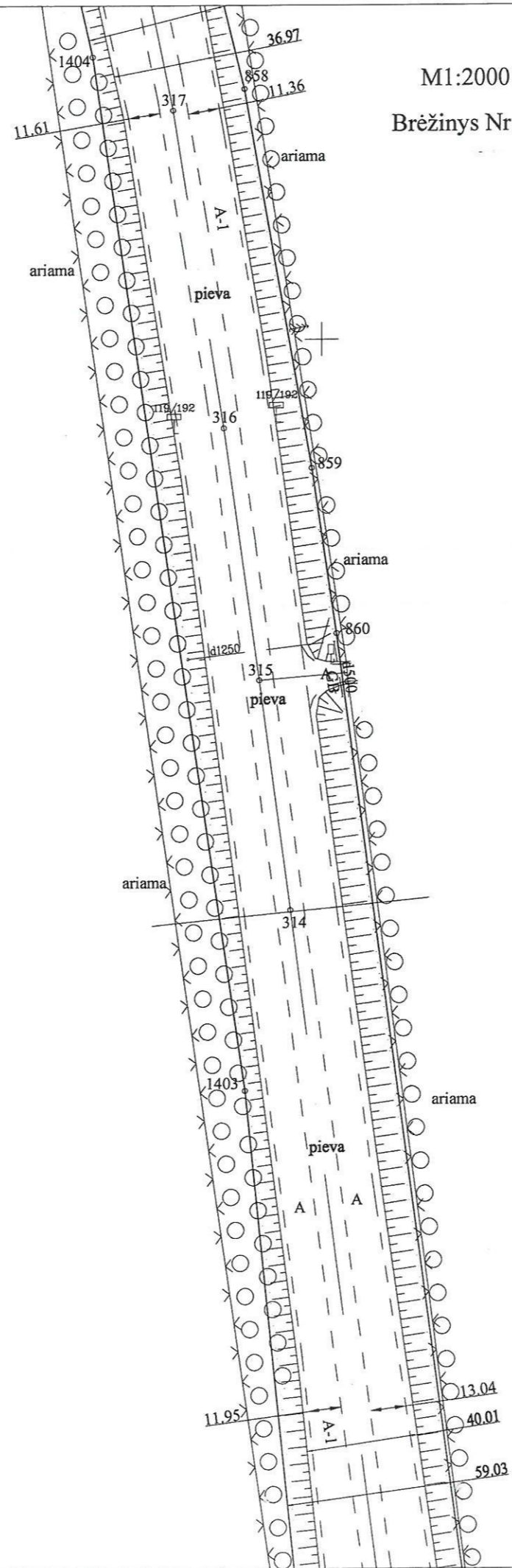

2022m. tikslintas ruožas 1-125 (102,900 km - 106,991 km).

Kadastro duomenims nustatyti naudota medžiaga	
Medžiagos pavadinimas	Medžiagos parengimo data
	2021-07
	2013-04-10
Objekto pavadinimas	Valstybinės reikšmės magistralinis kelias Nr. A1 Vilnius-Kaunas-Klaipėda
Objekto buvimo vieta/adresas	Kauno r. sav. Kauno r. sav. teritorija
Kadastro duomenų nustatymo data	2022-06-30

M1:2000
Brėžinys Nr. 29

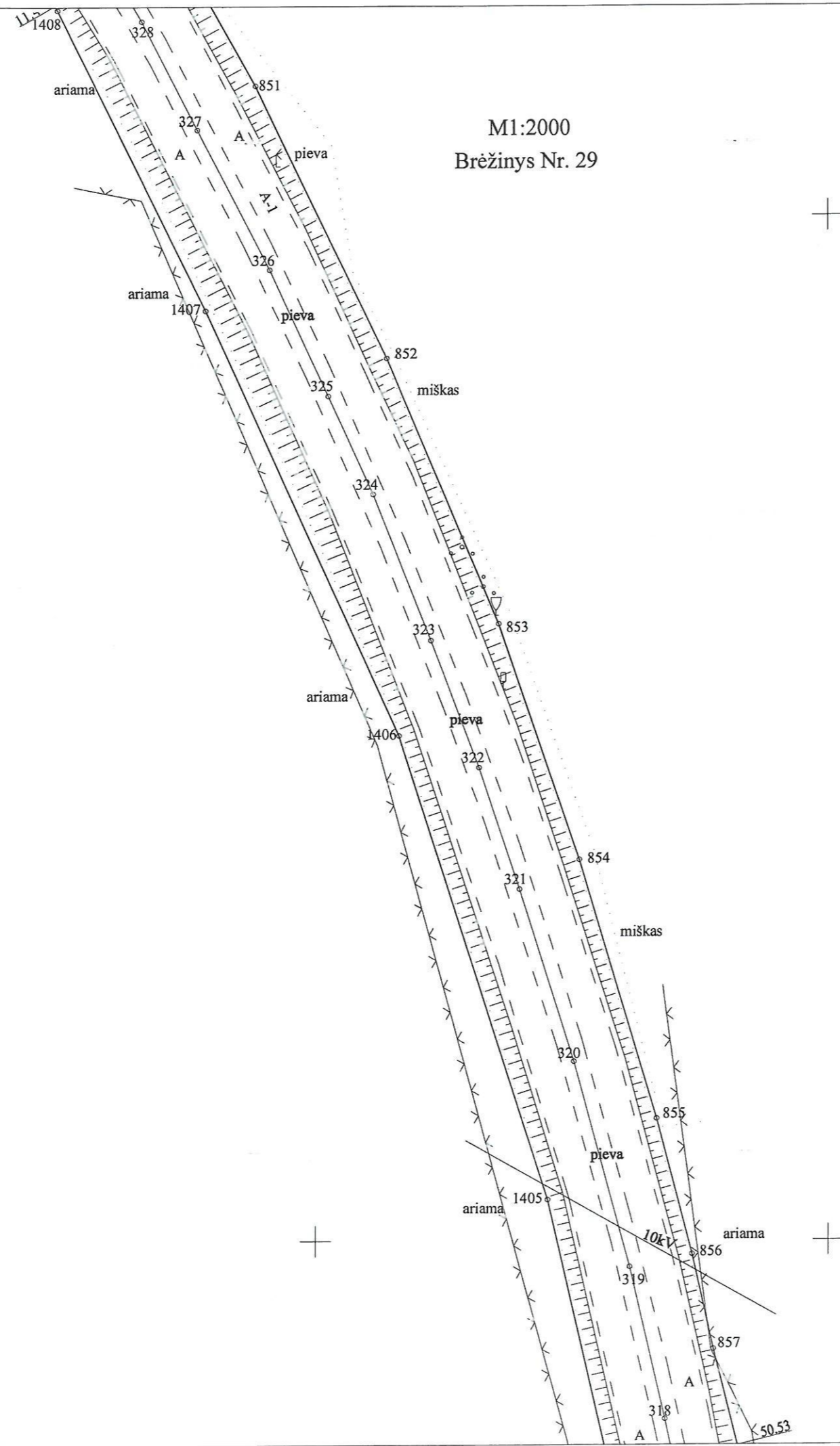

2022m. tikslintas ruožas 1-125 (102,900 km - 106,991 km).

Kadastro duomenims nustatyti naudota medžiaga	
Medžiagos pavadinimas	Medžiagos parengimo data
	2021-07
	2013-04-10
Objekto pavadinimas	Valstybinės reikšmės magistralinis kelias Nr. A1 Vilnius-Kaunas-Klaipėda
Objekto buvimo vieta/adresas	Kauno r. sav. Kauno r. sav. teritorija
Kadastro duomenų nustatymo data	2022-06-30

M1:2000
Brėžinys Nr. 30

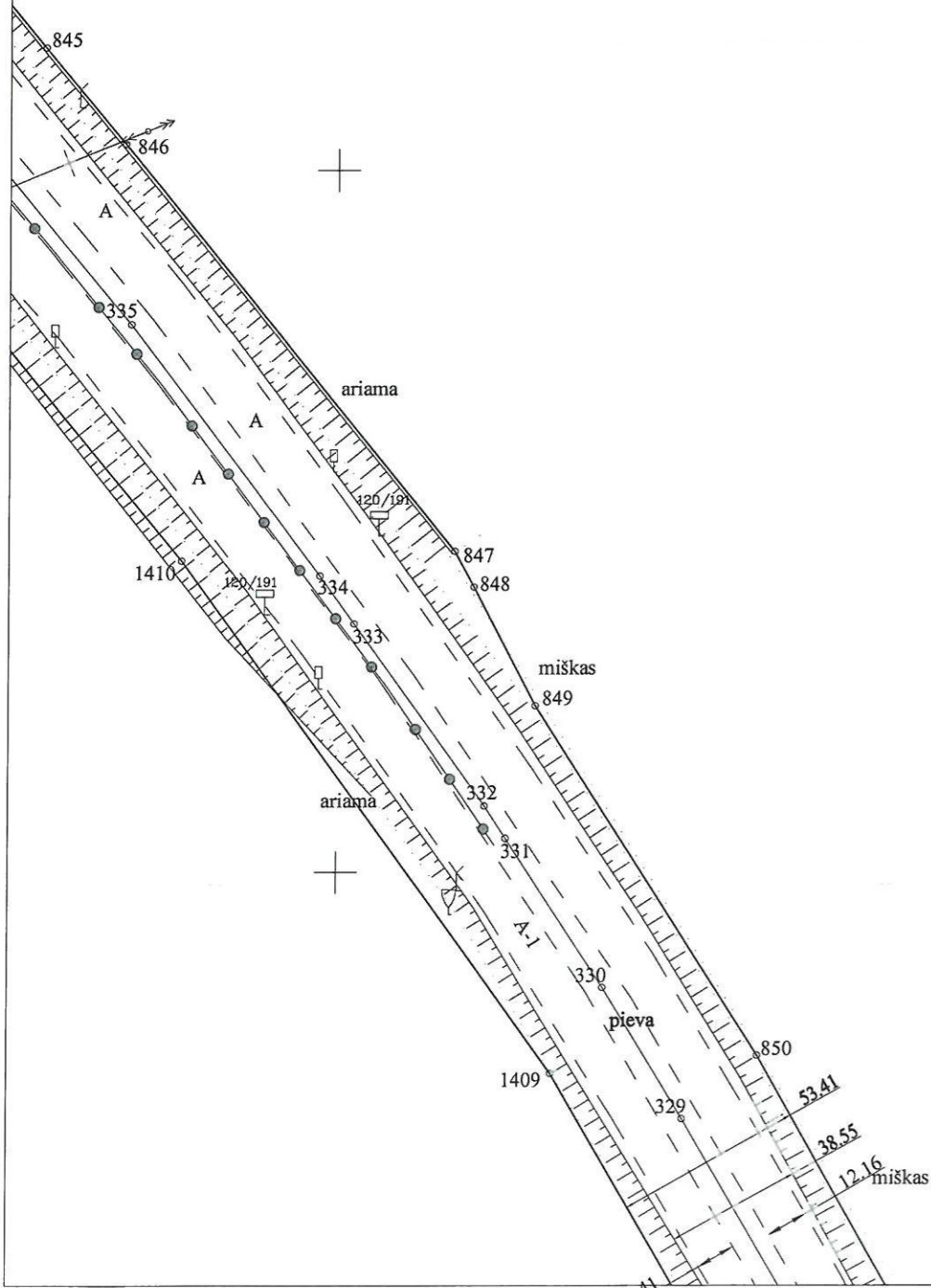

2022m. tikslintas ruožas 1-125 (102,900 km - 106,991 km).

Kadastro duomenims nustatyti naudota medžiaga	
Medžiagos pavadinimas	Medžiagos parengimo data
	2021-07
	2013-04-10
Objekto pavadinimas	Valstybinės reikšmės magistralinis kelias Nr. A1 Vilnius-Kaunas-Klaipėda
Objekto buvimo vieta/adresas	Kauno r. sav. Kauno r. sav. teritorija
Kadastro duomenų nustatymo data	2022-06-30

M1:2000
Brėžinys Nr. 31

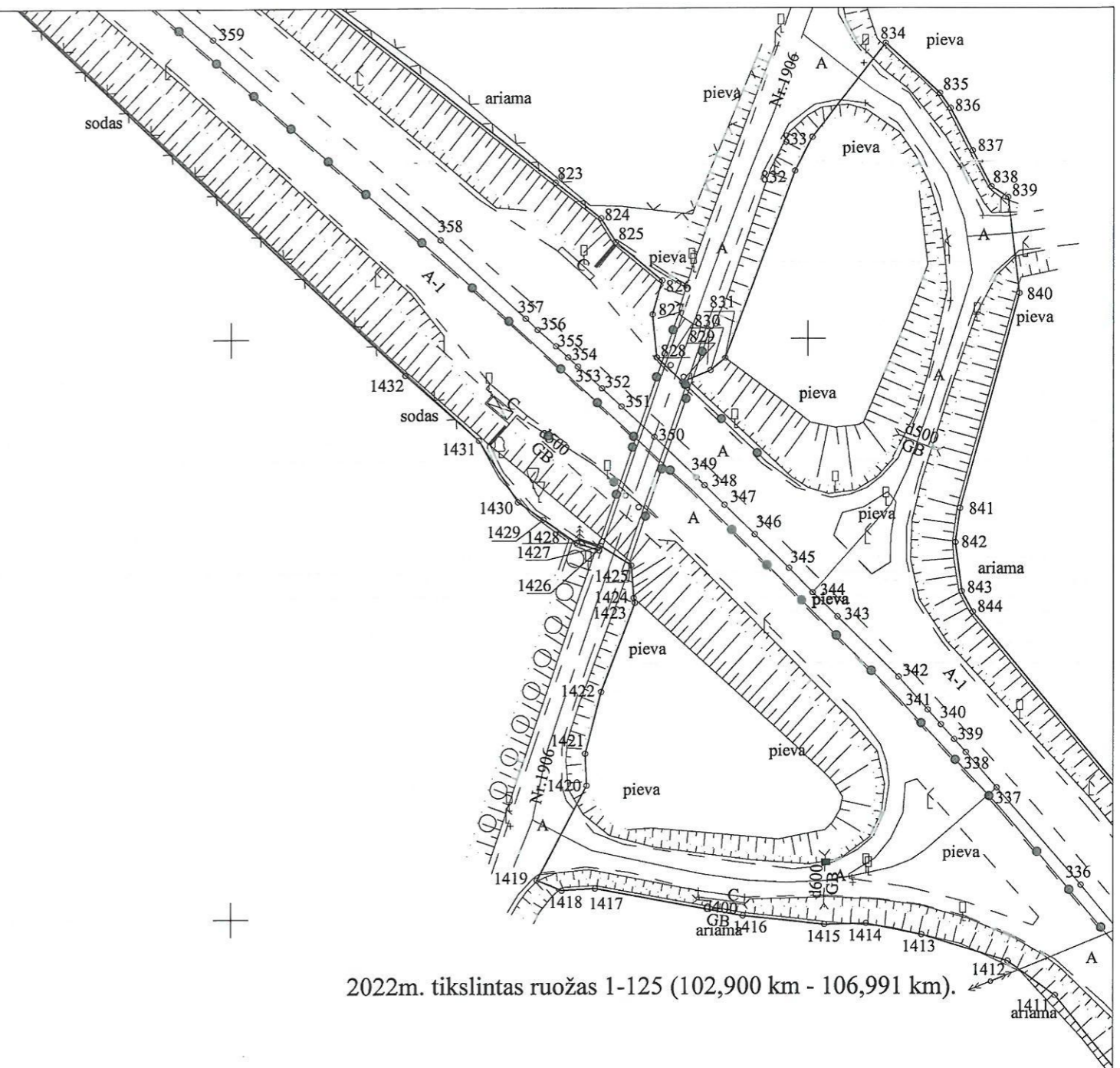

2022m. tikslintas ruožas 1-125 (102,900 km - 106,991 km).

Kadastro duomenims nustatyti naudota medžiaga	
Medžiagos pavadinimas	Medžiagos parengimo data
	2021-07
	2013-04-10
Objekto pavadinimas	Valstybinės reikšmės magistralinis kelias Nr. A1 Vilnius-Kaunas-Klaipėda
Objekto buvimo vieta/adresas	Kauno r. sav. Kauno r. sav. teritorija
Kadastro duomenų nustatymo data	2022-06-30

M1:2000
Brėžinys Nr. 32

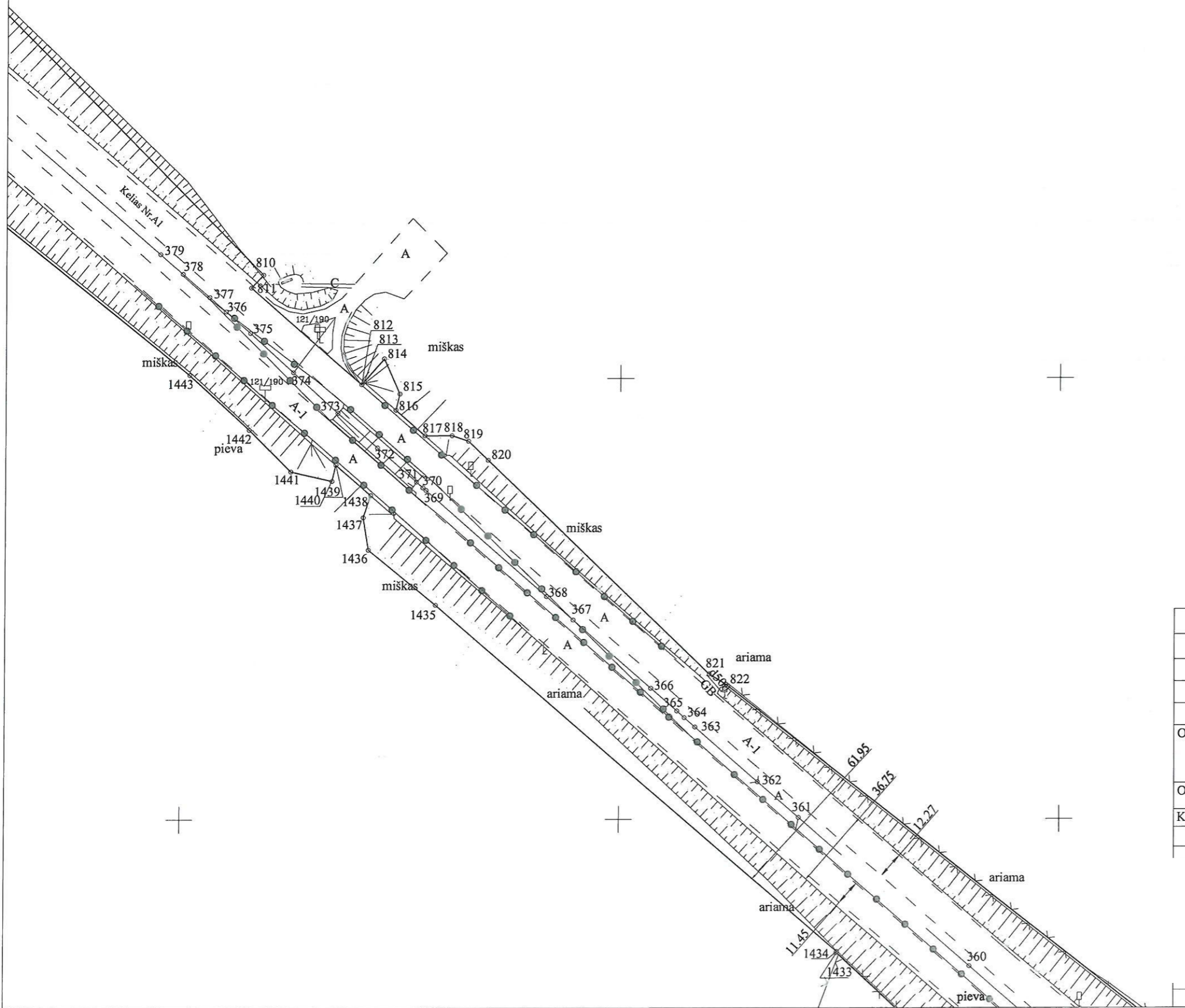

2022m. tikslintas ruožas 1-125 (102,900 km - 106,991 km).

Kadastro duomenims nustatyti naudota medžiaga	
Medžiagos pavadinimas	Medžiagos parengimo data
	2021-07
	2013-04-10
Objekto pavadinimas	Valstybinės reikšmės magistralinis kelias Nr. A1 Vilnius-Kaunas-Klaipėda
Objekto buvimo vieta/adresas	Kauno r. sav. Kauno r. sav. teritorija
Kadastro duomenų nustatymo data	2022-06-30

M1:2000
Brėžinys Nr. 33

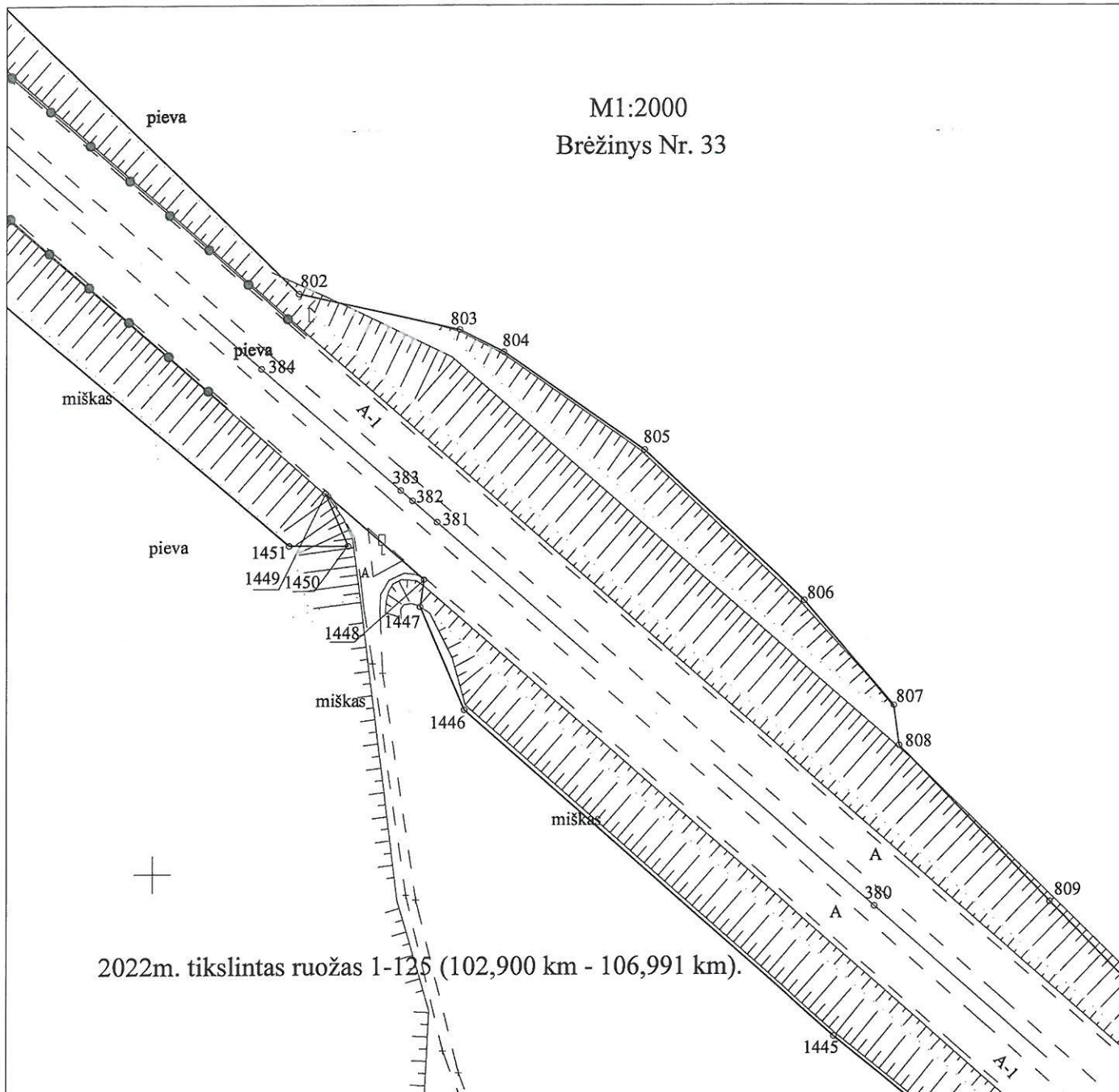

2022m. tikslintas ruožas 1-125 (102,900 km - 106,991 km).

Kadastro duomenims nustatyti naudota medžiaga	
Medžiagos pavadinimas	Medžiagos parengimo data
	2021-07
	2013-04-10
Objekto pavadinimas	Valstybinės reikšmės magistralinis kelias Nr. A1 Vilnius-Kaunas-Klaipėda
Objekto buvimo vieta/adresas	Kauno r. sav. Kauno r. sav. teritorija
Kadastro duomenų nustatymo data	2022-06-30

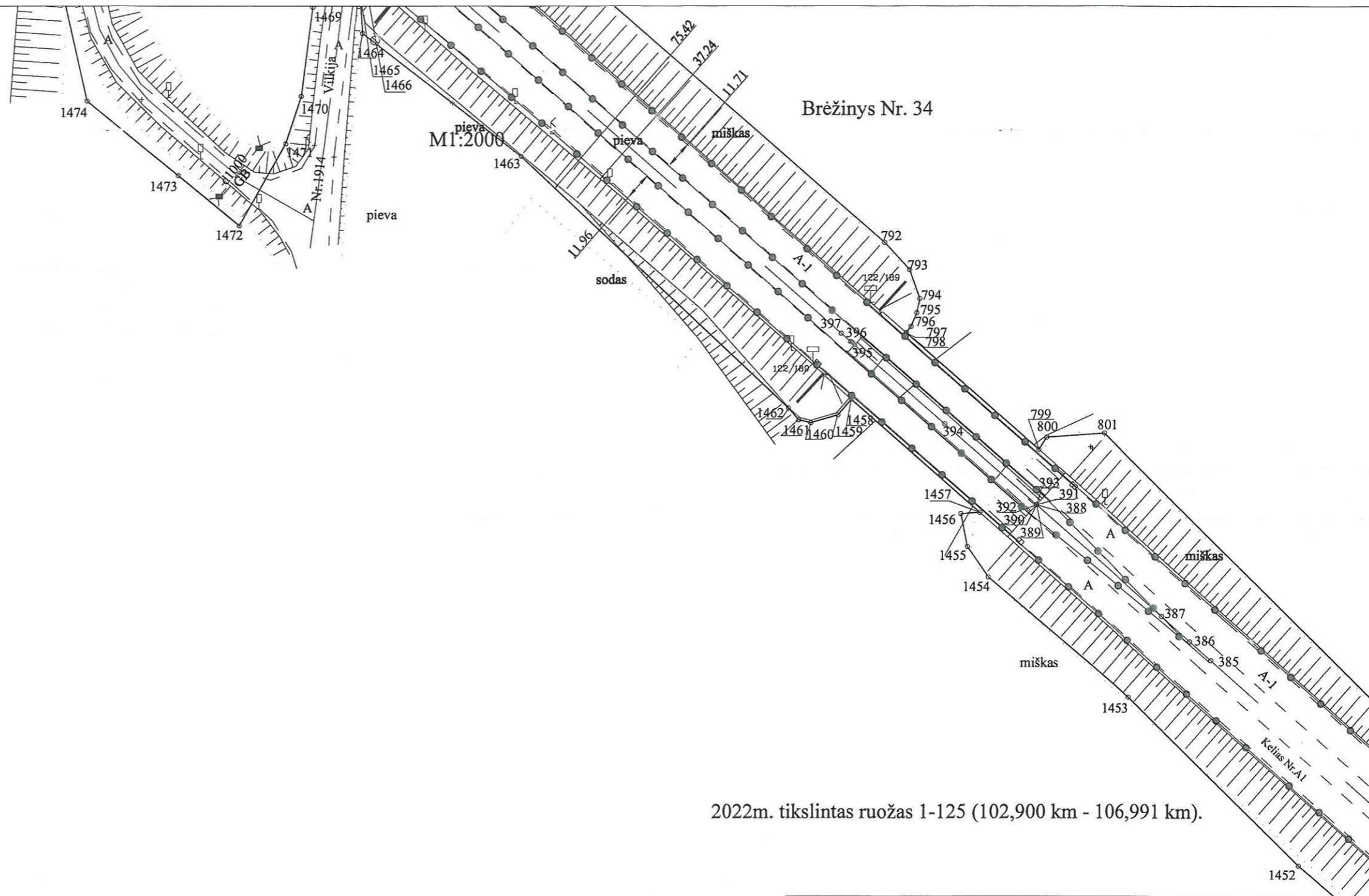

2022m. tikslintas ruožas 1-125 (102,900 km - 106,991 km).

Kadastro duomenims nustatyti naudota medžiaga	
Medžiagos pavadinimas	Medžiagos parengimo data
	2021-07
	2013-04-10
Objekto pavadinimas	Valstybinės reikšmės magistralinis kelias Nr. A1 Vilnius-Kaunas-Klaipėda
Objekto buvimo vieta/adresas	Kauno r. sav. Kauno r. sav. teritorija
Kadastro duomenų nustatymo data	2022-06-30

Brėžinys Nr. 35
M1:2000

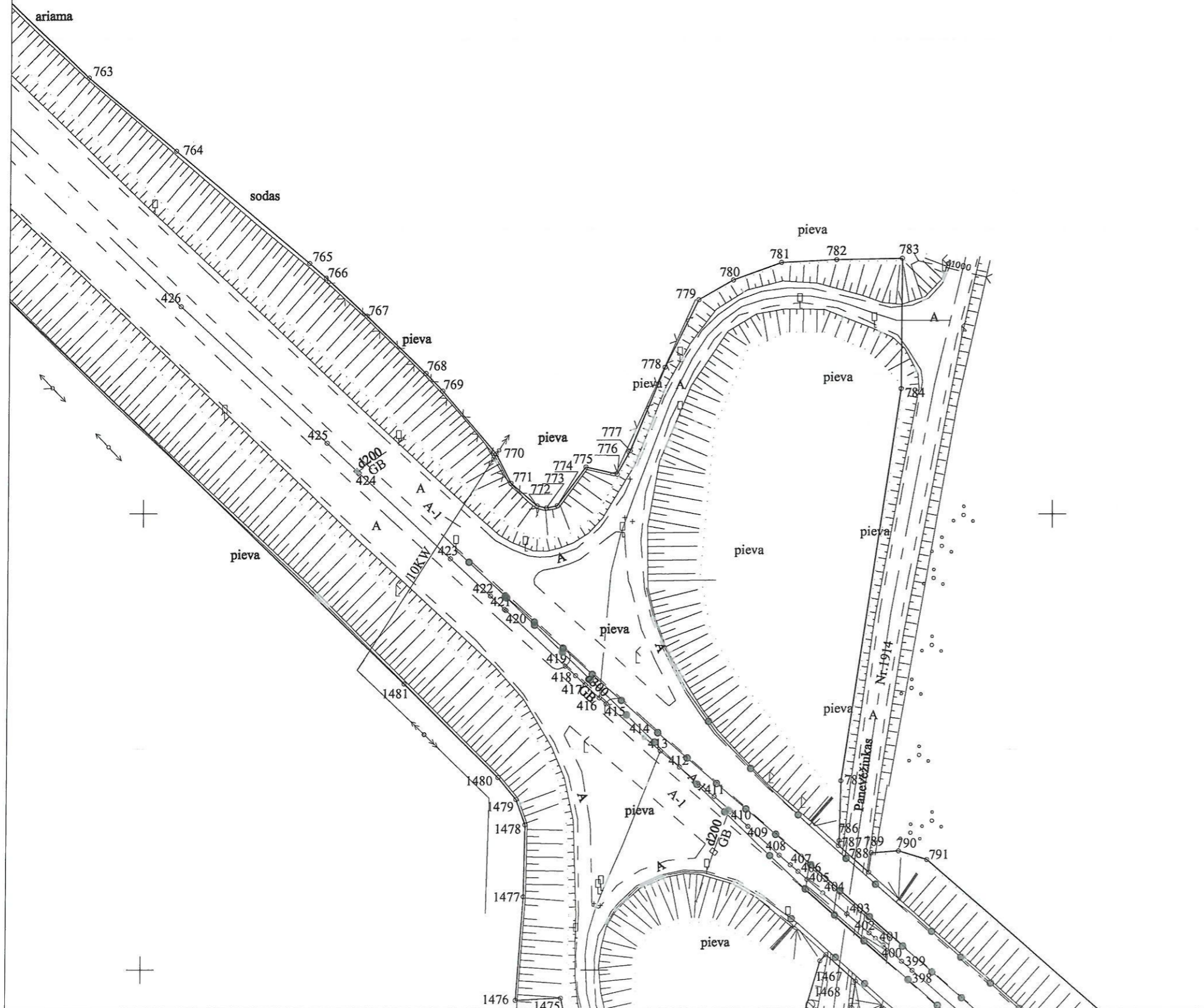

2022m. tikslintas ruožas 1-125 (102,900 km - 106,991 km).

Kadastro duomenims nustatyti naudota medžiaga	
Medžiagos pavadinimas	Medžiagos parengimo data
	2021-07
	2013-04-10
Objekto pavadinimas	Valstybinės reikšmės magistralinis kelias Nr. A1 Vilnius-Kaunas-Klaipėda
Objekto buvimo vieta/adresas	Kauno r. sav. Kauno r. sav. teritorija
Kadastro duomenų nustatymo data	2022-06-30

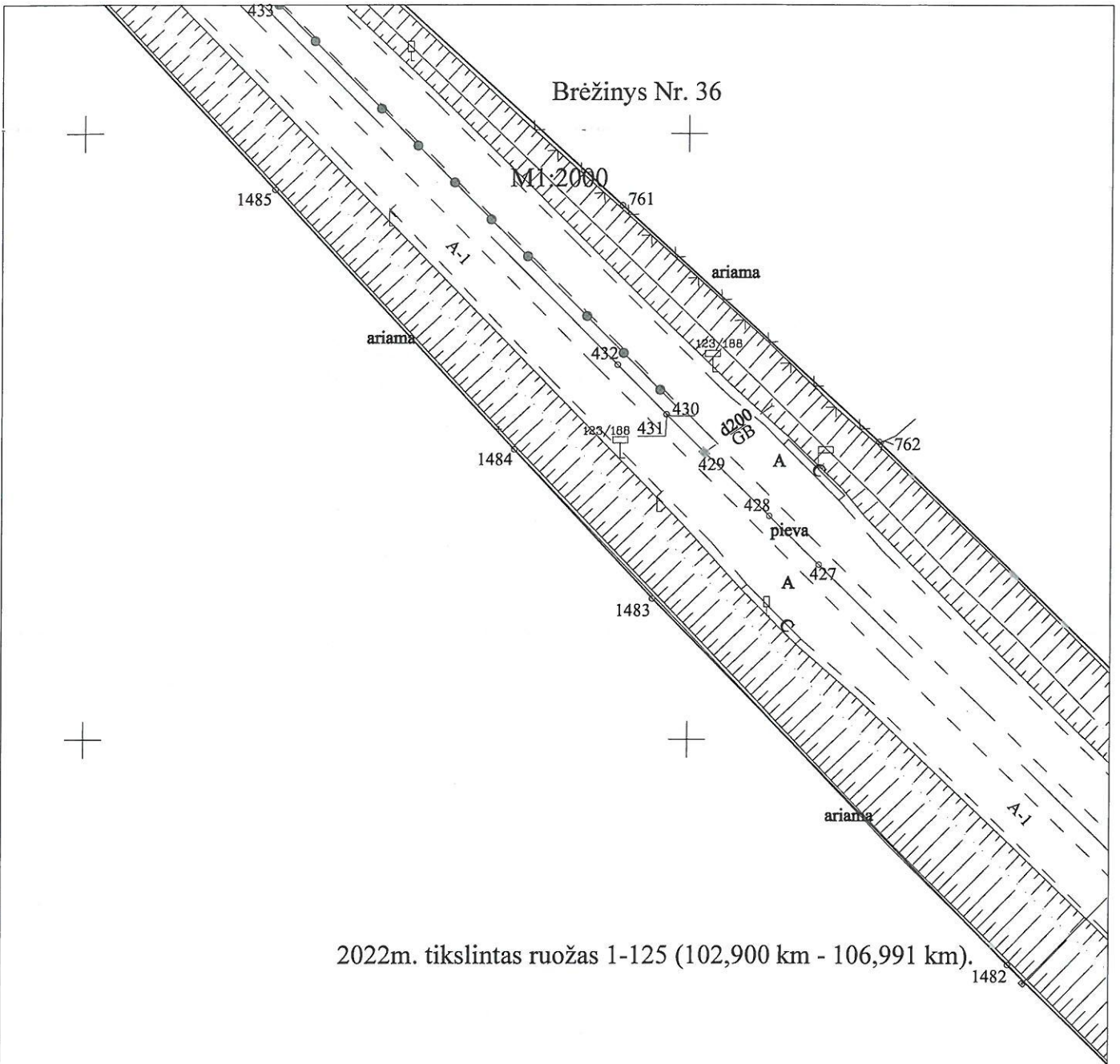

2022m. tikslintas ruožas 1-125 (102,900 km - 106,991 km).

Kadastro duomenims nustatyti naudota medžiaga	
Medžiagos pavadinimas	Medžiagos parengimo data
	2021-07
	2013-04-10
Objekto pavadinimas	Valstybinės reikšmės magistralinis kelias Nr. A1 Vilnius-Kaunas-Klaipėda
Objekto buvimo vieta/adresas	Kauno r. sav. Kauno r. sav. teritorija
Kadastro duomenų nustatymo data	2022-06-30

Išdėstymo schema

M1:2000

Brėžinys Nr. 37

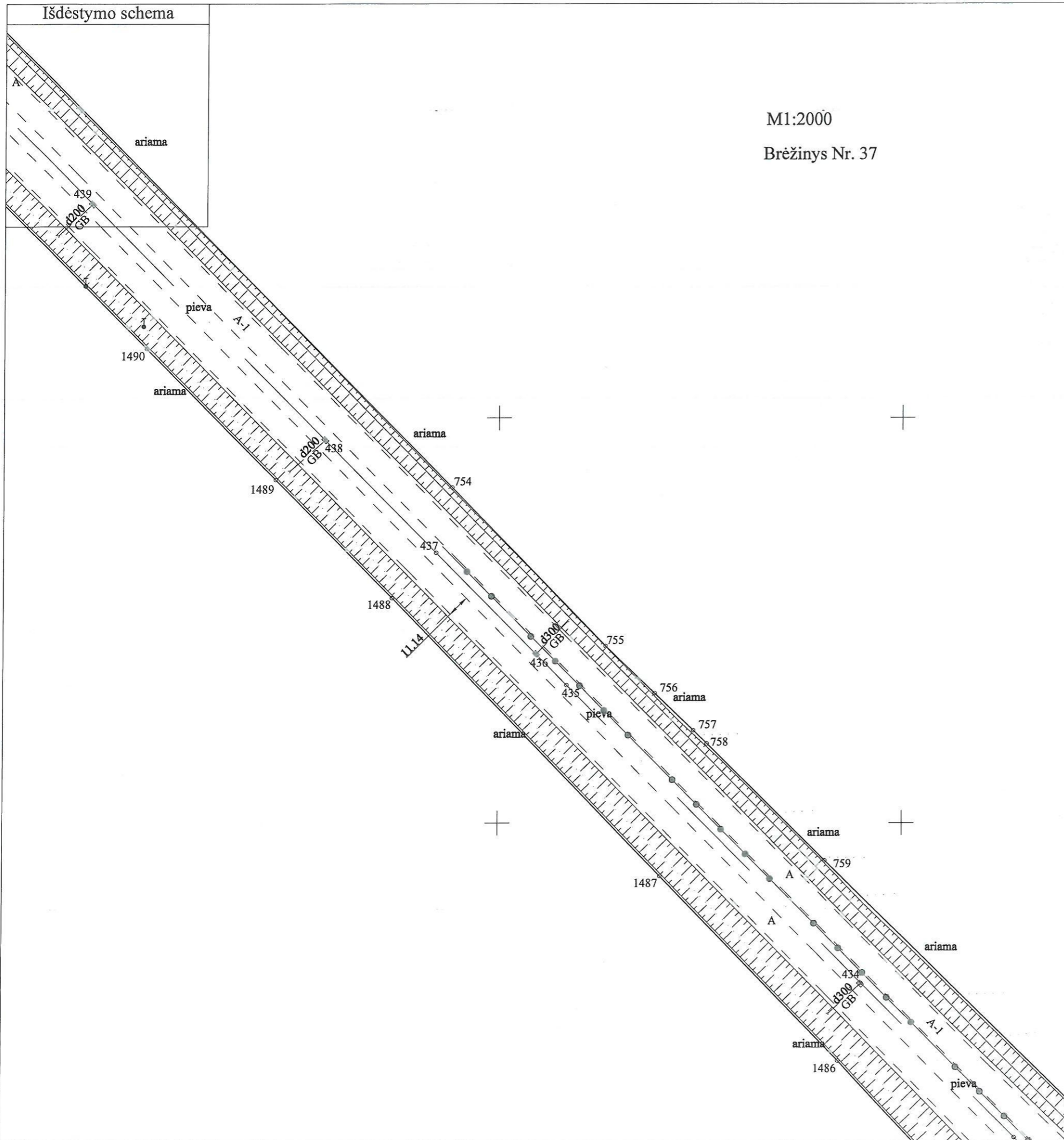

2022m. tikslintas ruožas 1-125 (102,900 km - 106,991 km).

Kadastro duomenims nustatyti naudota medžiaga	
Medžiagos pavadinimas	Medžiagos parengimo data
	2021-07
	2013-04-10
Objekto pavadinimas	Valstybinės reikšmės magistralinis kelias Nr. A1 Vilnius-Kaunas-Klaipėda
Objekto buvimo vieta/adresas	Kauno r. sav. Kauno r. sav. teritorija
Kadastro duomenų nustatymo data	2022-06-30

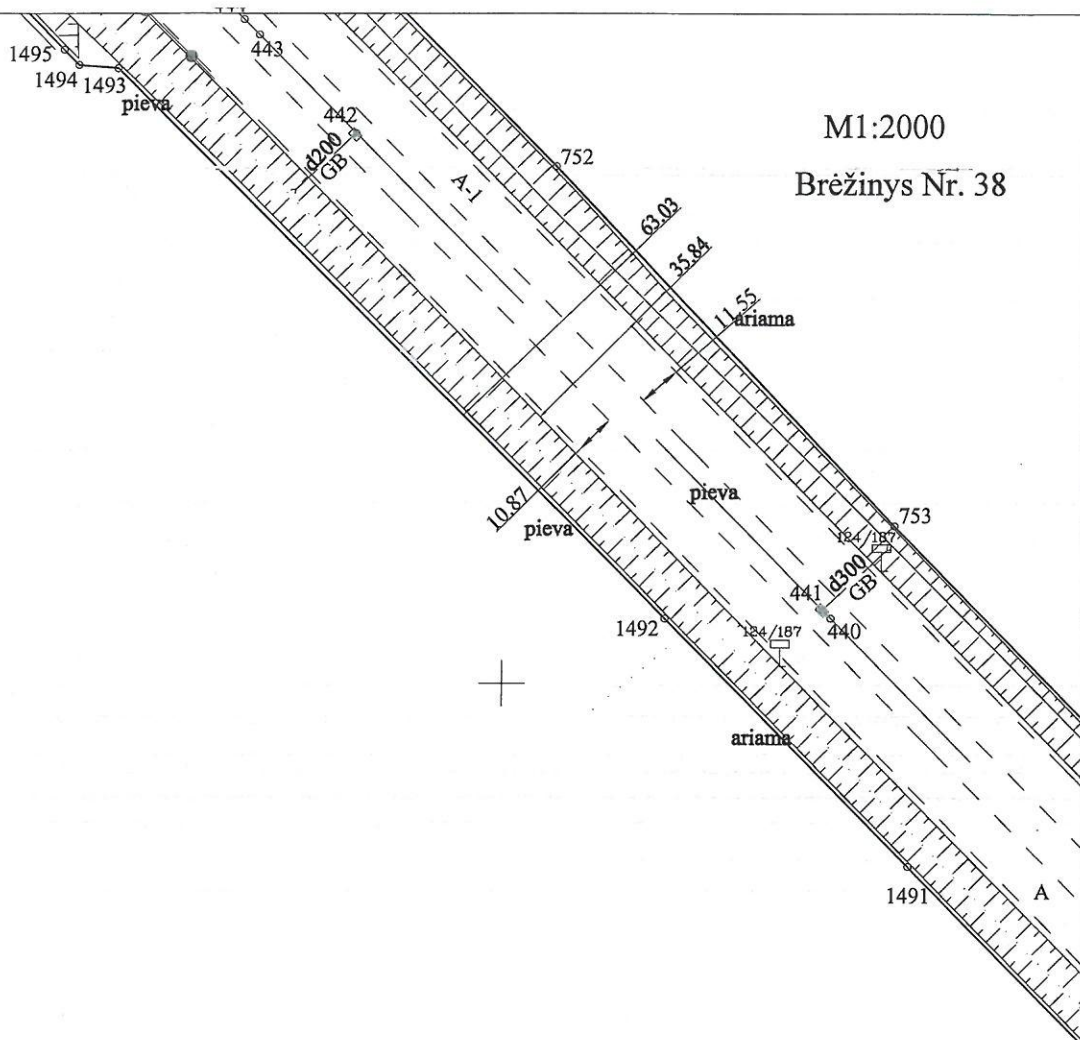

2022m. tikslintas ruožas 1-125 (102,900 km - 106,991 km).

Kadastro duomenims nustatyti naudota medžiaga	
Medžiagos pavadinimas	Medžiagos parengimo data
ai	2021-07
-	2013-04-10
Objekto pavadinimas	Valstybinės reikšmės magistralinis kelias Nr. A1 Vilnius-Kaunas-Klaipėda
Objekto buvimo vieta/adresas	Kauno r. sav. Kauno r. sav. teritorija
Kadastro duomenų nustatymo data	2022-06-30

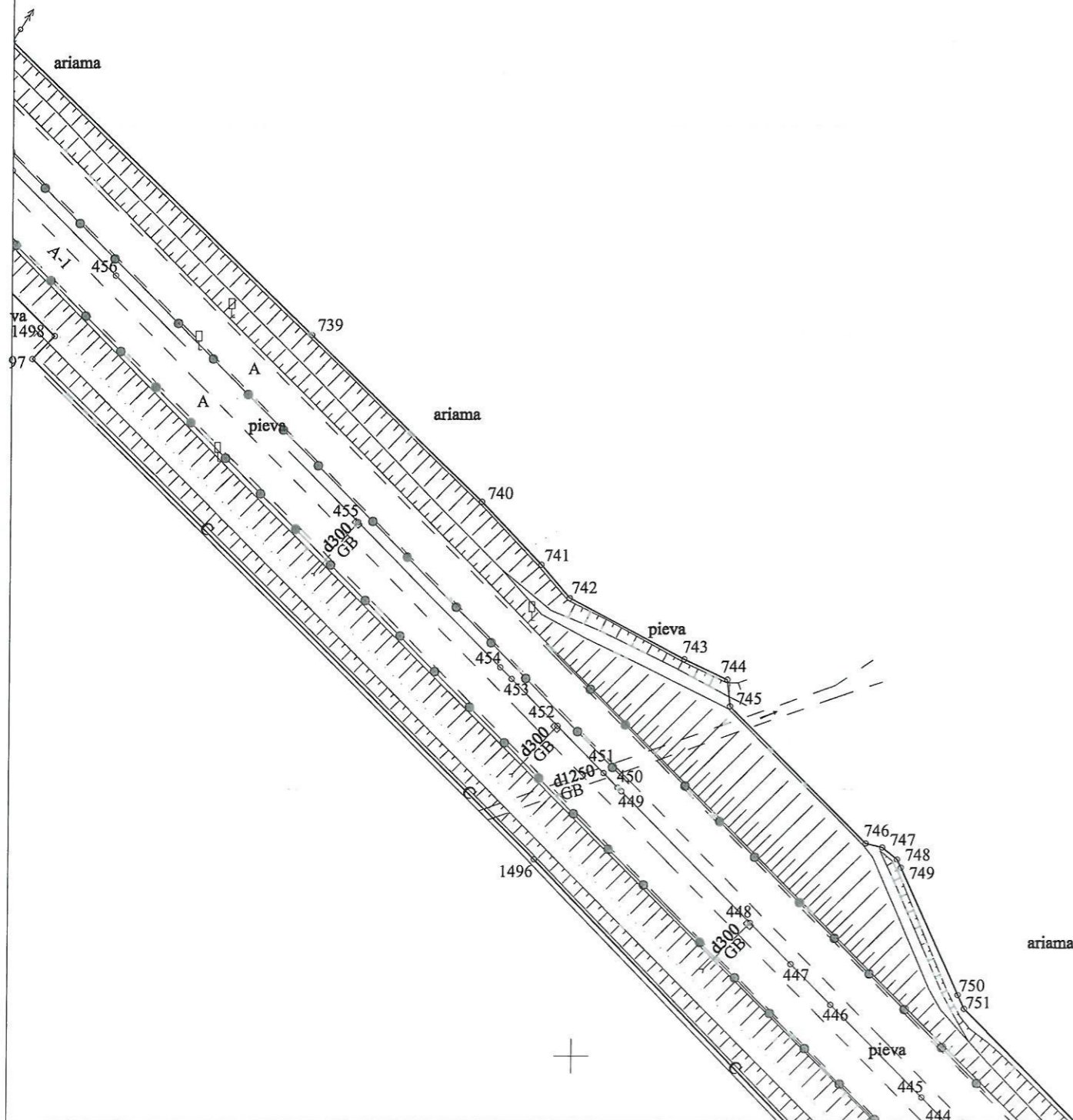

2022m. tikslintas ruožas 1-125 (102,900 km - 106,991 km).

Kadastro duomenims nustatyti naudota medžiaga	
Medžiagos pavadinimas	Medžiagos parengimo data
	2021-07
	2013-04-10
Objekto pavadinimas	Valstybinės reikšmės magistralinis kelias Nr. A1 Vilnius-Kaunas-Klaipėda
Objekto buvimo vieta/adresas	Kauno r. sav. Kauno r. sav. teritorija
Kadastro duomenų nustatymo data	2022-06-30

M1:2000
Brėžinys Nr. 40

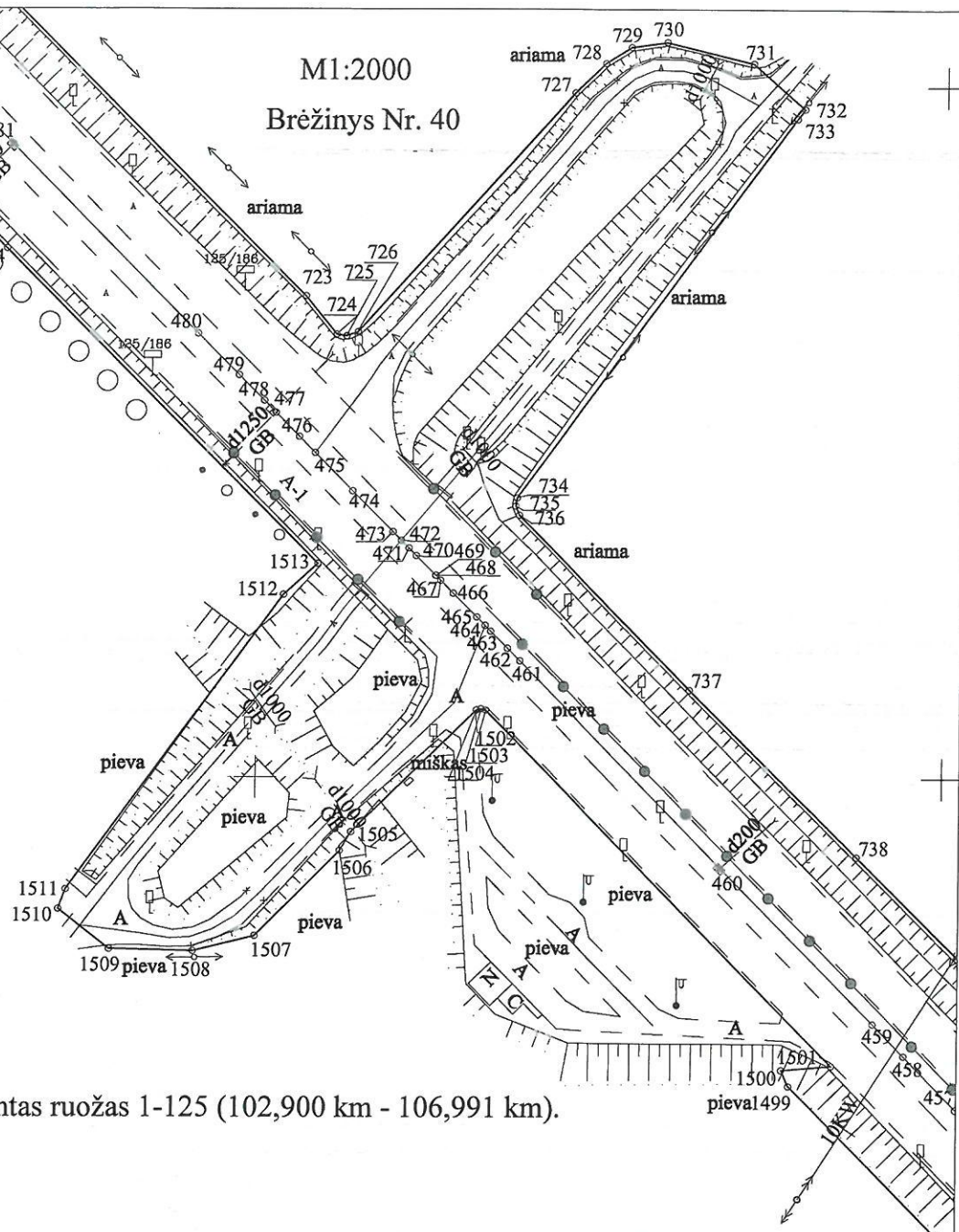

2022m. tikslintas ruožas 1-125 (102,900 km - 106,991 km).

Kadastro duomenims nustatyti naudota medžiaga	
Medžiagos pavadinimas	Medžiagos parengimo data
	2021-07
	2013-04-10
Objekto pavadinimas	Valstybinės reikšmės magistralinis kelias Nr. A1 Vilnius-Kaunas-Klaipėda
Objekto buvimo vieta/adresas	Kauno r. sav. Kauno r. sav. teritorija
Kadastro duomenų nustatymo data	2022-06-30

M1:2000
Brėžinys Nr. 41

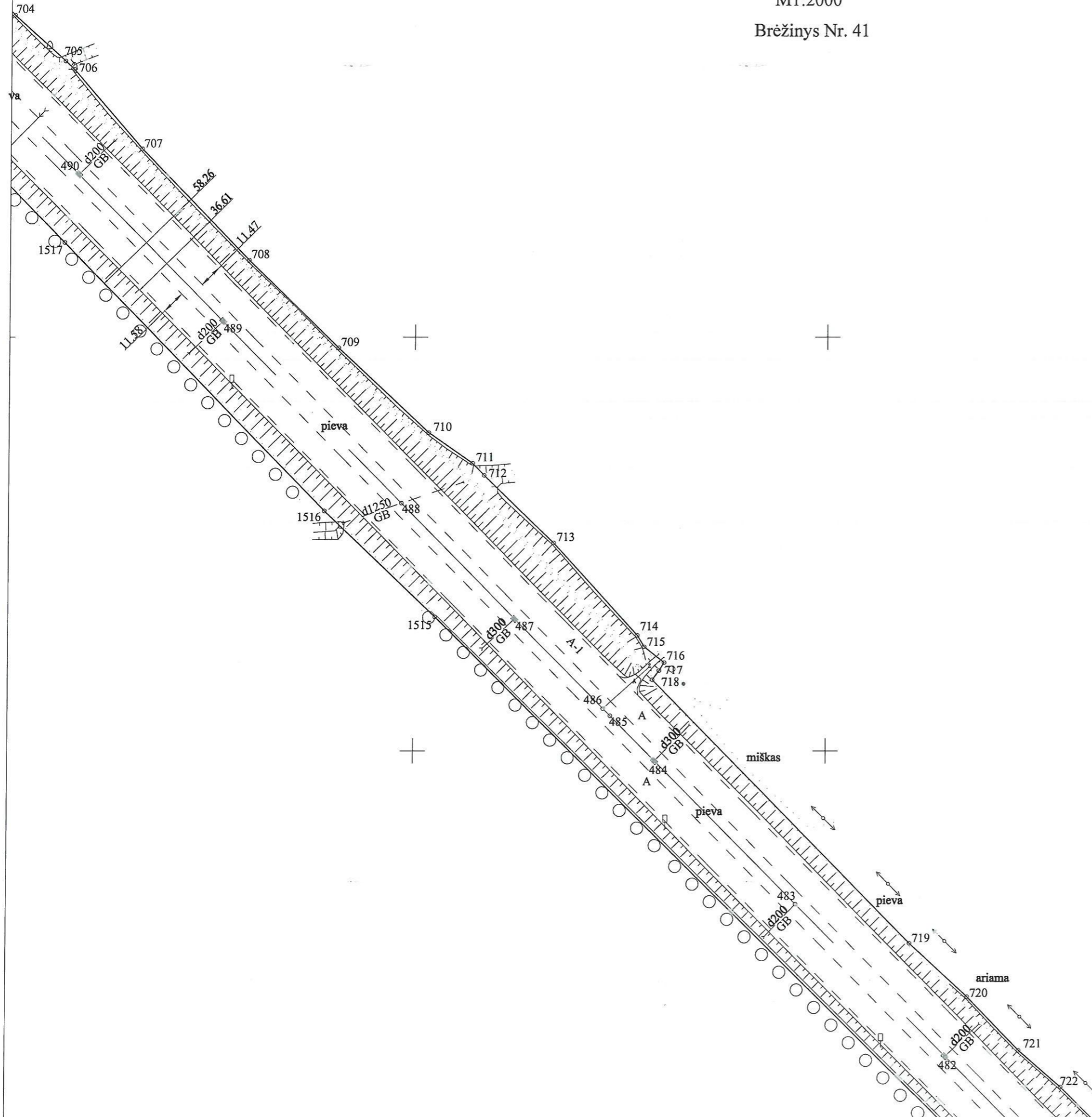

2022m. tikslintas ruožas 1-125 (102,900 km - 106,991 km).

Kadastro duomenims nustatyti naudota medžiaga	
Medžiagos pavadinimas	Medžiagos parengimo data
	2021-07
	2013-04-10
Objekto pavadinimas	Valstybinės reikšmės magistralinis kelias Nr. A1 Vilnius-Kaunas-Klaipėda
Objekto buvimo vieta/adresas	Kauno r. sav. Kauno r. sav. teritorija
Kadastro duomenų nustatymo data	2022-06-30

M1:2000
Brėžinys Nr. 42

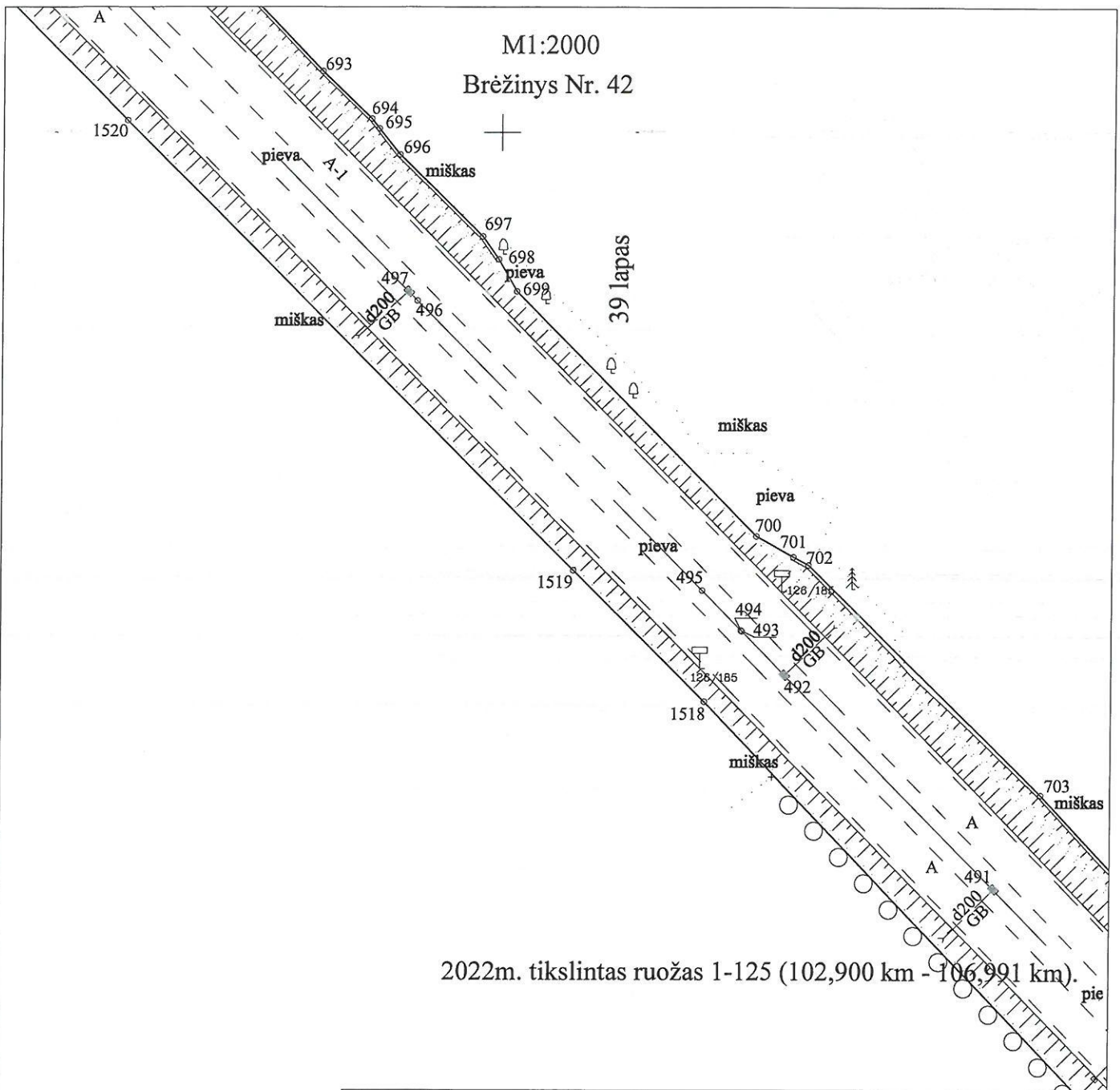

2022m. tikslintas ruožas 1-125 (102,900 km - 106,991 km).

Kadastro duomenims nustatyti naudota medžiaga	
Medžiagos pavadinimas	Medžiagos parengimo data
	2021-07
	2013-04-10
Objekto pavadinimas	Valstybinės reikšmės magistralinis kelias Nr. A1 Vilnius-Kaunas-Klaipėda
Objekto buvimo vieta/adresas	Kauno r. sav. Kauno r. sav. teritorija
Kadastro duomenų nustatymo data	2022-06-30

M1:2000
Brėžinys Nr. 43

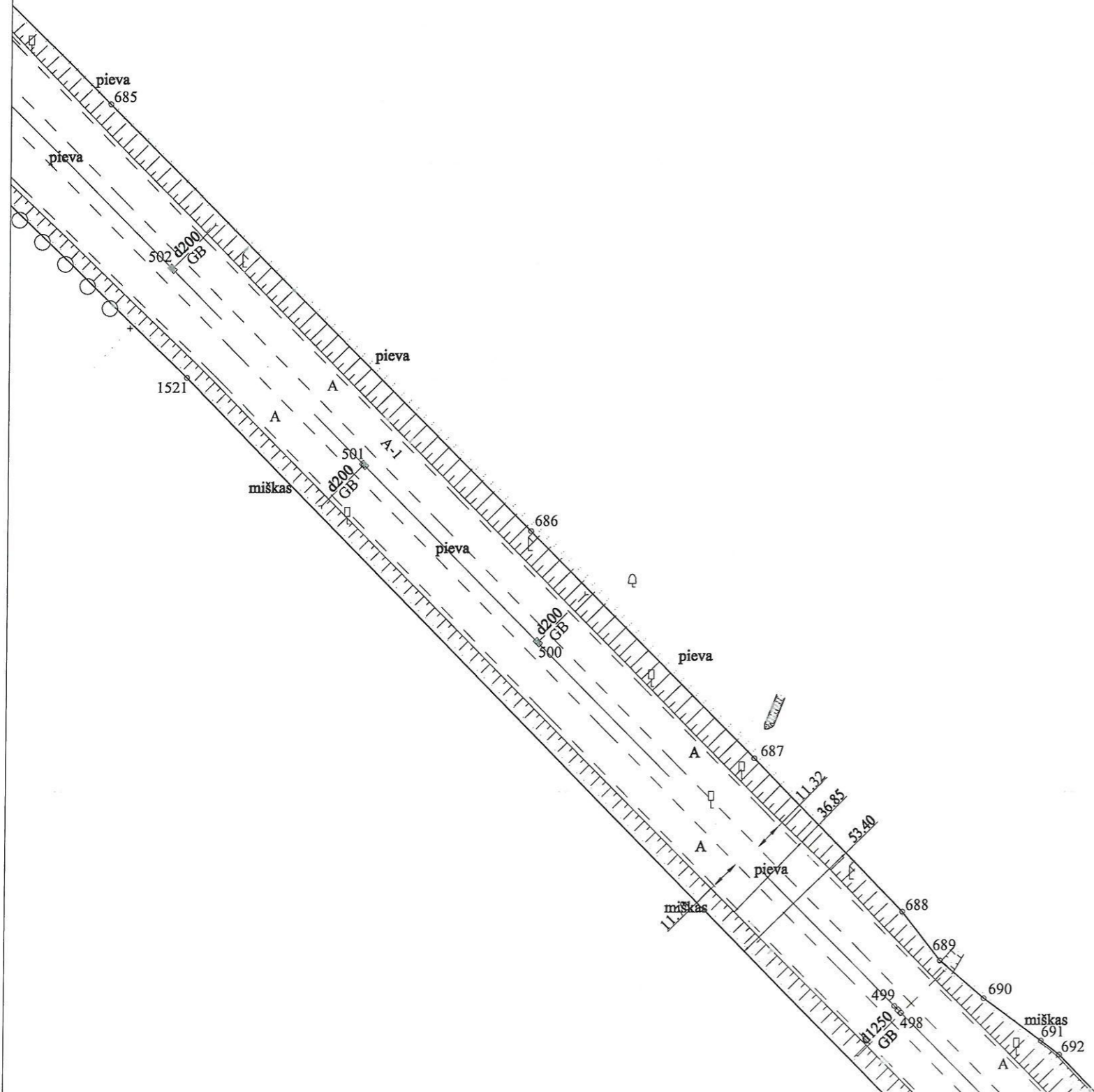

2022m. tikslintas ruožas 1-125 (102,900 km - 106,991 km).

Kadastro duomenims nustatyti naudota medžiaga	
Medžiagos pavadinimas	Medžiagos parengimo data
	2021-07
	2013-04-10
Objekto pavadinimas	Valstybinės reikšmės magistralinis kelias Nr. A1 Vilnius-Kaunas-Klaipėda
Objekto buvimo vieta/adresas	Kauno r. sav. Kauno r. sav. teritorija
Kadastro duomenų nustatymo data	2022-06-30

M1:2000
 Brėžinys Nr. 45

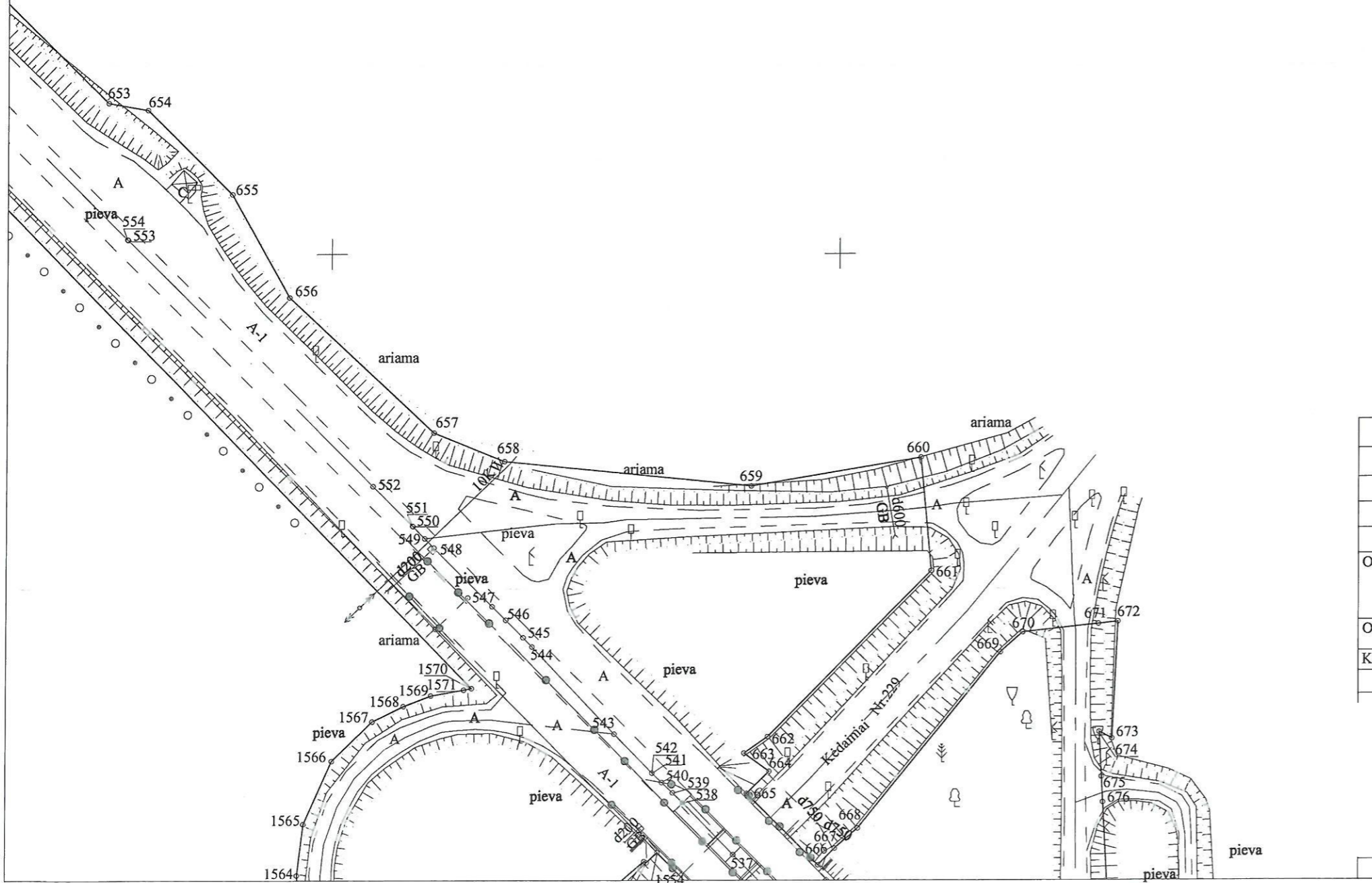

2022m. tikslintas ruožas 1-125 (102,900 km - 106,991 km).

Kadastro duomenims nustatyti naudota medžiaga	
Medžiagos pavadinimas	Medžiagos parengimo data
	2021-07
	2013-04-10
Objekto pavadinimas	Valstybinės reikšmės magistralinis kelias Nr. A1 Vilnius-Kaunas-Klaipėda
Objekto buvimo vieta/adresas	Kauno r. sav. Kauno r. sav. teritorija
Kadastro duomenų nustatymo data	2022-06-30

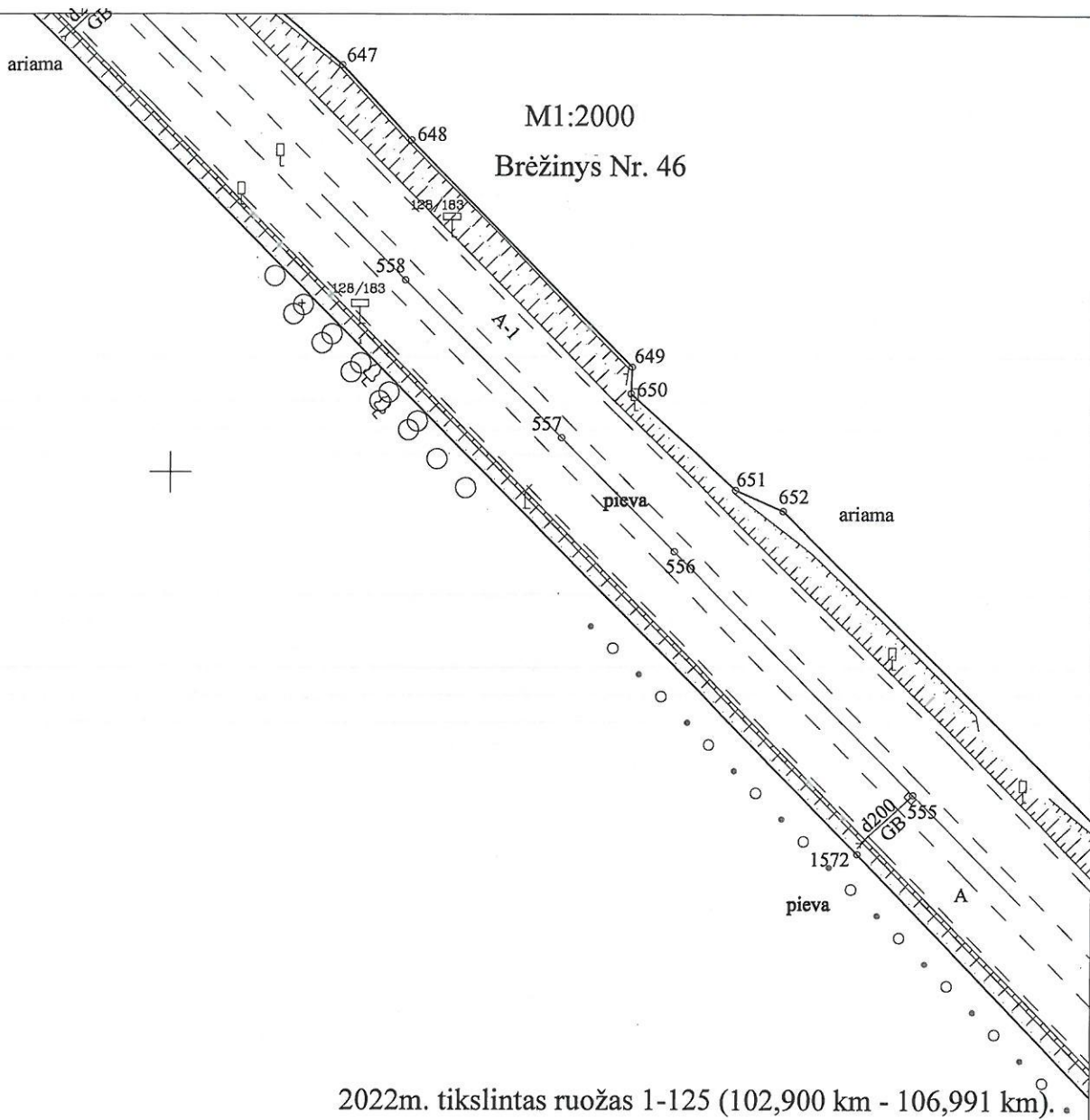

2022m. tikslintas ruožas 1-125 (102,900 km - 106,991 km).

Kadastro duomenims nustatyti naudota medžiaga	
Medžiagos pavadinimas	Medžiagos parengimo data
	2021-07
	2013-04-10
Objekto pavadinimas	Valstybinės reikšmės magistralinis kelias Nr. A1 Vilnius-Kaunas-Klaipėda
Objekto buvimo vieta/adresas	Kauno r. sav. Kauno r. sav. teritorija
Kadastro duomenų nustatymo data	2022-06-30

M1:2000
Brėžinys Nr. 47

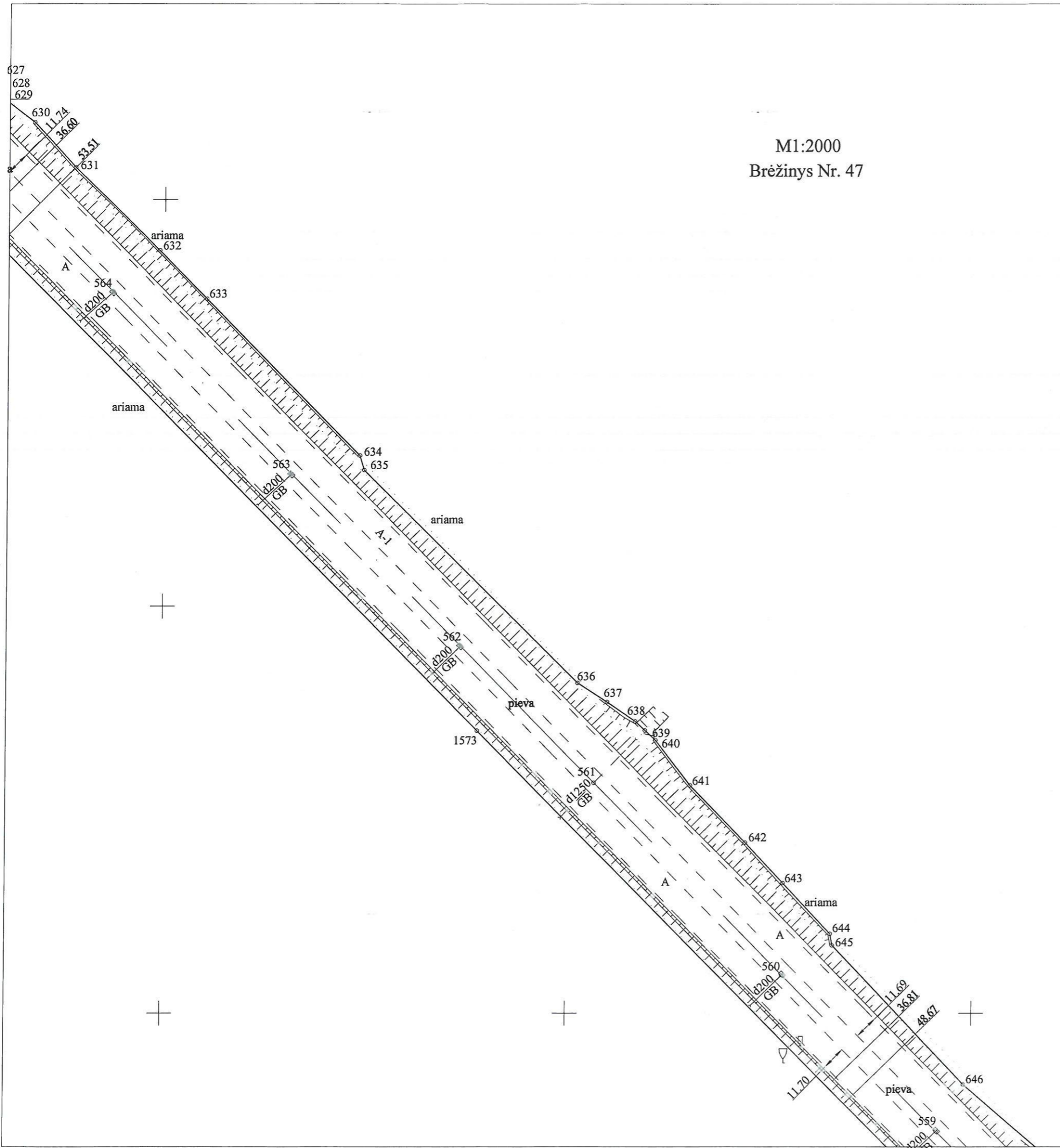

2022m. tikslintas ruožas 1-125 (102,900 km - 106,991 km).

Kadastro duomenims nustatyti naudota medžiaga	
Medžiagos pavadinimas	Medžiagos parengimo data
	2021-07
	2013-04-10
Objekto pavadinimas	Valstybinės reikšmės magistralinis kelias Nr. A1 Vilnius-Kaunas-Klaipėda
Objekto buvimo vieta/adresas	Kauno r. sav. Kauno r. sav. teritorija
Kadastro duomenų nustatymo data	2022-06-30

M1:2000
Brėžinys Nr. 48

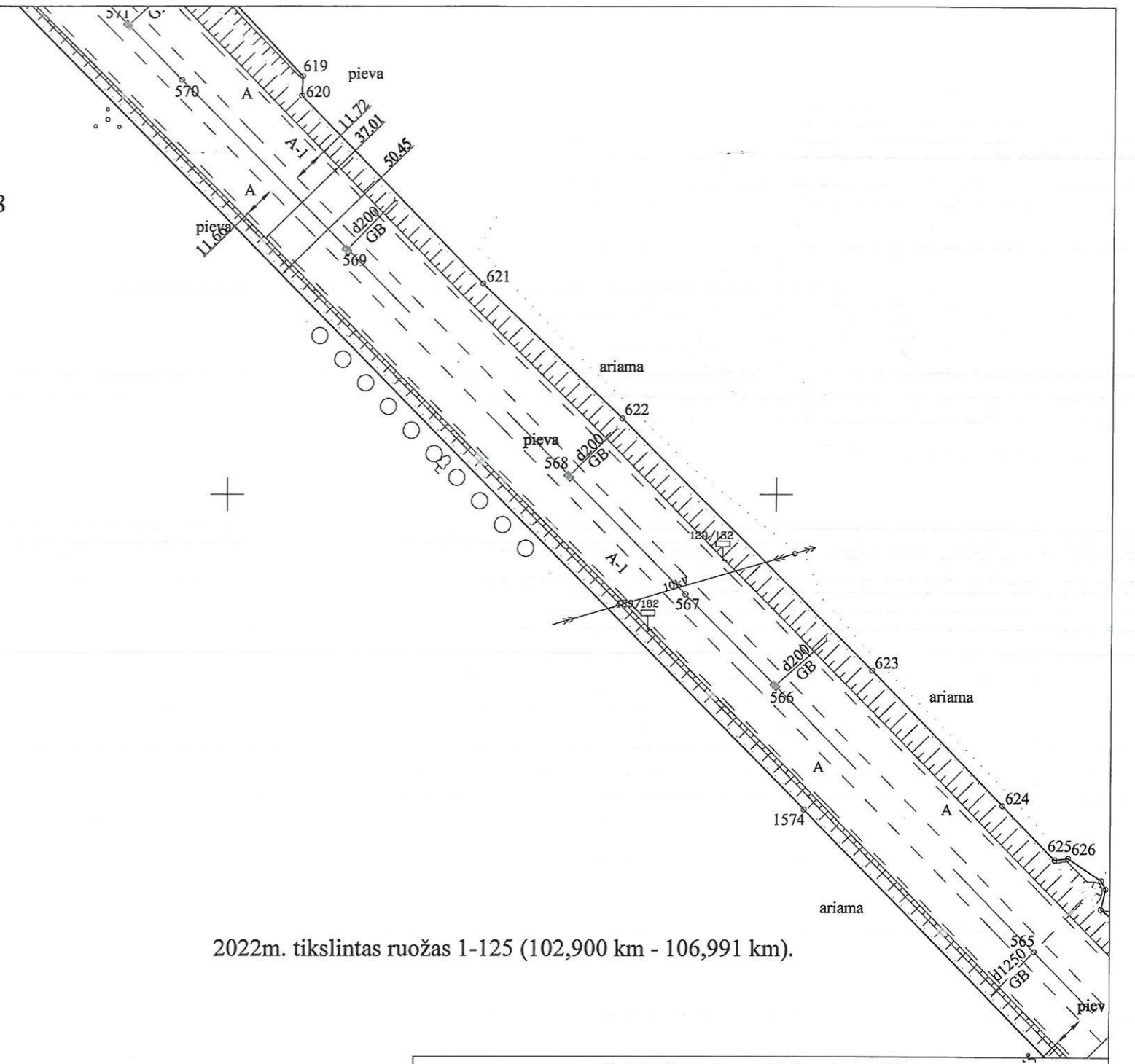

2022m. tikslintas ruožas 1-125 (102,900 km - 106,991 km).

Kadastro duomenims nustatyti naudota medžiaga	
Medžiagos pavadinimas	Medžiagos parengimo data
—	2021-07
—	2013-04-10
Objekto pavadinimas	Valstybinės reikšmės magistralinis kelias Nr. A1 Vilnius-Kaunas-Klaipėda
Objekto buvimo vieta/adresas	Kauno r. sav. Kauno r. sav. teritorija
Kadastro duomenų nustatymo data	2022-06-30

M1:2000
Brėžinys Nr. 49

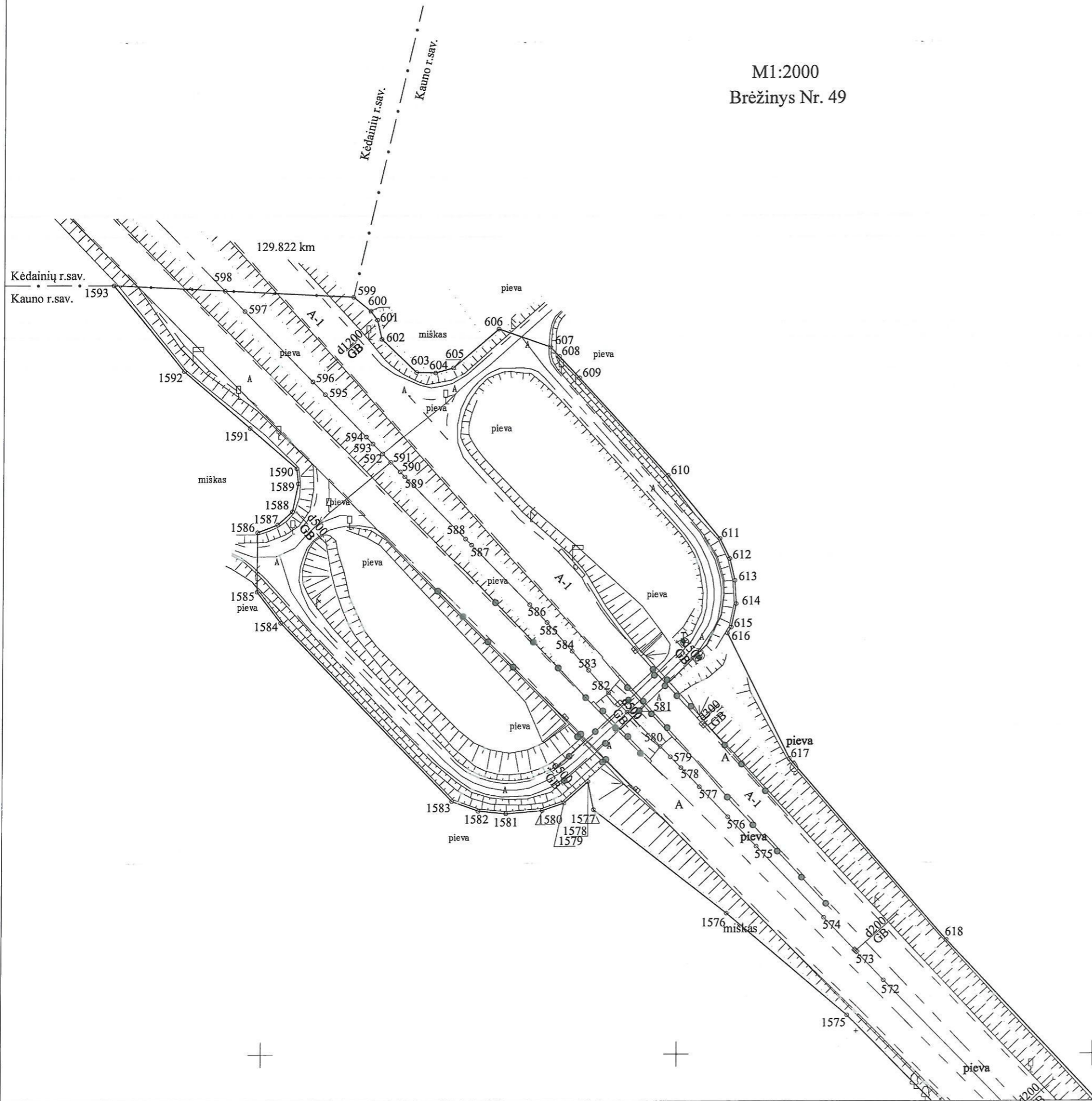

2022m. tikslintas ruožas 1-125 (102,900 km - 106,991 km).

Kadastro duomenims nustatyti naudota medžiaga	
Medžiagos pavadinimas	Medžiagos parengimo data
	2021-07
	2013-04-10
Objekto pavadinimas	Valstybinės reikšmės magistralinis kelias Nr. A1 Vilnius-Kaunas-Klaipėda
Objekto buvimo vieta/adresas	Kauno r. sav. Kauno r. sav. teritorija
Kadastro duomenų nustatymo data	2022-06-30

KELIO PLANAS M 1:2000

Objekto buvimo vieta	Kauno r. sav.
Kelio ruožas	102,900 km - 129,822 km
Unikalus Nr.	4400-1077-7427

KOORDINAČIŲ ŽINIARAŠTIS

Koordinacijų sistema: LKS-94											
Kelio ašis											
Taško Nr.	Atskaitos taško (km)	X	Y	Taško Nr.	Atskaitos taško (km)	X	Y	Taško Nr.	Atskaitos taško (km)	X	Y
145	108.822	6095623.94	489994.23	195	111.820	6098521.57	489224.55	245	114.384	6101003.03	488581.54
146	108.827	6095628.76	489993.00	196	111.869	6098568.67	489212.08	246	114.495	6101112.13	488561.24
147	108.834	6095635.09	489991.37	197	111.936	6098632.87	489195.08	247	114.539	6101155.04	488554.04
148	108.838	6095638.71	489990.44	198	111.978	6098674.09	489184.17	248	114.562	6101178.37	488550.13
149	108.839	6095639.64	489990.20	199	112.189	6098877.85	489130.23	249	114.637	6101252.09	488537.76
150	108.850	6095650.87	489987.31	200	112.318	6099002.23	489097.31	250	114.637	6101252.47	488537.69
151	108.854	6095654.42	489986.40	201	112.579	6099254.51	489030.55	251	114.663	6101277.32	488533.52
152	108.876	6095676.13	489980.82	202	112.689	6099360.82	489002.42	252	114.668	6101283.00	488532.68
153	108.993	6095789.01	489951.80	203	112.712	6099383.45	488996.43	253	114.745	6101358.96	488521.44
154	109.029	6095824.45	489942.69	204	112.769	6099438.47	488981.85	254	114.746	6101360.07	488521.30
155	109.093	6095886.25	489926.74	205	112.970	6099633.13	488930.04	255	114.760	6101373.82	488519.47
156	109.123	6095915.19	489919.27	206	112.998	6099659.97	488922.89	256	114.785	6101398.45	488516.20
157	109.291	6096077.61	489877.34	207	113.162	6099818.47	488880.71	257	114.801	6101414.63	488514.05
158	109.291	6096077.67	489877.32	208	113.281	6099933.91	488851.32	258	114.796	6101425.55	488512.60
159	109.417	6096199.78	489845.80	209	113.330	6099980.88	488838.79	259	114.827	6101440.45	488510.63
160	109.431	6096213.45	489842.14	210	113.416	6100064.39	488816.50	260	114.838	6101451.26	488509.19
161	109.572	6096349.95	489805.57	211	113.420	6100067.92	488815.56	261	114.849	6101462.23	488507.74
162	109.617	6096392.96	489794.05	212	113.458	6100104.79	488805.69	262	114.866	6101478.45	488505.58
163	109.653	6096427.40	489784.82	213	113.464	6100110.50	488804.16	263	114.877	6101490.07	488504.04
164	109.731	6096502.82	489764.62	214	113.471	6100116.84	488802.46	264	114.882	6101494.39	488503.46
165	109.731	6096503.07	489764.55	215	113.476	6100121.87	488801.11	265	114.963	6101575.09	488492.75
166	109.990	6096753.25	489697.37	216	113.481	6100126.94	488799.76	266	114.988	6101600.07	488489.44
167	110.113	6096872.14	489664.82	217	113.486	6100132.00	488798.40	267	115.032	6101643.72	488483.63
168	110.183	6096939.56	489646.37	218	113.512	6100156.92	488791.73	268	115.045	6101656.29	488481.97
169	110.237	6096991.34	489632.04	219	113.520	6100164.81	488789.62	269	115.156	6101765.88	488467.43
170	110.313	6097064.40	489611.83	220	113.536	6100180.21	488785.50	270	115.183	6101792.65	488463.92
171	110.337	6097087.47	489605.59	221	113.541	6100185.27	488784.14	271	115.991	6102594.44	488358.81
172	110.392	6097140.59	489591.22	222	113.562	6100205.44	488778.75	272	116.082	6102684.17	488347.05
173	110.417	6097165.44	489584.50	223	113.571	6100213.39	488776.62	273	116.154	6102755.62	488337.68
174	110.439	6097185.96	489579.07	224	113.582	6100224.85	488773.55	274	116.172	6102773.20	488335.38
175	110.484	6097229.90	489567.45	225	113.631	6100271.45	488761.08	275	116.290	6102890.25	488319.99
176	110.494	6097239.83	489564.82	226	113.635	6100275.30	488760.05	276	116.445	6103044.21	488299.69
177	110.494	6097239.96	489564.78	227	113.644	6100284.35	488757.63	277	116.481	6103080.36	488294.92
178	110.505	6097250.48	489561.99	228	113.650	6100290.46	488756.00	278	116.488	6103086.82	488294.07
179	110.511	6097256.30	489560.44	229	113.657	6100297.21	488754.19	279	116.520	6103118.61	488289.87
180	110.514	6097259.26	489559.65	230	113.664	6100303.16	488752.60	280	116.615	6103212.94	488277.43
181	110.528	6097272.23	489556.20	231	113.668	6100307.85	488751.34	281	116.746	6103343.12	488260.26
182	110.551	6097294.83	489550.17	232	113.674	6100313.03	488749.96	282	116.967	6103562.06	488231.38
183	110.618	6097359.50	489532.96	233	113.749	6100386.19	488730.74	283	116.992	6103586.82	488228.11
184	110.874	6097519.62	489490.33	234	113.764	6100400.41	488727.05	284	117.057	6103651.35	488219.56
185	110.947	6097676.85	489448.48	235	113.794	6100429.87	488719.42	285	117.163	6103756.10	488205.68
186	110.982	6097710.97	489439.39	236	113.807	6100442.27	488715.98	286	117.192	6103784.37	488201.93
187	110.992	6097721.06	489436.72	237	113.830	6100464.38	488709.83	287	117.215	6103807.20	488198.91
188	111.068	6097794.63	489417.12	238	113.851	6100484.51	488704.22	288	117.246	6103838.32	488194.78
189	111.119	6097843.05	489404.23	239	113.870	6100502.81	488699.42	289	117.252	6103843.92	488194.04
190	111.183	6097905.28	489387.75	240	113.994	6100622.49	488667.75	290	117.263	6103855.46	488192.51
191	111.292	6098010.48	489359.89	241	114.154	6100778.10	488629.83	291	117.282	6103873.61	488190.11
192	111.425	6098139.39	489325.75	242	114.178	6100801.22	488624.54	292	117.301	6103893.18	488187.51
193	111.654	6098360.54	489267.19	243	114.298	6100918.36	488597.71	293	117.304	6103895.79	488187.17
194	111.785	6098487.11	489233.68	244	114.336	6100955.05	488589.67	294	117.317	6103908.98	488185.42

KELIO PLANAS M 1:2000

Objekto buvimo vieta	Kauno r. sav.
Kelio ruožas	102,900 km - 129,822 km
Unikalus Nr.	4400-1077-7427

KOORDINAČIŲ ŽINIARAŠTIS

Koordinacijų sistema: LKS-94											
Kelio ašis											
Taško Nr.	Atskaitos taško (km)	X	Y	Taško Nr.	Atskaitos taško (km)	X	Y	Taško Nr.	Atskaitos taško (km)	X	Y
295	117.358	6103949.68	488180.03	345	120.301	6106720.77	487393.26	395	121.990	6107837.18	486126.45
296	117.392	6103982.90	488175.63	346	120.318	6106732.48	487381.31	396	121.992	6107838.63	486124.79
297	117.468	6104058.33	488165.63	347	120.332	6106742.72	487370.85	397	121.997	6107842.15	486120.75
298	117.472	6104062.00	488165.15	348	120.342	6106749.47	487363.96	398	122.237	6107999.89	485939.65
299	117.483	6104073.31	488163.65	349	120.346	6106752.26	487361.10	399	122.244	6108003.92	485935.04
300	117.498	6104087.87	488161.72	350	120.366	6106766.24	487346.60	400	122.254	6108010.97	485926.94
301	117.563	6104152.26	488153.19	351	120.382	6106776.75	487335.23	401	122.259	6108013.93	485923.54
302	117.582	6104171.80	488150.60	352	120.391	6106783.01	487328.39	402	122.262	6108016.35	485920.76
303	117.589	6104177.98	488149.79	353	120.402	6106790.56	487320.14	403	122.275	6108024.73	485910.96
304	117.609	6104198.40	488147.08	354	120.407	6106793.64	487316.77	404	122.289	6108033.87	485900.26
305	117.620	6104209.18	488145.66	355	120.412	6106797.54	487312.51	405	122.299	6108039.82	485893.31
306	117.993	6104579.18	488096.72	356	120.421	6106803.26	487306.26	406	122.304	6108043.22	485889.34
307	118.414	6104996.18	488041.56	357	120.427	6106807.10	487302.06	407	122.308	6108046.12	485885.93
308	118.428	6105010.20	488039.71	358	120.467	6106834.20	487272.44	408	122.315	6108050.40	485880.99
309	118.463	6105044.57	488035.16	359	120.572	6106903.74	487193.65	409	122.333	6108063.01	485867.21
310	118.465	6105046.50	488034.90	360	120.617	6106933.31	487159.51	410	122.344	6108070.27	485859.06
311	118.466	6105047.72	488034.74	361	120.720	6107000.73	487081.64	411	122.353	6108076.08	485852.11
312	118.469	6105050.89	488034.32	362	120.745	6107016.91	487062.96	412	122.374	6108089.01	485836.63
313	118.472	6105053.77	488033.94	363	120.783	6107041.85	487034.41	413	122.385	6108096.07	485828.18
314	118.816	6105394.84	487988.83	364	120.789	6107046.07	487029.58	414	122.394	6108101.94	485821.14
315	118.899	6105477.48	487977.57	365	120.794	6107049.11	487026.16	415	122.416	6108116.65	485804.31
316	118.991	6105568.12	487964.76	366	120.809	6107059.43	487014.30	416	122.420	6108119.30	485801.28
317	119.107	6105682.42	487946.29	367	120.856	6107090.42	486978.85	417	122.429	6108124.99	485795.08
318	119.156	6105730.29	487936.29	368	120.873	6107101.13	486966.59	418	122.435	6108129.01	485790.73
319	119.217	6105789.66	487922.56	369	120.946	6107149.36	486911.42	419	122.441	6108133.13	485786.28
320	119.300	6105869.87	487900.72	370	120.948	6107150.55	486910.05	420	122.477	6108157.54	485759.92
321	119.370	6105937.22	487879.36	371	120.952	6107153.15	486907.08	421	122.477	6108158.10	485759.31
322	119.421	6105984.71	487863.43	372	120.975	6107168.65	486889.29	422	122.486	6108163.89	485753.06
323	119.474	6106034.40	487844.50	373	120.999	6107184.37	486871.28	423	122.510	6108180.21	485735.44
324	119.535	6106091.49	487821.78	374	121.027	6107202.85	486850.90	424	122.566	6108218.29	485694.30
325	119.577	6106129.86	487804.16	375	121.053	6107220.75	486831.20	425	122.584	6108230.87	485680.70
326	119.632	6106179.27	487781.09	376	121.068	6107230.45	486820.04	426	122.673	6108290.71	485616.03
327	119.694	6106234.04	487752.60	377	121.078	6107236.96	486812.55	427	122.912	6108457.66	485443.74
328	119.741	6106276.39	487730.54	378	121.094	6107247.55	486800.37	428	122.936	6108473.75	485427.13
329	119.803	6106329.77	487699.31	379	121.108	6107256.54	486790.02	429	122.966	6108494.73	485405.48
330	119.847	6106367.22	487676.45	380	121.310	6107389.25	486637.32	430	122.984	6108507.32	485392.79
331	119.898	6106409.71	487648.43	381	121.501	6107515.04	486493.24	431	122.984	6108507.36	485392.75
332	119.909	6106418.90	487642.37	382	121.512	6107522.04	486485.22	432	123.007	6108523.70	485376.50
333	119.973	6106470.82	487604.94	383	121.517	6107525.46	486481.29	433	123.177	6108644.49	485256.48
334	119.990	6106484.42	487595.13	384	121.578	6107565.35	486435.61	434	123.285	6108720.82	485180.51
335	120.080	6106556.18	487540.95	385	121.785	6107702.19	486280.51	435	123.492	6108867.99	485034.02
336	120.152	6106611.48	487494.95	386	121.797	6107710.25	486271.36	436	123.514	6108883.30	485018.79
337	120.196	6106645.06	487465.55	387	121.813	6107721.00	486259.15	437	123.584	6108933.36	484969.13
338	120.212	6106657.25	487454.88	388	121.885	6107768.70	486205.00	438	123.663	6108989.05	484913.90
339	120.219	6106661.77	487450.82	389	121.885	6107768.71	486204.99	439	123.827	6109105.76	484798.14
340	120.225	6106666.83	487446.28	390	121.886	6107768.74	486204.96	440	123.984	6109217.27	484687.63
341	120.232	6106671.92	487441.72	391	121.886	6107768.79	486204.89	441	123.987	6109219.51	484685.42
342	120.247	6106683.28	487431.52	392	121.886	6107768.81	486204.88	442	124.165	6109345.55	484560.61
343	120.277	6106704.01	487410.38	393	121.886	6107768.91	486204.76	443	124.201	6109371.61	484534.82
344	120.289	6106712.42	487401.77	394	121.938	6107803.36	486165.25	444	124.207	6109375.68	484530.78

KELIO PLANAS M 1:2000

Objekto buvimo vieta	Kauno r. sav.
Kelio ruožas	102,900 km - 129,822 km
Unikalus Nr.	4400-1077-7427

KOORDINAČIŲ ŽINIARAŠTIS

Koordinacijų sistema: LKS-94											
Kelio ašis											
Taško Nr.	Atskaitos taško (km)	X	Y	Taško Nr.	Atskaitos taško (km)	X	Y	Taško Nr.	Atskaitos taško (km)	X	Y
445	124.221	6109385.73	484520.83	495	126.001	6110649.08	483267.03	545	127.410	6111649.53	482275.84
446	124.266	6109417.58	484489.29	496	126.136	6110744.45	483172.41	546	127.419	6111656.38	482269.01
447	124.286	6109431.57	484475.44	497	126.140	6110747.45	483169.43	547	127.427	6111661.75	482263.64
448	124.306	6109445.80	484461.35	498	126.315	6110872.01	483045.84	548	127.459	6111684.75	482240.69
449	124.369	6109490.98	484416.61	499	126.319	6110874.75	483043.12	549	127.464	6111688.40	482237.05
450	124.371	6109492.23	484415.38	500	126.513	6111012.40	482906.53	550	127.471	6111693.14	482232.32
451	124.378	6109497.26	484410.40	501	126.608	6111079.64	482839.86	551	127.471	6111693.31	482232.15
452	124.401	6109513.42	484394.40	502	126.712	6111153.79	482766.37	552	127.493	6111708.86	482216.63
453	124.424	6109529.57	484378.38	503	126.813	6111225.75	482695.06	553	127.630	6111805.54	482119.78
454	124.429	6109533.60	484374.38	504	126.836	6111241.98	482679.00	554	127.631	6111805.83	482119.49
455	124.500	6109583.45	484324.87	505	126.866	6111262.97	482658.20	555	127.772	6111905.76	482019.41
456	124.619	6109668.12	484240.77	506	126.873	6111268.30	482652.92	556	127.873	6111976.87	481948.26
457	124.670	6109704.24	484204.90	507	126.930	6111308.53	482613.05	557	127.920	6112010.17	481914.94
458	124.692	6109719.71	484189.55	508	126.931	6111309.13	482612.46	558	127.985	6112056.34	481868.75
459	124.705	6109728.93	484180.40	509	126.964	6111332.39	482589.42	559	128.106	6112141.95	481783.09
460	124.768	6109773.95	484135.72	510	126.964	6111332.73	482589.08	560	128.215	6112218.75	481706.64
461	124.852	6109833.65	484076.47	511	126.970	6111337.06	482584.78	561	128.347	6112313.18	481613.44
462	124.857	6109837.31	484072.84	512	126.986	6111348.20	482573.74	562	128.442	6112380.40	481547.12
463	124.864	6109842.25	484067.93	513	126.994	6111353.91	482568.07	563	128.561	6112464.95	481463.35
464	124.867	6109843.94	484066.26	514	127.046	6111391.21	482531.04	564	128.687	6112554.51	481374.61
465	124.870	6109846.39	484063.83	515	127.074	6111410.83	482511.55	565	128.799	6112634.42	481295.43
466	124.880	6109853.24	484057.02	516	127.077	6111413.17	482509.23	566	128.935	6112730.70	481200.06
467	124.885	6109856.96	484053.34	517	127.087	6111419.76	482502.70	567	128.981	6112763.76	481167.31
468	124.887	6109858.36	484051.95	518	127.105	6111432.48	482490.07	568	129.042	6112806.84	481124.64
469	124.887	6109858.38	484051.92	519	127.112	6111438.03	482484.56	569	129.158	6112889.00	481043.27
470	124.895	6109864.09	484046.26	520	127.128	6111449.32	482473.36	570	129.244	6112950.43	480982.42
471	124.898	6109866.26	484044.11	521	127.160	6111471.91	482450.88	571	129.272	6112970.39	480962.94
472	124.901	6109868.50	484041.88	522	127.167	6111476.53	482446.23	572	129.363	6113035.32	480899.57
473	124.905	6109870.98	484039.42	523	127.170	6111478.80	482443.93	573	129.382	6113049.41	480886.11
474	124.922	6109882.80	484027.69	524	127.177	6111483.90	482438.80	574	129.404	6113065.40	480870.80
475	124.937	6109893.85	484016.72	525	127.182	6111486.96	482435.72	575	129.452	6113099.61	480838.05
476	124.944	6109898.55	484012.06	526	127.188	6111491.31	482431.34	576	129.471	6113113.77	480824.49
477	124.953	6109905.49	484005.17	527	127.195	6111496.36	482426.30	577	129.491	6113128.22	480810.66
478	124.958	6109908.94	484001.75	528	127.200	6111500.27	482422.32	578	129.504	6113137.41	480801.74
479	124.969	6109916.30	483994.44	529	127.207	6111504.69	482417.87	579	129.511	6113142.66	480796.63
480	124.986	6109928.34	483982.50	530	127.209	6111506.50	482416.04	580	129.518	6113147.72	480791.73
481	124.063	6109982.92	483928.28	531	127.227	6111518.87	482403.58	581	129.541	6113164.18	480775.73
482	125.161	6110052.50	483859.13	532	127.244	6111531.11	482391.47	582	129.554	6113173.56	480766.61
483	125.264	6110126.03	483786.06	533	127.250	6111535.44	482387.25	583	129.569	6113184.33	480757.13
484	125.362	6110195.19	483717.33	534	127.257	6111540.21	482382.59	584	129.581	6113193.50	480749.18
485	125.392	6110216.90	483695.76	535	127.264	6111545.17	482377.74	585	129.599	6113207.34	480737.04
486	125.397	6110220.43	483692.25	536	127.274	6111552.50	482370.58	586	129.611	6113215.85	480728.66
487	125.459	6110263.78	483649.19	537	127.290	6111564.26	482359.10	587	129.652	6113244.62	480700.40
488	125.537	6110319.72	483593.71	538	127.319	6111584.60	482339.23	588	129.656	6113247.48	480697.59
489	125.661	6110407.61	483506.55	539	127.325	6111588.55	482335.11	589	129.698	6113277.47	480668.30
490	125.761	6110478.55	483436.18	540	127.330	6111592.64	482330.80	590	129.701	6113279.79	480666.03
491	125.863	6110550.70	483364.62	541	127.336	6111596.34	482326.91	591	129.707	6113284.46	480661.48
492	125.962	6110621.08	483294.81	542	127.336	6111596.34	482326.91	592	129.713	6113288.51	480657.54
493	125.982	6110635.55	483280.45	543	127.357	6111611.67	482311.86	593	129.720	6113293.27	480652.89
494	125.983	6110635.96	483280.04	544	127.404	6111645.91	482279.44	594	129.724	6113296.66	480649.59

KELIO PLANAS M 1:2000

Objekto buvimo vieta	Kauno r. sav.
Kelio ruožas	102,900 km - 129,822 km
Unikalus Nr.	4400-1077-7427

KOORDINAČIŲ ŽINIARAŠTIS

Koordinacijų sistema: LKS-94											
Kelio ašis											
Taško Nr.	Atskaitos taško (km)	X	Y	Taško Nr.	Atskaitos taško (km)	X	Y	Taško Nr.	Atskaitos taško (km)	X	Y
595	129.753	6113317.05	480629.71	1638		6092922.78	490789.05	Jungiamasis kelias J5			
596	129.761	6113323.20	480623.71	1639		6092929.43	490781.39	1679	0.000	6092857.12	490710.36
597	129.809	6113357.06	480590.69	1640		6092940.96	490775.30	1680		6092869.41	490717.62
598	129.822	6113366.88	480581.12	1641		6092950.27	490772.67	1681		6092879.94	490720.47
Jungiamasis kelias J1				1642		6092962.13	490773.14	1682		6092890.75	490722.06
1594	0.000	6090091.32	492036.95	1643		6092972.76	490776.16	1683		6092901.29	490720.93
1595		6090184.59	491995.35	1644		6092981.61	490782.10	1684		6092914.51	490716.14
1596		6090277.36	491953.97	1645		6092988.10	490791.74	1685		6093139.93	490632.04
1597		6090345.06	491923.46	1646	2.154	6093005.73	490834.36	1686		6093247.29	490595.55
1598		6090401.89	491899.25	Jungiamasis kelias J3				1687		6093487.07	490525.05
1599		6090627.56	491798.29	1647	0.000	6092975.26	490772.71	1688	0.867	6093682.60	490474.30
1600		6090671.84	491779.09	1648		6092978.28	490763.17				
1601		6090687.50	491773.69	1649		6092981.45	490756.69				
1602		6090696.46	491770.28	1650		6092987.04	490751.75				
1603		6090711.06	491767.32	1651		6092996.05	490747.87				
1604		6090726.92	491765.10	1652		6093107.64	490707.85				
1605		6090746.13	491765.73	1653		6093283.20	490647.72				
1606		6090773.76	491768.80	1654		6093400.12	490612.91				
1607		6090812.84	491774.31	1655		6093464.32	490594.87				
1608		6090837.66	491778.45	1656		6093586.86	490563.11				
1609	0.819	6090853.13	491779.41	1657		6093678.31	490540.39				
Jungiamasis kelias J2				1658		6093713.27	490529.69				
1610	0.000	6090934.13	491658.36	1659	0.822	6093748.91	490519.03				
1611		6090940.00	491653.40	Jungiamasis kelias J4							
1612		6090954.42	491645.39	1660	0.000	6091295.23	491446.22				
1613		6090986.33	491631.41	1661		6091322.65	491431.48				
1614		6091183.15	491543.95	1662		6091354.05	491416.08				
1615		6091264.31	491508.12	1663		6091402.59	491396.19				
1616		6091504.09	491402.10	1664		6091414.23	491387.89				
1617		6091677.37	491324.86	1665		6091423.57	491384.22				
1618		6091933.65	491210.97	1666		6091435.16	491381.62				
1619		6092064.20	491153.45	1667		6091459.18	491370.06				
1620		6092142.80	491119.13	1668		6091761.21	491235.79				
1621		6092154.80	491114.97	1669		6091964.70	491145.14				
1622		6092165.40	491111.29	1670		6092415.12	490942.22				
1623		6092207.57	491101.48	1671		6092577.35	490868.56				
1624		6092215.02	491098.74	1672		6092618.31	490849.73				
1625		6092238.03	491089.23	1673		6092633.41	490841.11				
1626		6092447.57	490992.98	1674		6092642.94	490834.88				
1627		6092640.18	490907.10	1675		6092658.83	490820.36				
1628		6092655.17	490901.70	1676		6092670.93	490805.55				
1629		6092668.46	490898.27	1677		6092680.74	490789.62				
1630		6092684.11	490896.17	1678	1.561	6092690.26	490770.71				
1631		6092704.45	490895.72								
1632		6092722.37	490897.23								
1633		6092736.88	490900.38								
1634	1.993	6092764.35	490908.56								
1635	1.993	6092914.47	490824.32								
1636		6092914.83	490809.63								
1637		6092916.86	490800.19								

KELIO PLANAS M 1:2000

Objekto buvimo vieta	Kauno r. sav.
Kelio ruožas	102,900 km - 129,822 km
Unikalus Nr.	4400-1077-7427

KOORDINAČIŲ ŽINIARAŠTIS

Koordinačių sistema: LKS-94											
Kelio riba											
Taško Nr.	X	Y	Taško Nr.	X	Y	Taško Nr.	X	Y	Taško Nr.	X	Y
800	6107797.74	486209.01	850	6106347.82	487720.77	900	6102777.72	488369.86	950	6101442.57	488676.12
801	6107799.47	486233.75	851	6106251.14	487775.22	901	6102775.52	488352.18	951	6101435.28	488667.34
802	6107589.87	486447.85	852	6106144.65	487827.02	902	6102686.37	488363.86	952	6101428.21	488659.18
803	6107578.08	486500.64	853	6106040.79	487871.07	903	6102688.19	488380.97	953	6101422.32	488652.79
804	6107570.71	486515.11	854	6105948.60	487902.76	904	6102683.01	488379.63	954	6101418.84	488649.37
805	6107538.60	486561.39	855	6105847.54	487932.97	905	6102426.80	488405.62	955	6101408.05	488639.47
806	6107489.19	486614.21	856	6105794.63	487946.88	906	6102009.04	488462.73	956	6101393.18	488626.70
807	6107454.89	486643.61	857	6105757.52	487955.27	907	6101795.44	488491.75	957	6101376.89	488615.74
808	6107441.81	486645.37	858	6105690.05	487972.06	908	6101785.35	488491.95	958	6101360.20	488605.49
809	6107390.79	486695.23	859	6105553.77	487996.50	909	6101721.23	488501.37	959	6101342.62	488596.58
810	6107247.15	486837.04	860	6105494.34	488005.41	910	6101698.44	488506.27	960	6101332.59	488592.06
811	6107241.27	486831.53	861	6105067.49	488063.07	911	6101679.79	488516.07	961	6101310.04	488583.75
812	6107197.37	486881.87	862	6105060.62	488066.68	912	6101666.89	488522.03	962	6101285.92	488577.23
813	6107198.61	486883.00	863	6105050.19	488068.77	913	6101649.74	488531.43	963	6101258.57	488572.55
814	6107209.10	486892.18	864	6105018.86	488075.05	914	6101633.30	488542.26	964	6101257.91	488572.44
815	6107193.12	486899.34	865	6104989.00	488074.46	915	6101617.88	488554.30	965	6101232.93	488570.61
816	6107185.73	486897.55	866	6104944.00	488078.84	916	6101607.46	488563.67	966	6101178.95	488574.01
817	6107174.12	486910.86	867	6104872.72	488087.72	917	6101607.46	488563.67	967	6100904.73	488623.06
818	6107174.18	486923.25	868	6104588.19	488123.16	918	6101603.48	488567.55	968	6100666.02	488682.16
819	6107171.61	486930.86	869	6104364.98	488154.47	919	6101593.30	488578.56	969	6100511.99	488722.89
820	6107162.97	486939.84	870	6104341.99	488157.48	920	6101579.02	488597.80	970	6100431.30	488746.96
821	6107065.84	487040.78	871	6104322.39	488160.04	921	6101567.30	488613.60	971	6100400.44	488762.42
822	6107061.16	487048.59	872	6104212.97	488174.33	922	6101561.70	488623.74	972	6100383.89	488767.44
823	6106853.99	487312.45	873	6104202.15	488183.11	923	6101553.11	488653.51	973	6100358.86	488767.23
824	6106841.66	487328.13	874	6104199.75	488192.73	924	6101547.07	488674.45	974	6100307.26	488781.28
825	6106833.50	487333.28	875	6104201.49	488239.86	925	6101539.71	488700.00	975	6100309.96	488795.10
826	6106820.17	487349.29	876	6104183.24	488240.54	926	6101538.86	488753.51	976	6100310.17	488798.87
827	6106808.45	487345.99	877	6104180.14	488236.69	927	6101535.93	488777.02	977	6100293.53	488846.70
828	6106793.61	487347.47	878	6104176.11	488233.77	928	6101536.31	488783.70	978	6100281.93	488864.58
829	6106785.17	487356.30	879	6104170.19	488233.05	929	6101537.97	488802.98	979	6100272.29	488872.04
830	6106789.22	487366.04	880	6104122.88	488238.78	930	6101540.73	488823.04	980	6100249.45	488883.73
831	6106793.41	487371.10	881	6104034.41	488252.68	931	6101543.49	488838.24	981	6100225.86	488893.74
832	6106857.88	487395.41	882	6103994.26	488258.99	932	6101518.23	488829.82	982	6100194.52	488895.60
833	6106869.54	487401.54	883	6103950.70	488264.43	933	6101508.72	488826.66	983	6100173.74	488890.48
834	6106901.98	487426.91	884	6103931.71	488265.93	934	6101508.25	488824.27	984	6100149.07	488882.34
835	6106884.69	487445.76	885	6103930.35	488269.94	935	6101506.46	488815.59	985	6100121.80	488880.66
836	6106879.55	487449.41	886	6103917.99	488271.55	936	6101504.04	488804.81	986	6100107.81	488874.76
837	6106864.85	487457.12	887	6103904.71	488268.95	937	6101499.19	488786.09	987	6100106.90	488870.89
838	6106852.52	487463.59	888	6103894.21	488264.54	938	6101493.23	488767.61	988	6100102.98	488867.34
839	6106848.79	487469.47	889	6103888.60	488260.18	939	6101490.59	488760.55	989	6100094.06	488864.41
840	6106815.72	487473.43	890	6103881.86	488253.10	940	6101485.71	488750.56	990	6100074.23	488860.77
841	6106741.51	487452.78	891	6103874.94	488244.16	941	6101480.34	488738.96	991	6100043.97	488857.67
842	6106729.78	487451.16	892	6103870.53	488234.46	942	6101477.61	488733.50	992	6100034.19	488858.31
843	6106712.80	487453.41	893	6103868.52	488226.57	943	6101473.68	488726.13	993	6100019.05	488859.84
844	6106705.70	487457.25	894	6103847.25	488231.09	944	6101467.94	488715.57	994	6099998.49	488864.07
845	6106635.14	487516.33	895	6103815.35	488234.65	945	6101463.84	488707.66	995	6099962.62	488873.34
846	6106607.60	487539.18	896	6103593.54	488259.39	946	6101463.73	488707.46	996	6099957.28	488872.30
847	6106491.44	487633.54	897	6103346.52	488286.02	947	6101459.03	488698.38	997	6099889.91	488890.05
848	6106481.35	487639.04	898	6103116.01	488325.72	948	6101456.11	488694.22	998	6099817.19	488907.87
849	6106447.49	487656.87	899	6102797.67	488367.91	949	6101447.73	488682.53	999	6099732.51	488930.31

KELIO PLANAS M 1:2000

Objekto buvimo vieta	Kauno r. sav.
Kelio ruožas	102,900 km - 129,822 km
Unikalus Nr.	4400-1077-7427

KOORDINAČIŲ ŽINIARAŠTIS

Koordinacių sistema: LKS-94											
Kelio riba											
Taško Nr.	X	Y	Taško Nr.	X	Y	Taško Nr.	X	Y	Taško Nr.	X	Y
1000	6099663.85	488949.23	1050	6095656.82	490075.99	1100	6093128.72	490709.31	1150	6091115.14	491586.17
1001	6099612.23	488962.20	1051	6095643.07	490077.81	1101	6093093.79	490721.67	1151	6091013.65	491632.81
1002	6099561.23	488975.73	1052	6095638.45	490074.54	1102	6093048.63	490737.62	1152	6090998.99	491639.08
1003	6099497.19	488993.41	1053	6095632.43	490072.13	1103	6093000.08	490754.78	1153	6090958.57	491656.35
1004	6099469.88	489002.54	1054	6095627.07	490071.73	1104	6092993.63	490758.87	1154	6090939.82	491667.46
1005	6099389.06	489023.74	1055	6095603.59	490078.80	1105	6092988.42	490766.66	1155	6090939.00	491668.53
1006	6099346.38	489034.94	1056	6095597.30	490086.22	1106	6092997.41	490785.48	1156	6090929.58	491680.86
1007	6099303.06	489046.30	1057	6095581.46	490092.18	1107	6093016.42	490829.94	1157	6090926.77	491691.11
1008	6099029.63	489118.03	1058	6095482.17	490113.91	1108	6092986.39	490842.36	1158	6090929.90	491701.91
1009	6098838.78	489166.47	1059	6095478.43	490102.08	1109	6092984.98	490886.14	1159	6090928.00	491712.86
1010	6098708.33	489202.43	1060	6095476.68	490094.21	1110	6092964.16	490917.87	1160	6090922.13	491722.07
1011	6098680.64	489208.92	1061	6095476.39	490083.04	1111	6092936.05	490935.10	1161	6090914.15	491736.15
1012	6098682.01	489221.94	1062	6095474.64	490072.06	1112	6092920.53	490936.70	1162	6090912.25	491748.59
1013	6098639.88	489232.54	1063	6095463.64	490073.83	1113	6092896.80	490935.50	1163	6090904.48	491764.45
1014	6098640.94	489225.57	1064	6095364.78	490102.87	1114	6092868.80	490925.61	1164	6090890.44	491779.29
1015	6098329.49	489304.17	1065	6095388.80	490081.52	1115	6092844.32	490915.28	1165	6090864.84	491790.84
1016	6098141.20	489351.68	1066	6095387.61	490074.37	1116	6092815.98	490921.37	1166	6090862.64	491790.59
1017	6098136.69	489351.08	1067	6095366.73	490078.51	1117	6092800.86	490924.60	1167	6090739.14	491776.37
1018	6097912.73	489412.42	1068	6095324.24	490088.93	1118	6092776.16	490922.47	1168	6090716.31	491777.54
1019	6097851.94	489428.75	1069	6095286.92	490098.58	1119	6092708.95	490904.58	1169	6090696.30	491782.47
1020	6097779.45	489447.62	1070	6095290.61	490114.54	1120	6092687.89	490905.59	1170	6090581.91	491835.60
1021	6097777.25	489452.29	1071	6095284.92	490113.81	1121	6092672.12	490906.36	1171	6090451.95	491895.97
1022	6097722.40	489467.76	1072	6095168.07	490143.66	1122	6092636.54	490918.50	1172	6090422.97	491909.43
1023	6097614.23	489494.04	1073	6095168.54	490145.79	1123	6092585.33	490943.59	1173	6090373.73	491926.43
1024	6097580.47	489504.23	1074	6095154.00	490149.66	1124	6092397.66	491028.64	1174	6090357.60	491932.00
1025	6097473.79	489536.45	1075	6095071.47	490171.64	1125	6092312.16	491067.61	1175	6090344.02	491938.40
1026	6097414.48	489553.04	1076	6094944.54	490204.22	1126	6092242.26	491099.50	1176	6090313.20	491952.93
1027	6097356.70	489570.54	1077	6094944.38	490202.55	1127	6092205.00	491116.50	1177	6090244.97	491985.11
1028	6097315.57	489581.72	1078	6094643.89	490282.86	1128	6092166.01	491120.80	1178	6090199.63	492006.48
1029	6097261.11	489594.59	1079	6094454.78	490332.15	1129	6091967.58	491206.71	1179	6090191.05	492010.53
1030	6097258.98	489591.92	1080	6094351.80	490359.16	1130	6091968.81	491209.42	1180	6090156.59	492031.60
1031	6097204.14	489606.43	1081	6094248.98	490386.14	1131	6091921.15	491237.86	1181	6090143.44	492039.65
1032	6097144.01	489619.07	1082	6094191.06	490401.33	1132	6091777.09	491297.83	1182	6090102.90	492053.85
1033	6096970.97	489667.34	1083	6094078.68	490426.35	1133	6091737.47	491308.26	1183	6090070.15	492006.06
1034	6096718.97	489738.86	1084	6093748.91	490513.76	1134	6091678.81	491333.72	1184	6090051.83	491979.33
1035	6096597.79	489772.87	1085	6093751.92	490527.12	1135	6091617.74	491360.22	1185	6090052.09	491977.80
1036	6096470.93	489806.93	1086	6093689.32	490547.11	1136	6091608.77	491363.81	1186	6090065.49	491972.04
1037	6096278.11	489857.20	1087	6093665.61	490554.68	1137	6091608.05	491362.04	1187	6090080.77	491965.76
1038	6096109.92	489899.20	1088	6093610.77	490567.82	1138	6091562.82	491382.10	1188	6090093.97	491960.36
1039	6095802.66	489976.59	1089	6093568.36	490577.99	1139	6091534.67	491393.49	1189	6090110.42	491954.49
1040	6095692.09	490004.88	1090	6093492.23	490594.62	1140	6091532.26	491402.57	1190	6090126.94	491949.26
1041	6095668.49	490012.29	1091	6093463.26	490602.24	1141	6091521.42	491408.48	1191	6090136.42	491946.25
1042	6095663.03	490015.80	1092	6093434.48	490610.70	1142	6091507.56	491410.71	1192	6090182.69	491928.26
1043	6095657.35	490023.67	1093	6093405.70	490619.17	1143	6091390.04	491463.75	1193	6090307.13	491876.81
1044	6095656.36	490030.73	1094	6093379.15	490627.26	1144	6091360.66	491477.01			
1045	6095656.59	490035.17	1095	6093375.99	490628.22	1145	6091320.63	491494.78			
1046	6095658.01	490038.45	1096	6093280.98	490656.57	1146	6091323.32	491500.83			
1047	6095661.06	490040.79	1097	6093268.36	490660.88	1147	6091258.36	491527.68			
1048	6095665.99	490043.10	1098	6093246.53	490668.35	1148	6091215.08	491545.36			
1049	6095674.56	490064.53	1099	6093187.17	490688.65	1149	6091181.10	491559.22			

KELIO PLANAS M 1:2000

Objekto buvimo vieta	Kauno r. sav.
Kelio ruožas	102,900 km - 129,822 km
Unikalus Nr.	4400-1077-7427

KOORDINACIŲ ŽINIARAŠTIS

Koordinacių sistema: LKS-94											
Kelio riba											
Taško Nr.	X	Y	Taško Nr.	X	Y	Taško Nr.	X	Y	Taško Nr.	X	Y
			1250	6092707.22	490716.39	1300	6097252.35	489524.33	1350	6101130.79	488443.49
			1251	6092731.40	490703.51	1301	6097280.83	489519.91	1351	6101148.87	488429.37
1202	6090379.14	491846.36	1252	6092780.94	490642.83	1302	6097298.20	489518.74	1352	6101179.57	488413.20
1203	6090592.10	491756.29	1253	6092806.55	490622.21	1303	6097359.99	489505.59	1353	6101198.45	488407.93
1204	6090725.27	491696.00	1254	6092832.70	490614.24	1304	6097418.34	489491.35	1354	6101206.00	488405.82
1205	6090792.91	491665.38	1255	6092872.50	490618.42	1305	6097453.30	489483.47	1355	6101214.30	488403.50
1206	6090936.72	491598.87	1256	6092900.18	490635.48	1306	6097565.42	489454.00	1356	6101219.91	488403.09
1207	6090936.94	491599.21	1257	6092927.59	490690.54	1307	6097573.80	489450.81	1357	6101233.95	488402.06
1208	6091112.31	491518.07	1258	6092931.04	490697.47	1308	6097703.39	489416.56	1358	6101247.42	488401.07
1209	6091165.66	491493.40	1259	6092965.80	490684.55	1309	6097709.19	489415.03	1359	6101274.94	488404.10
1210	6091171.23	491485.32	1260	6093131.54	490622.95	1310	6097813.71	489386.19	1360	6101298.85	488406.73
1211	6091176.89	491482.51	1261	6093279.18	490574.41	1311	6098083.47	489314.97	1361	6101317.09	488412.09
1212	6091194.51	491474.29	1262	6093318.67	490562.72	1312	6098720.78	489147.82	1362	6101339.89	488418.78
1213	6091209.47	491468.40	1263	6093341.82	490555.88	1313	6098908.89	489099.42	1363	6101368.93	488432.78
1214	6091248.11	491453.60	1264	6093450.22	490525.58	1314	6099667.13	488895.86	1364	6101399.80	488453.83
1215	6091245.25	491447.03	1265	6093576.48	490491.25	1315	6100168.51	488759.98	1365	6101438.13	488485.52
1216	6091258.86	491440.82	1266	6093680.79	490464.17	1316	6100199.29	488742.45	1366	6101562.62	488469.44
1217	6091301.40	491421.41	1267	6093684.22	490479.77	1317	6100212.20	488739.04	1367	6101774.57	488442.05
1218	6091341.71	491403.02	1268	6093999.12	490397.32	1318	6100240.88	488742.09	1368	6101868.93	488429.86
1219	6091365.15	491391.78	1269	6094016.85	490393.19	1319	6100282.61	488731.82	1369	6101869.06	488429.56
1220	6091376.61	491393.82	1270	6094228.53	490333.95	1320	6100283.89	488720.52	1370	6102082.81	488401.58
1221	6091407.82	491379.24	1271	6094264.70	490323.84	1321	6100282.21	488710.18	1371	6102329.62	488369.27
1222	6091409.47	491378.47	1272	6094505.34	490261.69	1322	6100283.08	488695.73	1372	6102401.77	488360.28
1223	6091423.79	491368.21	1273	6094842.72	490174.07	1323	6100290.94	488643.14	1373	6102462.42	488352.72
1224	6091575.44	491300.63	1274	6095301.44	490052.50	1324	6100314.02	488610.39	1374	6102766.07	488306.53
1225	6091591.20	491300.29	1275	6095421.76	490005.40	1325	6100329.77	488596.45	1375	6102848.83	488295.59
1226	6091612.43	491279.38	1276	6095435.60	490002.56	1326	6100333.36	488593.28	1376	6102855.29	488290.67
1227	6091635.28	491269.52	1277	6095448.00	490005.42	1327	6100369.02	488571.85	1377	6103005.19	488271.41
1228	6091658.24	491259.61	1278	6095453.36	490004.06	1328	6100423.74	488566.91	1378	6103022.75	488264.23
1229	6091681.41	491249.61	1279	6095439.61	489957.96	1329	6100447.97	488563.36	1379	6103055.80	488260.22
1230	6091704.58	491239.61	1280	6095449.51	489954.63	1330	6100453.11	488563.35	1380	6103077.05	488263.13
1231	6091728.37	491229.34	1281	6095492.10	489946.86	1331	6100458.44	488562.29	1381	6103224.80	488244.52
1232	6091754.64	491218.03	1282	6095528.48	489934.66	1332	6100464.27	488559.81	1382	6103574.84	488194.01
1233	6091779.69	491208.02	1283	6095617.31	489914.32	1333	6100483.69	488566.96	1383	6103791.28	488166.53
1234	6091810.08	491196.59	1284	6095631.96	489911.88	1334	6100448.07	488667.05	1384	6103835.02	488159.55
1235	6091836.81	491186.55	1285	6095635.60	489929.23	1335	6100448.56	488672.44	1385	6103836.46	488156.50
1236	6091840.57	491185.14	1286	6095635.71	489929.79	1336	6100454.16	488679.81	1386	6103853.36	488153.45
1237	6091960.62	491129.60	1287	6095639.09	489945.91	1337	6100464.21	488682.72	1387	6103851.14	488142.43
1238	6092136.09	491048.41	1288	6095645.06	489953.19	1338	6100476.73	488681.90	1388	6103864.43	488132.68
1239	6092188.13	491027.25	1289	6095656.61	489955.79	1339	6100611.85	488645.97	1389	6103891.53	488119.44
1240	6092288.54	490982.97	1290	6095818.61	489916.43	1340	6100801.38	488599.39	1390	6104029.79	488085.71
1241	6092310.49	490970.88	1291	6096193.16	489817.48	1341	6100946.35	488567.34	1391	6104044.13	488085.30
1242	6092314.05	490968.93	1292	6096241.44	489804.85	1342	6100969.22	488560.71	1392	6104062.24	488093.40
1243	6092535.89	490871.77	1293	6097032.51	489595.55	1343	6101005.61	488542.10	1393	6104076.40	488115.85
1244	6092612.50	490836.42	1294	6097088.18	489578.10	1344	6101020.19	488533.36	1394	6104078.42	488121.31
1245	6092638.03	490819.37	1295	6097158.63	489558.50	1345	6101034.62	488523.14	1395	6104083.44	488129.59
1246	6092656.82	490799.62	1296	6097189.30	489550.35	1346	6101046.96	488514.39	1396	6104094.33	488135.04
1247	6092674.79	490779.20	1297	6097188.28	489546.24	1347	6101053.28	488509.90	1397	6104445.48	488091.01
1248	6092687.07	490754.54	1298	6097219.50	489537.91	1348	6101115.76	488455.24	1398	6104684.19	488058.13
1249	6092698.99	490731.98	1299	6097238.60	489529.06	1349	6101130.79	488443.49	1399	6104967.82	488015.78

KELIO PLANAS M 1:2000

Objekto buvimo vieta	Kauno r. sav.
Kelio ruožas	102,900 km - 129,822 km
Unikalus Nr.	4400-1077-7427

KOORDINAČIŲ ŽINIARAŠTIS

Koordinacijų sistema: LKS-94											
Kelio riba											
Taško Nr.	X	Y	Taško Nr.	X	Y	Taško Nr.	X	Y	Taško Nr.	X	Y
1400	6105005.22	488007.21	1450	6107507.29	486464.06	1500	6109715.51	484154.01	1550	6111484.79	482319.07
1401	6105031.68	488001.15	1451	6107507.36	486444.73	1501	6109716.80	484168.38	1551	6111498.49	482326.11
1402	6105058.63	488000.95	1452	6107614.43	486318.80	1502	6109819.42	484065.31	1552	6111528.76	482356.82
1403	6105329.93	487972.62	1453	6107686.49	486244.92	1503	6109819.76	484065.31	1553	6111533.54	482360.38
1404	6105701.63	487917.01	1454	6107737.90	486184.36	1504	6109819.47	484064.03	1554	6111565.07	482329.09
1405	6105815.91	487890.59	1455	6107750.87	486175.36	1505	6109784.13	484027.99	1555	6111561.12	482324.80
1406	6105997.17	487832.04	1456	6107764.95	486172.45	1506	6109778.72	484024.76	1556	6111561.58	482323.84
1407	6106163.44	487756.06	1457	6107765.54	486180.53	1507	6109753.98	484000.17	1557	6111522.35	482278.05
1408	6106280.93	487697.54	1458	6107813.88	486125.22	1508	6109749.58	483982.33	1558	6111517.90	482262.81
1409	6106342.69	487661.76	1459	6107807.25	486119.51	1509	6109750.16	483957.99	1559	6111491.32	482265.53
1410	6106488.77	487555.48	1460	6107803.85	486107.81	1510	6109761.73	483943.09	1560	6111495.85	482233.57
1411	6106573.44	487485.96	1461	6107805.13	486102.57	1511	6109767.43	483945.25	1561	6111504.21	482214.22
1412	6106585.31	487469.38	1462	6107810.18	486098.13	1512	6109852.79	484007.80	1562	6111522.58	482194.65
1413	6106594.35	487439.62	1463	6107917.91	485982.55	1513	6109861.81	484017.74	1563	6111536.87	482188.85
1414	6106598.16	487420.24	1464	6107970.63	485914.16	1514	6109952.85	483926.67	1564	6111556.20	482187.27
1415	6106597.81	487405.68	1465	6107983.38	485913.32	1515	6110264.77	483610.33	1565	6111576.37	482189.72
1416	6106600.88	487377.26	1466	6107995.20	485914.90	1516	6110315.90	483556.35	1566	6111601.11	482200.77
1417	6106610.40	487326.01	1467	6108006.78	485901.94	1517	6110445.63	483429.50	1567	6111616.60	482216.69
1418	6106609.74	487314.50	1468	6108004.08	485899.19	1518	6110612.39	483267.94	1568	6111622.56	482228.90
1419	6106613.24	487306.01	1469	6107981.90	485892.76	1519	6110655.67	483224.44	1569	6111626.72	482239.76
1420	6106645.92	487323.08	1470	6107943.67	485888.03	1520	6110803.99	483076.11	1570	6111629.04	482252.69
1421	6106656.91	487322.58	1471	6107923.32	485881.45	1521	6111112.55	482772.20	1571	6111629.59	482255.75
1422	6106678.29	487328.13	1472	6107888.24	485861.70	1522	6111263.93	482616.91	1572	6111888.35	482003.18
1423	6106708.92	487339.87	1473	6107909.72	485835.24	1523	6111277.94	482599.03	1573	6112338.86	481555.51
1424	6106710.65	487339.44	1474	6107941.57	485795.99	1524	6111276.91	482593.60	1574	6112685.67	481210.91
1425	6106721.91	487338.60	1475	6107987.65	485785.24	1525	6111276.05	482589.51	1575	6113018.57	480882.08
1426	6106728.58	487328.00	1476	6107986.70	485765.30	1526	6111286.17	482579.58	1576	6113067.57	480823.97
1427	6106727.02	487327.45	1477	6108032.16	485768.51	1527	6111290.80	482579.87	1577	6113117.39	480759.68
1428	6106729.72	487319.63	1478	6108063.65	485769.04	1528	6111292.86	482580.00	1578	6113130.86	480756.99
1429	6106737.69	487308.16	1479	6108074.76	485764.97	1529	6111302.32	482576.09	1579	6113120.64	480745.52
1430	6106743.76	487299.42	1480	6108084.37	485756.99	1530	6111328.68	482552.93	1580	6113117.00	480735.05
1431	6106765.05	487285.80	1481	6108125.38	485715.31	1531	6111363.46	482508.38	1581	6113115.54	480717.56
1432	6106787.55	487260.28	1482	6108325.68	485507.13	1532	6111365.57	482505.61	1582	6113116.87	480704.16
1433	6106939.41	487099.10	1483	6108446.55	485388.32	1533	6111402.28	482437.56	1583	6113121.45	480691.54
1434	6106939.98	487099.30	1484	6108495.75	485342.39	1534	6111401.79	482427.96	1584	6113207.38	480608.76
1435	6107097.24	486916.06	1485	6108581.51	485262.81	1535	6111407.70	482397.55	1585	6113222.24	480597.28
1436	6107122.26	486885.30	1486	6108682.54	485169.05	1536	6111408.63	482359.46	1586	6113250.77	480597.40
1437	6107137.01	486882.91	1487	6108773.71	485080.64	1537	6111373.73	482356.82	1587	6113254.49	480607.16
1438	6107147.04	486886.19	1488	6108911.09	484947.43	1538	6111371.68	482316.46	1588	6113260.80	480614.16
1439	6107160.85	486870.44	1489	6108969.43	484889.48	1539	6111375.61	482300.51	1589	6113274.26	480616.99
1440	6107153.51	486868.68	1490	6109034.21	484825.14	1540	6111390.69	482282.82	1590	6113281.46	480616.17
1441	6107157.78	486850.00	1491	6109151.63	484708.51	1541	6111405.75	482272.04	1591	6113300.93	480593.50
1442	6107176.71	486830.89	1492	6109217.22	484643.36	1542	6111424.48	482251.99	1592	6113328.22	480561.73
1443	6107201.66	486803.67	1493	6109362.66	484497.53	1543	6111430.01	482244.63	1593	6113369.51	480527.68
1444	6107285.57	486699.49	1494	6109363.53	484487.20	1544	6111433.37	482238.03			
1445	6107346.63	486624.12	1495	6109367.61	484483.25	1545	6111433.60	482236.25			
1446	6107453.57	486502.18	1496	6109467.59	484386.63	1546	6111455.77	482257.37			
1447	6107487.39	486487.78	1497	6109639.49	484212.25	1547	6111464.94	482268.55			
1448	6107496.22	486489.05	1498	6109647.32	484219.84	1548	6111479.14	482288.93			
1449	6107524.56	486456.58	1499	6109710.84	484156.13	1549	6111479.30	482318.97			

KELIO / GATVĖS IR JO SUDĖTINIŲ DALIŲ KADASTRO DUOMENYS

Adresas Kauno r. sav. Kauno r. sav. teritorija /
Paskirtis Kelių
Pavadinimas Valstybinės reikšmės magistralinis kelias Nr. A1 Vilnius-Kaunas-Klaipėda
Žymėjimas plane 1-598
Kadastro duomenų nustatymo data 2022-06-30
Statybos būklė **Unikalus numeris** 4400-1077-7427
Pastaba Ruože 42-55 nuo 104,375 km iki 104,781 km buvo atliktas paprastas remontas.
 2022 ruože 102.900 km -106.991 km atlikta rekonstrukcija.

Statybos pradžios metai:	1972	Kelio Nr.:	A1
Statybos pabaigos metai:	1981	Kelio ruožas:	102.900-129.822
Rekonstravimo pradžios metai:	2019	Ilgis: km	26,922
Rekonstravimo pabaigos metai:	2022	Kelio reikšmė:	Valstybinės
Kap. remonto pradžios metai:		Kelio kategorija:	AM
Kap. remonto pabaigos metai:		Statinio kategorija:	Ypatingasis
Papr. remonto pradžios metai:	2016	Baigtumo procentas: %	100
Papr. remonto pabaigos metai:	2016		

Kelias, kelio sudėtinės dalys	Mato vienetas	Kiekis
1	2	3
Važiuojamoji dalis (asfaltbetonis) 1-14	km	0,422
Važiuojamoji dalis (asfaltbetonis) 14-39	km	0,926
Važiuojamoji dalis (asfaltbetonis) 39-46	km	0,132
Važiuojamoji dalis (asfaltbetonis) 46-58	km	0,403
Važiuojamoji dalis (asfaltbetonis) 39-68	km	0,676
Važiuojamoji dalis (asfaltbetonis) 68-119	km	1,341
Važiuojamoji dalis (asfaltbetonis) 119-135	km	1,843
Važiuojamoji dalis (viadukas) 135-138	km	0,039
Važiuojamoji dalis (asfaltbetonis) 138-290	km	8,581
Važiuojamoji dalis (viadukas) 290-292	km	0,038
Važiuojamoji dalis (asfaltbetonis) 292-311	km	1,165
Važiuojamoji dalis (viadukas) 311-313	km	0,006
Važiuojamoji dalis (asfaltbetonis) 313-371	km	2,480
Važiuojamoji dalis (tiltas) 371-373	km	0,047
Važiuojamoji dalis (asfaltbetonis) 373-391	km	0,887
Važiuojamoji dalis (tiltas) 391-395	km	0,104
Važiuojamoji dalis (asfaltbetonis) 395-400	km	0,264



* 1 1 4 3 0 1 8 2 4 2 *

1	2	3
Važiuojamoji dalis (viadukas) 400-405	km	0,045
Važiuojamoji dalis (asfaltbetonis) 405-471	km	2,599
Važiuojamoji dalis (tunelinis viadukas) 471-473	km	0,007
Važiuojamoji dalis (asfaltbetonis) 473-535	km	2,359
Važiuojamoji dalis (viadukas) 535-538	km	0,055
Važiuojamoji dalis (asfaltbetonis) 538-580	km	2,199
Važiuojamoji dalis (tiltas) 580-582	km	0,036
Važiuojamoji dalis (asfaltbetonis) 582-598	km	0,268
Sankryža 137	vnt.	1
Sankryža 137	vnt.	1
Sankryža 147	vnt.	1
Sankryža 149	vnt.	1
Sankryža 214	vnt.	1
Sankryža 238	vnt.	1
Sankryža 239	vnt.	1
Sankryža 291	vnt.	1
Sankryža 294	vnt.	1
Sankryža 303	vnt.	1
Sankryža 347	vnt.	1
Sankryža 467	vnt.	1
Sankryža 474	vnt.	1
Sankryža 529	vnt.	1
Sankryža 530	vnt.	1
Sankryža 592	vnt.	1
Sankryža 592	vnt.	1
Nuovaža (jungiamasis kelias J1) 13	vnt.	1
Nuovaža (jungiamasis kelias J1) 13	kv. m	104
Nuovaža (jungiamasis kelias J2) 30	vnt.	1
Nuovaža (jungiamasis kelias J2) 30	kv. m	212
Nuovaža (jungiamasis kelias J2) 40	vnt.	1
Nuovaža (jungiamasis kelias J2) 40	kv. m	96
Nuovaža (jungiamasis kelias J4) 48	vnt.	1
Nuovaža (jungiamasis kelias J4) 48	kv. m	175
Nuovaža (jungiamasis kelias J2) 52	vnt.	1
Nuovaža (jungiamasis kelias J2) 52	kv. m	100
Nuovaža (jungiamasis kelias J4) 53	vnt.	1
Nuovaža (jungiamasis kelias J4) 53	kv. m	98
Nuovaža (jungiamasis kelias J2) 54	vnt.	1
Nuovaža (jungiamasis kelias J2) 54	kv. m	36
Nuovaža (jungiamasis kelias J2) 67	vnt.	1



* 1 1 4 3 0 1 8 2 4 2 *

1	2	3
Nuovaža (jungiamasis kelias J2) 67	kv. m	94
Nuovaža 104	vnt.	1
Nuovaža 126	vnt.	1
Nuovaža 148	vnt.	1
Nuovaža 149	vnt.	1
Nuovaža 209	vnt.	1
Nuovaža 219	vnt.	1
Nuovaža 236	vnt.	1
Nuovaža 243	vnt.	1
Nuovaža 247	vnt.	1
Nuovaža 252	vnt.	1
Nuovaža 269	vnt.	1
Nuovaža 298	vnt.	1
Nuovaža 303	vnt.	1
Nuovaža 307	vnt.	1
Nuovaža 308	vnt.	1
Nuovaža 315	vnt.	1
Nuovaža 337	vnt.	1
Nuovaža 344	vnt.	1
Nuovaža 413	vnt.	1
Nuovaža 416	vnt.	1
Nuovaža 464	vnt.	1
Nuovaža 475	vnt.	1
Nuovaža 486	vnt.	1
Nuovaža 516	vnt.	1
Nuovaža 520	vnt.	1
Nuovaža 543	vnt.	1
Nuovaža 549	vnt.	1
Nuovaža 590	vnt.	1
Nuovaža 592	vnt.	1
Viadukas 136	m	39,1
Viadukas 136	vnt.	1
Viadukas 136	m	38,85
Viadukas 136	vnt.	1
Pėsčiųjų tiltas 175	m	48,5
Pėsčiųjų tiltas 175	vnt.	1
Viadukas 229	m	85,8
Viadukas 229	vnt.	1
Viadukas 258	m	85
Viadukas 258	vnt.	1



* 1 1 4 3 0 1 8 2 4 2 *

1	2	3
Viadukas 291	m	38,85
Viadukas 291	vnt.	1
Viadukas 291	m	38,85
Viadukas 291	vnt.	1
Tunelinis viadukas 312	kv. m	229,79
Viadukas 350	m	85,6
Viadukas 350	vnt.	1
Tiltas 372	m	49,94
Tiltas 372	vnt.	1
Tiltas 372	m	49,94
Tiltas 372	vnt.	1
Tiltas 394	m	105,04
Tiltas 394	vnt.	1
Tiltas 394	m	104,83
Tiltas 394	vnt.	1
Viadukas 403	m	49,62
Viadukas 403	vnt.	1
Viadukas 403	m	49,62
Viadukas 403	vnt.	1
Tunelinis viadukas 472	kv. m	231,8
Viadukas 537	m	56,5
Viadukas 537	vnt.	1
Viadukas 537	m	56,5
Viadukas 537	vnt.	1
Tiltas 581	m	40,1
Tiltas 581	vnt.	1
Tiltas 581	m	40,1
Tiltas 581	vnt.	1
Pralaida 134	m	18,6
Pralaida 134	vnt.	1
Pralaida 134	m	11,86
Pralaida 134	vnt.	1
Pralaida 136	m	14,38
Pralaida 136	vnt.	1
Pralaida 139	m	11,88
Pralaida 139	vnt.	1
Pralaida 155	m	49,91
Pralaida 155	vnt.	1
Pralaida 156	m	142,29
Pralaida 156	vnt.	1



* 1 1 4 3 0 1 8 2 4 2 *

1	2	3
Pralaida 161	m	30,11
Pralaida 161	vnt.	1
Pralaida 163	m	31,97
Pralaida 163	vnt.	1
Pralaida 167	m	26,54
Pralaida 167	vnt.	1
Pralaida 178	m	10,19
Pralaida 178	vnt.	1
Pralaida 183	m	52,36
Pralaida 183	vnt.	1
Pralaida 188	m	23,12
Pralaida 188	vnt.	1
Pralaida 191	m	22,65
Pralaida 191	vnt.	1
Pralaida 193	m	50,91
Pralaida 193	vnt.	1
Pralaida 196	m	23,85
Pralaida 196	vnt.	1
Pralaida 200	m	23,57
Pralaida 200	vnt.	1
Pralaida 201	m	47,68
Pralaida 201	vnt.	1
Pralaida 204	m	23,05
Pralaida 204	vnt.	1
Pralaida 205	m	22,89
Pralaida 205	vnt.	1
Pralaida 208	m	21,35
Pralaida 208	vnt.	1
Pralaida 210	m	14,6
Pralaida 210	vnt.	1
Pralaida 217	m	19,68
Pralaida 217	vnt.	1
Pralaida 222	m	26,12
Pralaida 222	vnt.	1
Pralaida 227	m	27,9
Pralaida 227	vnt.	1
Pralaida 234	m	31,46
Pralaida 234	vnt.	1
Pralaida 236	m	8,69
Pralaida 236	vnt.	1



* 1 1 4 3 0 1 8 2 4 2 *

1	2	3
Pralaida 268	m	10,58
Pralaida 268	vnt.	1
Pralaida 270	m	49,44
Pralaida 270	vnt.	1
Pralaida 273	m	52,81
Pralaida 273	vnt.	1
Pralaida 287	m	103,67
Pralaida 287	vnt.	1
Pralaida 293	m	15,59
Pralaida 293	vnt.	1
Pralaida 298	m	19,27
Pralaida 298	vnt.	1
Pralaida 315	m	19,66
Pralaida 315	vnt.	1
Pralaida 338	m	16,59
Pralaida 338	vnt.	1
Pralaida 341	m	16,31
Pralaida 341	vnt.	1
Pralaida 345	m	14,33
Pralaida 345	vnt.	1
Pralaida 352	m	103,5
Pralaida 352	vnt.	1
Pralaida 364	m	9,35
Pralaida 364	vnt.	1
Pralaida 398	m	28,55
Pralaida 398	vnt.	1
Pralaida 410	m	41,84
Pralaida 410	vnt.	1
Pralaida 417	m	27,28
Pralaida 417	vnt.	1
Pralaida 424	m	24,78
Pralaida 424	vnt.	1
Pralaida 429	m	26,94
Pralaida 429	vnt.	1
Pralaida 434	m	21,59
Pralaida 434	vnt.	1
Pralaida 436	m	21,94
Pralaida 436	vnt.	1
Pralaida 438	m	23
Pralaida 438	vnt.	1



* 1 1 4 3 0 1 8 2 4 2 *

1	2	3
Pralaida 439	m	22,65
Pralaida 439	vnt.	1
Pralaida 441	m	23,54
Pralaida 441	vnt.	1
Pralaida 442	m	21,31
Pralaida 442	vnt.	1
Pralaida 448	m	21,82
Pralaida 448	vnt.	1
Pralaida 451	m	129,9
Pralaida 451	vnt.	1
Pralaida 452	m	21,86
Pralaida 452	vnt.	1
Pralaida 455	m	22,56
Pralaida 455	vnt.	1
Pralaida 460	m	21,19
Pralaida 460	vnt.	1
Pralaida 461	m	24,36
Pralaida 461	vnt.	1
Pralaida 470	m	10,12
Pralaida 470	vnt.	1
Pralaida 473	m	5,36
Pralaida 473	vnt.	1
Pralaida 474	m	11,37
Pralaida 474	vnt.	1
Pralaida 477	m	44,33
Pralaida 477	vnt.	1
Pralaida 481	m	21,01
Pralaida 481	vnt.	1
Pralaida 482	m	22,28
Pralaida 482	vnt.	1
Pralaida 483	m	21,45
Pralaida 483	vnt.	1
Pralaida 484	m	23,65
Pralaida 484	vnt.	1
Pralaida 487	m	20,92
Pralaida 487	vnt.	1
Pralaida 488	m	60,98
Pralaida 488	vnt.	1
Pralaida 489	m	22,15
Pralaida 489	vnt.	1



* 1 1 4 3 0 1 8 2 4 2 *

1	2	3
Pralaida 490	m	22,9
Pralaida 490	vnt.	1
Pralaida 491	m	22,88
Pralaida 491	vnt.	1
Pralaida 492	m	22,48
Pralaida 492	vnt.	1
Pralaida 497	m	22,09
Pralaida 497	vnt.	1
Pralaida 498	m	45,48
Pralaida 498	vnt.	1
Pralaida 500	m	25,24
Pralaida 500	vnt.	1
Pralaida 501	m	22,25
Pralaida 501	vnt.	1
Pralaida 502	m	22,94
Pralaida 502	vnt.	1
Pralaida 504	m	25,08
Pralaida 504	vnt.	1
Pralaida 509	m	31,07
Pralaida 509	vnt.	1
Pralaida 514	m	72,06
Pralaida 514	vnt.	1
Pralaida 519	m	51,86
Pralaida 519	vnt.	1
Pralaida 534	m	6,34
Pralaida 534	vnt.	1
Pralaida 539	m	7,87
Pralaida 539	vnt.	1
Pralaida 542	m	18,24
Pralaida 542	vnt.	1
Pralaida 548	m	23,4
Pralaida 548	vnt.	1
Pralaida 555	m	19,65
Pralaida 555	vnt.	1
Pralaida 559	m	21,21
Pralaida 559	vnt.	1
Pralaida 560	m	21,54
Pralaida 560	vnt.	1
Pralaida 561	m	52,56
Pralaida 561	vnt.	1



* 1 1 4 3 0 1 8 2 4 2 *

1	2	3
Pralaida 562	m	22,43
Pralaida 562	vnt.	1
Pralaida 563	m	21,91
Pralaida 563	vnt.	1
Pralaida 564	m	20,83
Pralaida 564	vnt.	1
Pralaida 565	m	46,51
Pralaida 565	vnt.	1
Pralaida 566	m	25
Pralaida 566	vnt.	1
Pralaida 568	m	24,37
Pralaida 568	vnt.	1
Pralaida 569	m	24,74
Pralaida 569	vnt.	1
Pralaida 571	m	24,8
Pralaida 571	vnt.	1
Pralaida 573	m	25,98
Pralaida 573	vnt.	1
Pralaida 579	m	12,2
Pralaida 579	vnt.	1
Pralaida 581	m	12,91
Pralaida 581	vnt.	1
Pralaida 581	m	14,31
Pralaida 581	vnt.	1
Pralaida 581	m	13,59
Pralaida 581	vnt.	1
Pralaida 592	m	21,19
Pralaida 592	vnt.	1
Pralaida 596	m	29,27
Pralaida 596	vnt.	1
Autobusų stotelė (Giraitė) 31	vnt.	1
Autobusų stotelė (Giraitė) 42	vnt.	1
Autobusų stotelė (Sausinė) 143	vnt.	1
Autobusų stotelė (Sausinė) 144	vnt.	1
Autobusų stotelė (Muniškės) 181	vnt.	1
Autobusų stotelė (Muniškės) 182	vnt.	1
Autobusų stotelė (Sitkūnai) 223	vnt.	1
Autobusų stotelė (Sitkūnai) 233	vnt.	1
Autobusų stotelė (Gailiušiai) 276	vnt.	1
Autobusų stotelė (Gailiušiai) 279	vnt.	1



* 1 1 4 3 0 1 8 2 4 2 *

1	2	3
Autobusų stotelė (Babtai) 309	vnt.	1
Autobusų stotelė (Babtai) 309	vnt.	1
Autobusų stotelė 341	vnt.	1
Autobusų stotelė (Babtai) 355	vnt.	1
Autobusų stotelė (Babtai) 357	vnt.	1
Autobusų stotelė (Kaniukai) 427	vnt.	1
Autobusų stotelė (Kaniukai) 428	vnt.	1
Autobusų stotelė (Cinkiškis) 508	vnt.	1
Autobusų stotelė (Cinkiškis) 554	vnt.	1
Autobusų stotelė (Laučynė) 586	vnt.	1
Autobusų stotelė (Laučynė) 597	vnt.	1
Poilsio aikštelė 526	kv. m	1648
Kelio atitvara 131-139	m	57,44
Kelio atitvara 135-138	m	115,38
Kelio atitvara 131-140	m	144,55
Kelio atitvara 135-138	m	36,64
Kelio atitvara 133-142	m	114,18
Kelio atitvara 132-139	m	37,54
Kelio atitvara 157-165	m	439,81
Kelio atitvara 157-165	m	440,01
Kelio atitvara 171-180	m	177,74
Kelio atitvara 172-190	m	791,32
Kelio atitvara 174-179	m	74,69
Kelio atitvara 224-230	m	76,52
Kelio atitvara 221-230	m	180,95
Kelio atitvara 230-233	m	159,39
Kelio atitvara 221-228	m	160,27
Kelio atitvara 228-233	m	172,5
Kelio atitvara 228-233	m	211,77
Kelio atitvara 254-260	m	91,99
Kelio atitvara 254-264	m	136,67
Kelio atitvara 254-264	m	136,66
Kelio atitvara 256-263	m	92,42
Kelio atitvara 275-280	m	325,54
Kelio atitvara 282-296	m	424,57
Kelio atitvara 284-294	m	256,02
Kelio atitvara 285-294	m	156,89
Kelio atitvara 288-292	m	57,81
Kelio atitvara 290-293	m	41,28
Kelio atitvara 331-377	m	1179



* 1 1 4 3 0 1 8 2 4 2 *

1	2	3
Kelio atitvara 346-351	m	67,03
Kelio atitvara 349-353	m	55,79
Kelio atitvara 363-367	m	74,08
Kelio atitvara 367-377	m	221,96
Kelio atitvara 366-373	m	190,5
Kelio atitvara 368-379	m	235,17
Kelio atitvara 384-419	m	868,78
Kelio atitvara 384-411	m	810,32
Kelio atitvara 385-412	m	589,03
Kelio atitvara 412-423	m	726,02
Kelio atitvara 412-423	m	137,06
Kelio atitvara 431-437	m	600,83
Kelio atitvara 435-451	m	216,61
Kelio atitvara 443-457	m	468,48
Kelio atitvara 449-465	m	500,77
Kelio atitvara 461-474	m	68,61
Kelio atitvara 466-479	m	88,84
Kelio atitvara 510-516	m	118,56
Kelio atitvara 512-518	m	128,61
Kelio atitvara 523-541	m	168,23
Kelio atitvara 524-540	m	149,48
Kelio atitvara 529-543	m	152,9
Kelio atitvara 535-538	m	56,15
Kelio atitvara 535-538	m	56,96
Kelio atitvara 532-545	m	169,9
Kelio atitvara 546-550	m	51,93
Kelio atitvara 547-550	m	44,59
Kelio atitvara 547-583	m	164,45
Kelio atitvara 575-582	m	104,63
Kelio atitvara 578-588	m	150,57
Kelio atitvara 579-585	m	88,33
Kelio atitvara 580-583	m	45,38
Kelio atitvara 580-582	m	40,18
Kelio atitvara 578-587	m	147,45
Kelio atitvara 579-582	m	40,18
Kelio atitvara 581-584	m	105,49
Kelio atitvara 581-581	m	53
Kelio atitvara 581-581	m	36,1
Kelio atitvara 581-581	m	41,92
Laiptai 137	vnt.	1



* 1 1 4 3 0 1 8 2 4 2 *

1	2	3
Laiptai 137	m	3,34
Laiptai 137	vnt.	1
Laiptai 138	m	10,81
Laiptai 138	vnt.	1
Laiptai 175	m	52,51
Laiptai 175	vnt.	1
Laiptai 175	m	52,44
Laiptai 175	vnt.	1
Laiptai 176	m	52,57
Laiptai 176	vnt.	1
Laiptai 176	m	52,51
Laiptai 176	vnt.	1
Laiptai 228	m	12,8
Laiptai 228	vnt.	1
Laiptai 229	m	12,8
Laiptai 229	vnt.	1
Laiptai 261	m	14,58
Laiptai 261	vnt.	1
Laiptai 292	m	5,63
Laiptai 292	vnt.	1
Laiptai 292	m	11,98
Laiptai 292	vnt.	1
Laiptai 292	m	10,67
Laiptai 292	vnt.	1
Laiptai 292	m	5,89
Laiptai 292	vnt.	1
Laiptai 309	m	5,54
Laiptai 309	vnt.	1
Laiptai 310	m	5,1
Laiptai 310	vnt.	1
Laiptai 310	m	5,87
Laiptai 310	vnt.	1
Laiptai 311	m	2,71
Laiptai 311	vnt.	1
Laiptai 350	m	7,18
Laiptai 350	vnt.	1
Laiptai 354	m	8,45
Laiptai 354	vnt.	1
Laiptai 356	m	10,21
Laiptai 356	vnt.	1



* 1 1 4 3 0 1 8 2 4 2 *

1	2	3
Laiptai 396	m	16,59
Laiptai 396	vnt.	1
Laiptai 396	m	16,59
Laiptai 396	vnt.	1
Laiptai 398	m	11,94
Laiptai 398	vnt.	1
Laiptai 402	m	14
Laiptai 402	vnt.	1
Laiptai 404	m	14
Laiptai 404	vnt.	1
Laiptai 408	m	14
Laiptai 408	vnt.	1
Laiptai 535	m	4,61
Laiptai 535	vnt.	1
Laiptai 535	m	5,4
Laiptai 535	vnt.	1
Laiptai 538	m	7,04
Laiptai 538	vnt.	1
Laiptai 582	m	13,65
Laiptai 582	vnt.	1
Autopaviljonas 181	vnt.	1
Autopaviljonas 223	vnt.	1
Autopaviljonas 233	vnt.	1
Autopaviljonas 355	vnt.	1
Autopaviljonas 507	vnt.	1
Autopaviljonas 553	vnt.	1
Kelio atitvara 258-258	m	91,71
Kelio atitvara 258-258	m	89,34
Kelio atitvara 350-350	m	85,61
Kelio atitvara 350-350	m	85,81
Apsisukimas 185-186	vnt.	1
Apsisukimas 185-186	kv. m	100,75
Apsisukimas 194-195	vnt.	1
Apsisukimas 194-195	kv. m	105,35
Apsisukimas 202-203	vnt.	1
Apsisukimas 202-203	kv. m	254
Apsisukimas 241-242	vnt.	1
Apsisukimas 241-242	kv. m	244,35
Apsisukimas 265-266	vnt.	1
Apsisukimas 265-266	kv. m	270,49



* 1 1 4 3 0 1 8 2 4 2 *

1	2	3
Apsisukimas 361-362	vnt.	1
Apsisukimas 361-362	kv. m	282,41
Apsisukimas 415-419	vnt.	1
Apsisukimas 415-419	kv. m	257,68
Želdynai 1-125	kv. m	189662
Želdynai 125-598	kv. m	340438
Nuovaža (jungiamasis kelias J1) 2	vnt.	1
Nuovaža (jungiamasis kelias J1) 2	kv. m	93
Nuovaža (jungiamasis kelias J1) 6	vnt.	1
Nuovaža (jungiamasis kelias J1) 6	kv. m	105
Nuovaža (jungiamasis kelias J1) 7	vnt.	1
Nuovaža (jungiamasis kelias J1) 7	kv. m	109
Nuovaža (jungiamasis kelias J1) 8	vnt.	1
Nuovaža (jungiamasis kelias J1) 8	kv. m	103
Nuovaža (jungiamasis kelias J1) 12	vnt.	1
Nuovaža (jungiamasis kelias J1) 12	kv. m	117
Nuovaža (jungiamasis kelias J1) 16	vnt.	1
Nuovaža (jungiamasis kelias J1) 16	kv. m	111
Nuovaža (jungiamasis kelias J1) 19	vnt.	1
Nuovaža (jungiamasis kelias J1) 19	kv. m	102
Nuovaža 17	kv. m	448
Nuovaža 17	vnt.	1
Nuovaža (jungiamasis kelias J4) 55	vnt.	1
Nuovaža (jungiamasis kelias J4) 55	kv. m	150
Nuovaža (jungiamasis kelias J4) 56	vnt.	1
Nuovaža (jungiamasis kelias J4) 56	kv. m	142
Nuovaža (jungiamasis kelias J4) 57	vnt.	1
Nuovaža (jungiamasis kelias J4) 57	kv. m	138
Nuovaža (jungiamasis kelias J4) 58	vnt.	1
Nuovaža (jungiamasis kelias J4) 58	kv. m	130
Nuovaža (jungiamasis kelias J2) 59	vnt.	1
Nuovaža (jungiamasis kelias J2) 59	kv. m	147
Nuovaža (jungiamasis kelias J4) 60	vnt.	1
Nuovaža (jungiamasis kelias J4) 60	kv. m	106
Nuovaža (jungiamasis kelias J2) 64	vnt.	1
Nuovaža (jungiamasis kelias J2) 64	kv. m	109
Nuovaža (jungiamasis kelias J2) 65	vnt.	1
Nuovaža (jungiamasis kelias J2) 65	kv. m	95
Nuovaža (jungiamasis kelias J4) 66	vnt.	1
Nuovaža (jungiamasis kelias J4) 66	kv. m	126



* 1 1 4 3 0 1 8 2 4 2 *

1	2	3
Nuovaža (jungiamasis kelias J2) 70	vnt.	1
Nuovaža (jungiamasis kelias J2) 70	kv. m	86
Nuovaža (jungiamasis kelias J2) 71	vnt.	1
Nuovaža (jungiamasis kelias J2) 71	kv. m	70
Nuovaža (jungiamasis kelias J2) 72	vnt.	1
Nuovaža (jungiamasis kelias J2) 72	kv. m	32
Nuovaža 73	kv. m	74
Nuovaža 73	vnt.	1
Nuovaža 79	vnt.	1
Nuovaža 79	kv. m	77
Nuovaža 80	kv. m	99
Nuovaža 80	vnt.	1
Nuovaža 80	kv. m	32
Nuovaža 80	vnt.	1
Nuovaža 94	vnt.	1
Nuovaža 94	kv. m	36
Nuovaža 96	vnt.	1
Nuovaža 96	kv. m	40
Nuovaža 95	vnt.	1
Nuovaža 95	kv. m	84
Nuovaža 95	vnt.	1
Nuovaža 95	kv. m	32
Nuovaža 99	vnt.	1
Nuovaža 99	kv. m	34
Nuovaža 100	kv. m	133
Nuovaža 100	vnt.	1
Nuovaža 74	vnt.	1
Nuovaža 74	kv. m	128
Nuovaža 75	kv. m	130
Nuovaža 75	vnt.	1
Nuovaža 101	vnt.	1
Nuovaža 101	kv. m	112
Nuovaža (jungiamasis kelias J2) 104	kv. m	24
Nuovaža (jungiamasis kelias J2) 104	vnt.	1
Nuovaža (jungiamasis kelias J3) 107	vnt.	1
Nuovaža (jungiamasis kelias J3) 107	kv. m	65
Nuovaža (jungiamasis kelias J3) 110	vnt.	1
Nuovaža (jungiamasis kelias J3) 110	kv. m	58
Nuovaža (jungiamasis kelias J5) 111	kv. m	84
Nuovaža (jungiamasis kelias J5) 111	vnt.	1



* 1 1 4 3 0 1 8 2 4 2 *

1	2	3
Nuovaža (jungiamasis kelias J3) 112	vnt.	1
Nuovaža (jungiamasis kelias J3) 112	kv. m	56
Nuovaža (jungiamasis kelias J3) 113	kv. m	48
Nuovaža (jungiamasis kelias J3) 113	vnt.	1
Nuovaža (jungiamasis kelias J5) 114	vnt.	1
Nuovaža (jungiamasis kelias J5) 114	kv. m	84
Nuovaža (jungiamasis kelias J3) 115	vnt.	1
Nuovaža (jungiamasis kelias J3) 115	kv. m	78
Nuovaža (jungiamasis kelias J3) 121	kv. m	76
Nuovaža (jungiamasis kelias J3) 121	vnt.	1
Pralaida d400 6	m	19,43
Pralaida d400 6	vnt.	1
Pralaida d400 7	m	19,4
Pralaida d400 7	vnt.	1
Pralaida d400 8	m	19,32
Pralaida d400 8	vnt.	1
Pralaida d400 12	m	18,24
Pralaida d400 12	vnt.	1
Pralaida d400 13	m	20,35
Pralaida d400 13	vnt.	1
Pralaida d400 16	m	20,84
Pralaida d400 16	vnt.	1
Pralaida d800 22	m	15,56
Pralaida d800 22	vnt.	1
Pralaida d400 41	m	21,53
Pralaida d400 41	vnt.	1
Pralaida d400 53	m	24,15
Pralaida d400 53	vnt.	1
Pralaida d400 55	m	18,41
Pralaida d400 55	vnt.	1
Pralaida d400 56	m	18,24
Pralaida d400 56	vnt.	1
Pralaida d400 57	m	18,41
Pralaida d400 57	vnt.	1
Pralaida d400 58	m	18,43
Pralaida d400 58	vnt.	1
Pralaida d400 59	m	14,82
Pralaida d400 59	vnt.	1
Pralaida d400 60	m	18,54
Pralaida d400 60	vnt.	1



* 1 1 4 3 0 1 8 2 4 2 *

1	2	3
Pralaida d450 61	m	6,32
Pralaida d450 61	vnt.	1
Pralaida d400 64	m	29,97
Pralaida d400 64	vnt.	1
Pralaida d400 65	m	23,1
Pralaida d400 65	vnt.	1
Pralaida d400 66	m	18,46
Pralaida d400 66	vnt.	1
Pralaida d400 67	m	18,34
Pralaida d400 67	vnt.	1
Pralaida d400 70	vnt.	1
Pralaida d400 70	m	21,13
Pralaida d400 71	m	20,52
Pralaida d400 71	vnt.	1
Pralaida d400 72	m	8,69
Pralaida d400 72	vnt.	1
Pralaida d400 73	m	19,1
Pralaida d400 73	vnt.	1
Pralaida d1600 75	vnt.	1
Pralaida d1600 75	m	32,03
Pralaida d1600 77	vnt.	1
Pralaida d1600 77	m	96
Pralaida d1000 75	m	6,02
Pralaida d1000 75	vnt.	1
Pralaida d400 79	vnt.	1
Pralaida d400 79	m	19,2
Pralaida d400 79	m	9,37
Pralaida d400 79	vnt.	1
Pralaida d400 80	vnt.	1
Pralaida d400 80	m	18,54
Pralaida d400 80	m	10,08
Pralaida d400 80	vnt.	1
Pralaida d1000 82	vnt.	1
Pralaida d1000 82	m	27,79
Pralaida d1000 83	m	24,54
Pralaida d1000 83	vnt.	1
Pralaida d1000 91	vnt.	1
Pralaida d1000 91	m	20,42
Pralaida d800 103	m	14
Pralaida d800 103	vnt.	1



* 1 1 4 3 0 1 8 2 4 2 *

1	2	3
Pralaida d400 104	vnt.	1
Pralaida d400 104	m	10,54
Pralaida d800 105	m	17,06
Pralaida d800 105	vnt.	1
Pralaida d400 107	vnt.	1
Pralaida d400 107	m	18,36
Pralaida d400 110	m	21,29
Pralaida d400 110	vnt.	1
Pralaida d400 111	vnt.	1
Pralaida d400 111	m	20,88
Pralaida d400 113	m	21,49
Pralaida d400 113	vnt.	1
Pralaida d800 117	vnt.	1
Pralaida d800 117	m	45,01
Pralaida d800 118	m	14,76
Pralaida d800 118	vnt.	1
Pralaida d800 120	vnt.	1
Pralaida d800 120	m	18,09
Autobusų stotelė (J1) 4	vnt.	1
Pėsčiųjų takas (J1) 2-5	kv. m	181
Pėsčiųjų takas (J2) 30-40	kv. m	1487
Pėsčiųjų takas (J4) 36-47	kv. m	806
Triukšmo sienutė 1-8	m	203
Triukšmo sienutė 10-34	m	946
Triukšmo sienutė 34-37.2	m	99
Triukšmo sienutė 37.1-38.1	m	105
Triukšmo sienutė 37.3-45	m	357
Triukšmo sienutė 1-18	m	1836
Kelio atitvara 1-122	m	4065
Kelio atitvara 1-123	m	4083
Kelio atitvara 1-20	m	821
Kelio atitvara 29-64	m	1336
Kelio atitvara 74-85	m	93
Kelio atitvara 101-108	m	325
Kelio atitvara 9-40	m	1106
Kelio atitvara 43-47	m	67
Kelio atitvarai 39-70.1	m	1463
Kelio atitvarai 74-84	m	89
Kelio atitvara 100-102	m	121
Kelio atitvara 100-102	m	125



* 1 1 4 3 0 1 8 2 4 2 *

1	2	3
Kelio atitvara 101-102	m	119
Kelio atitvara 101-102	m	133
Kelio atitvara 101-111	m	437
Apsauginė tvora nuo žvėrių 1-23	m	124
Apsauginė tvora nuo žvėrių 20-85	m	2218
Apsauginė tvora nuo žvėrių 88-121.2	m	1020
Apsauginė tvora nuo žvėrių 44-84	m	1584
Apsauginė tvora nuo žvėrių 87-121	m	977
Žiedinė sankryža (dešinėje kelio pusėje) 25	vnt.	1
Betono trinkelų dangą žiedinėje sankryžoje 25	kv. m	111
Žiedinė sankryža (dešinėje kelio pusėje) 86	vnt.	1
Betono trinkelų dangą žiedinėje sankryžoje 86	kv. m	168
Žiedinė sankryža (kairėje kelio pusėje) 86	vnt.	1
Betono trinkelų dangą žiedinėje sankryžoje 86	kv. m	108
Saugos salelė 23-24	kv. m	40
Saugos salelė 26-28	kv. m	38
Saugos salelė 46-49	kv. m	21
Saugos salelė 48-50	kv. m	26
Saugos salelė 81-84	kv. m	35
Saugos salelė 81-84	kv. m	34
Saugos salelė 85	kv. m	105
Saugos salelė 86	kv. m	68
Saugos salelė 86-90	kv. m	83
Saugos salelė 89-93	kv. m	38
Saugos salelė 87-100	kv. m	128
Saugos salelė 88-92	kv. m	40
Greičio valdymo sistema 64.1	vnt.	1
Greičio valdymo sistema 68.1	vnt.	1
Greičio valdymo sistema 106.1	vnt.	1
Greičio valdymo sistema 114.1	vnt.	1
Eismo matuoklis 18	vnt.	1
Pėsčiųjų viadukas 36	m	50,18
Pėsčiųjų viadukas 36	kv. m	188
Viadukas 102	m	113,09
Viadukas 102	kv. m	1245
Kelio atitvara 102	m	113
Kelio atitvara 102	m	113
Jungiamasis kelias J1 1-20	km	0,819
Jungiamasis kelias J2 29-74	km	1,993
Jungiamasis kelias J2 101-106	km	0,161



* 1 1 4 3 0 1 8 2 4 2 *

1	2	3
Jungiamasis kelias J3 105-121.1	km	0,822
Jungiamasis kelias J4 39-73	km	1,561
Jungiamasis kelias J5 100-121	km	0,867
Autopaviljonas 4	vnt.	1
Autopaviljonas 41	vnt.	1

Matininkas

2022-07-21 14:03:22



* 1 1 4 3 0 1 8 2 4 2 *

Lapas 20 iš 20

KELIO / GATVĖS IR JO SUDĖTINIŲ DALIŲ VERČIŲ NUSTATYMAS

Pavadinimas Valstybinės reikšmės magistralinis kelias Nr. A1 Vilnius-Kaunas-Klaipėda
 Kelio reikšmė Valstybinė
 Kelio numeris A1
 Kadastro duomenų nustatymo data 2022-06-30
 Vertės nustatymo data 2022-06-30

Kelio sudėtinės dalies pavadinimas	Atskaitos taškai	Kasmetinis vertės mažinimo koeficientas	Matavimo vienetas	Kiekis	Įkainojimo pagrindas	Vidutinė vieneto statybos vertė po indeksavimo, Eur	Atkurimo kaštai (statybinė vertė), Eur	Nusidėvėjimas %	Atkuriamoji vertė, Eur	Vietovės pataisos koeficientas	Vidutinė rinkos vertė, Eur
1	2	3	4	5	6	7	8	9	10	11	12
Važiuojamoji dalis (asfaltbetonis) 1-14	1-14	5	km	0,422	NTK 2022-3.1.2	3419100	1443000	75	361000	1	361000
Važiuojamoji dalis (asfaltbetonis) 14-39	14-39	5	km	0,926	NTK 2022-3.1.2	3419100	3166000	0	3166000	1	3166000
Važiuojamoji dalis (asfaltbetonis) 39-46	39-46	5	km	0,132	NTK 2022-3.1.2	3419100	451000	75	113000	1	113000
Važiuojamoji dalis (asfaltbetonis) 46-58	46-58	5	km	0,403	NTK 2022-3.1.2	3419100	1378000	75	344000	1	344000



* 1 1 4 3 0 1 8 2 4 3 *

1	2	3	4	5	6	7	8	9	10	11	12
Važiuojamoji dalis (asfaltbetonis) 39-68	58-68	5	km	0,676	NTK 2022-3.1.2	3419100	2311000	75	578000	1	578000
Važiuojamoji dalis (asfaltbetonis) 68-119	68-119	5	km	1,341	NTK 2022-3.1.2	3419100	4585000	0	4585000	1	4585000
Važiuojamoji dalis (asfaltbetonis) 119-135	119-135	5	km	1,843	NTK 2022-3.1.2	3419100	6301000	75	1575000	1	1575000
Važiuojamoji dalis (viadukas) 135-138	135-138	5	km	0,039	NTK 2022-3.1.2	3624240	141000	75	35300	1	35300
Važiuojamoji dalis (asfaltbetonis) 138-290	138-290	5	km	8,581	NTK 2022-3.1.2	3419100	29339000	75	7335000	1	7335000
Važiuojamoji dalis (viadukas) 290-292	290-292	5	km	0,038	NTK 2022-3.1.2	3624240	138000	75	34400	1	34400
Važiuojamoji dalis (asfaltbetonis) 292-311	292-311	5	km	1,165	NTK 2022-3.1.2	3419100	3983000	75	996000	1	996000
Važiuojamoji dalis (viadukas) 311-313	311-313	5	km	0,006	NTK 2022-3.1.2	3624240	21700	75	5440	1	5440
Važiuojamoji dalis (asfaltbetonis) 313-371	313-371	5	km	2,48	NTK 2022-3.1.2	3419100	8479000	75	2120000	1	2120000
Važiuojamoji dalis (tiltas) 371-373	371-373	5	km	0,047	NTK 2022-3.1.2	3624240	170000	75	42600	1	42600
Važiuojamoji dalis (asfaltbetonis) 373-391	373-391	5	km	0,887	NTK 2022-3.1.2	3419100	3033000	75	758000	1	758000
Važiuojamoji dalis (tiltas) 391-395	391-395	5	km	0,104	NTK 2022-3.1.2	3624240	377000	75	94200	1	94200
Važiuojamoji dalis (asfaltbetonis) 395-400	395-400	5	km	0,264	NTK 2022-3.1.2	3419100	903000	75	226000	1	226000
Važiuojamoji dalis (viadukas) 400-405	400-405	5	km	0,045	NTK 2022-3.1.2	3624240	163000	75	40800	1	40800
Važiuojamoji dalis (asfaltbetonis) 405-471	405-471	5	km	2,599	NTK 2022-3.1.2	3419100	8886000	75	2222000	1	2222000
Važiuojamoji dalis (tunelinis viadukas) 471-473	471-473	5	km	0,007	NTK 2022-3.1.2	3419100	23900	75	5980	1	5980



* 1 1 4 3 0 1 8 2 4 3 *

1	2	3	4	5	6	7	8	9	10	11	12
Važiuojamoji dalis (asfaltbetonis) 473-535	473-535	5	km	2,359	NTK 2022-3.1.2	3419100	8066000	75	2016000	1	2016000
Važiuojamoji dalis (viadukas) 535-538	535-538	5	km	0,055	NTK 2022-3.1.2	3624240	199000	75	49800	1	49800
Važiuojamoji dalis (asfaltbetonis) 538-580	538-580	5	km	2,199	NTK 2022-3.1.2	3419100	7519000	75	1880000	1	1880000
Važiuojamoji dalis (tiltas) 580-582	580-582	5	km	0,036	NTK 2022-3.1.2	3624240	130000	75	32600	1	32600
Važiuojamoji dalis (asfaltbetonis) 582-598	582-598	5	km	0,268	NTK 2022-3.1.2	3419100	916000	75	229000	1	229000
Viadukas 136	136	1,2	m	39,1	NTK 2022-3.3.1	1140	44600	58	18700	1	18700
Viadukas 136	136	1,2	m	38,85	NTK 2022-3.3.1	1140	44300	58	18600	1	18600
Pėsčiųjų tiltas 175	175	1,4	m	48,5	NTK 2022-3.3.2	3810	185000	22	144000	1	144000
Viadukas 229	229	1,2	m	85,8	NTK 2022-3.3.1	1140	97800	56	43000	1	43000
Viadukas 258	258	1,2	m	85	NTK 2022-3.3.1	1140	96900	26	71700	1	71700
Viadukas 291	291	1,2	m	38,85	NTK 2022-3.3.1	1140	44300	58	18600	1	18600
Viadukas 291	291	1,2	m	38,85	NTK 2022-3.3.1	1140	44300	58	18600	1	18600
Viadukas 350	350	1,2	m	85,6	NTK 2022-3.3.1	1140	97600	55	43900	1	43900
Tiltas 372	372	1,2	m	49,94	NTK 2022-3.3.1	1660	82900	56	36500	1	36500
Tiltas 372	372	1,2	m	49,94	NTK 2022-3.3.1	1660	82900	56	36500	1	36500
Tiltas 394	394	1,2	m	105,04	NTK 2022-3.3.1	1660	174000	56	76700	1	76700

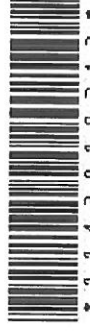

* 1 1 4 3 0 1 8 2 4 3 *

1	2	3	4	5	6	7	8	9	10	11	12
Tiltas 394	394	1,2	m	104,83	NTK 2022-3.3.1	1660	174000	56	76600	1	76600
Viadukas 403	403	1,2	m	49,62	NTK 2022-3.3.1	1140	56600	56	24900	1	24900
Viadukas 403	403	1,2	m	49,62	NTK 2022-3.3.1	1140	56600	56	24900	1	24900
Viadukas 537	537	1,2	m	56,5	NTK 2022-3.3.1	1140	64400	56	28300	1	28300
Viadukas 537	537	1,2	m	56,5	NTK 2022-3.3.1	1140	64400	56	28300	1	28300
Tiltas 581	581	1,2	m	40,1	NTK 2022-3.3.1	1660	66600	56	29300	1	29300
Tiltas 581	581	1,2	m	40,1	NTK 2022-3.3.1	1660	66600	56	29300	1	29300
Poilsio aikštelė 526	526	5	kv. m	1648	NTK 2022-3.2.7	77,64	128000	75	32000	1	32000
Pėsčiųjų takas (J1) 2-5	2-5	5	kv. m	181	NTK 2022-3.2.11	54,11	9790	0	9790	1	9790
Pėsčiųjų takas (J2) 30-40	30-40	5	kv. m	1487	NTK 2022-3.2.11	54,11	80500	0	80500	1	80500
Pėsčiųjų takas (J4) 36-47	36-47	5	kv. m	806	NTK 2022-3.2.11	54,11	43600	0	43600	1	43600
Betono trinkelų danga žiedinėje sankryžoje 25	25-	5	kv. m	111	NTK 2022-3.2.11	70,53	7830	0	7830	1	7830
Betono trinkelų danga žiedinėje sankryžoje 86	86-	5	kv. m	168	NTK 2022-3.2.11	70,53	11800	0	11800	1	11800
Betono trinkelų danga žiedinėje sankryžoje 86	86-	5	kv. m	108	NTK 2022-3.2.11	70,53	7620	0	7620	1	7620
Pėsčiųjų viadukas 36	36	1,4	m	50,18	NTK 2022-3.3.2	3810	191000	0	191000	1	191000
Viadukas 102	102	1,2	m	113,09	NTK 2022-3.3.1	1140	129000	0	129000	1	129000



* 1 1 4 3 0 1 8 2 4 3 *

1	2	3	4	5	6	7	8	9	10	11	12
Jungiamasis kelias J1 1-20	1-20	5	km	0,819	NTK 2022-3.1.2	3419100	2800000	0	2800000	1	2800000
Jungiamasis kelias J2 29-74	29-74	5	km	1,993	NTK 2022-3.1.2	3419100	6814000	0	6814000	1	6814000
Jungiamasis kelias J2 101-106	101-106	5	km	0,161	NTK 2022-3.1.2	3419100	550000	0	550000	1	550000
Jungiamasis kelias J3 105-121.1	105-121.1	5	km	0,822	NTK 2022-3.1.2	3419100	2811000	0	2811000	1	2811000
Jungiamasis kelias J4 39-73	39-73	5	km	1,561	NTK 2022-3.1.2	3419100	5337000	0	5337000	1	5337000
Jungiamasis kelias J5 100-121	100-121	5	km	0,867	NTK 2022-3.1.2	3419100	2964000	0	2964000	1	2964000
Viso							115552000		51403000		51403000

Matininkas

2022-07-21 14:03:54



* 1 1 4 3 0 1 8 2 4 3 *

Lapas 5 iš 5

KELIO / GATVĖS VAŽIUOJAMOSIOS DALIES IR ŽEMĖS SANKASOS KADASTRO DUOMENYS

Pavadinimas Valstybinės reikšmės magistralinis kelias Nr. A1 Vilnius-Kaunas-Klaipėda
 Kelio reikšmė Valstybinės
 Kelio numeris A1
 Kadastro duomenų nustatymo data 2022-06-30

Kelio sudėtinės dalies pavadinimas	Ruožo su vienodais kelio dangos ir sankasos pločiais ir tipais pradžia		Ruožo su vienodais kelio dangos ir sankasos pločiais ir tipais pabaiga		Ruožo ilgis, km.	Eismo juostų skaičius	Kelio plotis, m	Kelio sankasos plotis, m	Kelio sankasos tipas	Kelio dangos plotis, m	Kelio dangos rūšis	Metai							
	atskaitos duomenys ašyje		atskaitos duomenys ašyje									Statybos	Rekonstravimo	Pradžios/Pabaigos					
	taško Nr.	km	taško Nr.	km											X	Y			
1	2	3	4	5	6	7	8	9	10	11	12	13	14	15	16	17	18	19	20
Važiuojamoji dalis (asfaltbetonis) 1-14	1	102.900	6090074,35	492012,19	14	103.322	6090460,34	491839,92	0,422	Keturių	91,31	40,8	Pylimas	32,88	Asfaltbetonis	1981			
Važiuojamoji dalis (asfaltbetonis) 14-39	14	103.322	6090460,34	491839,92	39	104.248	6091304,22	491465,18	0,926	Keturių	65,88	36,76	Pylimas	34,21	Asfaltbetonis	1981	2019		
Važiuojamoji dalis (asfaltbetonis) 39-46	39	104.248	6091304,22	491465,18	46	104.380	6091424,77	491411,67	0,132	Keturių	75,21	34,89	Pylimas	32,31	Asfaltbetonis	1981	2022		



* 1 1 4 3 0 1 8 2 4 4 *

1	2	3	4	5	6	7	8	9	10	11	12	13	14	15	16	17	18	19	20
Važiuojamoji dalis (asfaltbetonis) 46-58	46	104.380	6091424,77	491411,67	58	104.783	6091791,93	491248,78	0,403	Keturios	76,11	34,55	Pylimas	31,96	Asfaltbetonis	1981			
Važiuojamoji dalis (asfaltbetonis) 39-68	58	104.783	6091791,93	491248,78	68	105.459	6092410,47	490974,81	0,676	Keturios	75,61	34,3	Pylimas	31,7	Asfaltbetonis	1981			
Važiuojamoji dalis (asfaltbetonis) 68-119	68	105.459	6092410,47	490974,81	119	106.800	6093667,90	490508,87	1,341	Keturios	78,87	35,3	Pylimas	32,59	Asfaltbetonis	1981	2019		
Važiuojamoji dalis (asfaltbetonis) 119-135	119	106.800	6093667,90	490508,87	135	108.643	6095450,35	490039,19	1,843	Keturios	54,41	38,11	Pylimas	33,02	Asfaltbetonis	1981			
Važiuojamoji dalis (viadukas) 135-138	135	108.643	6095450,35	490039,19	138	108.682	6095487,63	490029,44	0,039	Keturios	14				Asfaltbetonis	1981			
Važiuojamoji dalis (asfaltbetonis) 138-290	138	108.682	6095487,63	490029,44	290	117,263	6103855,46	488192,51	8,581	Keturios	56,97	46,49	Pylimas	23,2	Asfaltbetonis	1981			
Važiuojamoji dalis (viadukas) 290-292	290	117,263	6103855,46	488192,51	292	117,301	6103893,18	488187,51	0,038	Keturios	24				Asfaltbetonis	1981			
Važiuojamoji dalis (asfaltbetonis) 292-311	292	117,301	6103893,18	488187,51	311	118,466	6105047,72	488034,74	1,165	Keturios	53,37	38,47	Pylimas	24,26	Asfaltbetonis	1981			
Važiuojamoji dalis (viadukas) 311-313	311	118,466	6105047,72	488034,74	313	118,472	6105053,77	488033,94	0,006	Keturios	33				Asfaltbetonis	1981			
Važiuojamoji dalis (asfaltbetonis) 313-371	313	118,472	6105053,77	488033,94	371	120,952	6107153,15	486907,08	2,480	Keturios	56,22	39,28	Pylimas	24,28	Asfaltbetonis	1981			
Važiuojamoji dalis (tiltas) 371-373	371	120,952	6107153,15	486907,08	373	120,999	6107184,37	486871,28	0,047	Keturios	24				Asfaltbetonis	1981			



* 1 1 4 3 0 1 8 2 4 4 *

1	2	3	4	5	6	7	8	9	10	11	12	13	14	15	16	17	18	19	20
Važiuojamoji dalis (asfaltbetonis) 373-391	373	120,999	6107184,37	486871,28	391	121,886	6107768,79	486204,89	0,887	Keturios	56,22	39,28	Pylimas 24,28	Asfaltbetonis	1981				
Važiuojamoji dalis (tiltas) 391-395	391	121,886	6107768,79	486204,89	395	121,990	6107837,18	486126,45	0,104	Keturios	24			Asfaltbetonis	1981				
Važiuojamoji dalis (asfaltbetonis) 395-400	395	121,990	6107837,18	486126,45	400	122,254	6108010,97	485926,94	0,264	Keturios	75,42	37,24	Pylimas 23,67	Asfaltbetonis	1981				
Važiuojamoji dalis (viadukas) 400-405	400	122,254	6108010,97	485926,94	405	122,299	6108039,82	485893,31	0,045	Keturios	24			Asfaltbetonis	1981				
Važiuojamoji dalis (asfaltbetonis) 405-471	405	122,299	6108039,82	485893,31	471	124,898	6109866,26	484044,11	2,599	Keturios	61,24	36	Pylimas 22,48	Asfaltbetonis	1981				
Važiuojamoji dalis (tunelinis viadukas) 471-473	471	124,898	6109866,26	484044,11	473	124,905	6109870,98	484039,42	0,007	Keturios	23			Asfaltbetonis	1981				
Važiuojamoji dalis (asfaltbetonis) 473-535	473	124,905	6109870,98	484039,42	535	127,264	6111545,17	482377,74	2,359	Keturios	55,83	36,73	Pylimas 23,04	Asfaltbetonis	1981				
Važiuojamoji dalis (viadukas) 535-538	535	127,264	6111545,17	482377,74	538	127,319	6111584,60	482339,23	0,055	Keturios	28			Asfaltbetonis	1981				
Važiuojamoji dalis (asfaltbetonis) 538-580	538	127,319	6111584,60	482339,23	580	129,518	6113147,72	480791,73	2,199	Keturios	51,09	36,71	Pylimas 23,29	Asfaltbetonis	1981				
Važiuojamoji dalis (tiltas) 580-582	580	129,518	6113147,72	480791,73	582	129,554	6113173,56	480766,61	0,036	Keturios	28			Asfaltbetonis	1981				
Važiuojamoji dalis (asfaltbetonis) 582-598	582	129,554	6113173,56	480766,61	598	129,822	6113366,88	480581,12	0,268	Keturios	51,09	36,71	Pylimas 23,29	Asfaltbetonis	1981				



* 1 1 4 3 0 1 8 2 4 4 *

1	2	3	4	5	6	7	8	9	10	11	12	13	14	15	16	17	18	19	20
Jungiamasis kelias J1 1-20	1	102.900	6090074,01	492011,70	20	103.730	6090833,70	491674,21	0,819	Dvi	8,96	8,96	Pylimas	6,98	Asfaltbetonis	2019			
Jungiamasis kelias J2 29-74	29	103.833	6090926,52	491632,93	74	105.817	6092736,72	490829,76	1,993	Dvi	12,54	12,54	Pylimas	6,98	Asfaltbetonis	2019			
Jungiamasis kelias J2 101-106	101	105.970	6092879,96	490766,48	106	106.066	6092969,12	490729,78	0,161	Dvi	11,16	11,16	Pylimas	9,17	Asfaltbetonis	2019			
Jungiamasis kelias J3 105-121.1	105	106.060	6092963,54	490732,11	121.1	106.876	6093741,28	490489,69	0,822	Dvi	11,77	11,77	Pylimas	7,01	Asfaltbetonis	2019			
Jungiamasis kelias J4 39-73	39	104.248	6091304,22	491465,18	73	105.806	6092726,73	490834,19	1,561	Dvi	8,99	8,99	Pylimas	7,01	Asfaltbetonis	2019			
Jungiamasis kelias J5 100-121	100	105.967	6092876,94	490767,82	121	106.823	6093690,40	490502,92	0,867	Dvi	9,02	9,02	Pylimas	7,05	Asfaltbetonis	2019			

Matininkas



* 1 1 4 3 0 1 8 2 4 4 *

**KELIO / GATVĖS SANKRYŽŲ, TILTŲ, VIADUKŲ, ESTAKADŲ, PRALAIDŲ, AUTOBUSŲ SUSTOJIMO IR POILSIO AIKŠTELIŲ,
ŠVIESOFORŲ, KELIO ORO SĄLYGŲ STEBĖJIMO IR TRANSPORTO APSKAITOS ĮRENGINIŲ KADASTRO DUOMENYS**

Pavadinimas Valstybinės reikšmės magistralinis kelias Nr. A1 Vilnius-Kaunas-Klaipėda

Kelio reikšmė Valstybinės

Kelio numeris A1

Kadastro duomenų nustatymo data 2022-06-30

Kelio sudėtinės dalies pavadinimas	Atskaitos duomenys ašyje		Centro koordinatės		Medžiaga/ Dangos rūšis	Mato vienetas	Kiekis	Kelio pusė	Kliūtis pavadinimas	Metai			
	taško Nr.	km	X	Y						Statybos	Rekonstravimo	Pradžios/Pabaigos	Paprasto remonto
1	2	3	4	5	6	7	8	9	10	11	12	13	14
Sankryža 137	137	108,667	6095473,75	490033,07	Asfaltbetonis	vnt.	1			1981			
Sankryža 137	137	108,667	6095473,75	490033,07	Asfaltbetonis	vnt.	1			1981			
Sankryža 147	147	108,834	6095635,09	489991,37	Asfaltbetonis	vnt.	1			1981			
										1981			



* 1 1 4 3 0 1 8 2 4 5 *

1	2	3	4	5	6	7	8	9	10	11	12	13	14
Sankryža 149	149	108,839	6095639,64	489990,2	Asfaltbetonis	vnt.	1			1981			
Sankryža 214	214	113,471	6100116,84	488802,46	Asfaltbetonis	vnt.	1			1981			
Sankryža 238	238	113,851	6100484,51	488704,22	Asfaltbetonis	vnt.	1			1981			
Sankryža 239	239	113,870	6100502,81	488699,42	Asfaltbetonis	vnt.	1			1981			
Sankryža 291	291	117,282	6103873,61	488190,11	Asfaltbetonis	vnt.	1			1981			
Sankryža 294	294	117,317	6103908,98	488185,42	Asfaltbetonis	vnt.	1			1981			
Sankryža 303	303	117,589	6104177,98	488149,79	Asfaltbetonis	vnt.	1			1981			
Sankryža 347	347	120,332	6106742,72	487370,85	Asfaltbetonis	vnt.	1			1981			
Sankryža 467	467	124,885	6109856,96	484053,34	Asfaltbetonis	vnt.	1			1981			
Sankryža 474	474	124,922	6109882,8	484027,69	Asfaltbetonis	vnt.	1			1981			
Sankryža 529	529	127,207	6111504,69	482417,87	Asfaltbetonis	vnt.	1			1981			



* 1 1 4 3 0 1 8 2 4 5 *

1	2	3	4	5	6	7	8	9	10	11	12	13	14
I Sankryža 530	530	127,209	6111506,5	482416,04	Asfaltbetonis	vnt.	1			1981			
	592	129,713	6113288,51	480657,54	Asfaltbetonis	vnt.	1			1981			
	592	129,713	6113288,51	480657,54	Asfaltbetonis	vnt.	1			1981			
	13	103,301	6090440,38	491848,95	Asfaltbetonis	kv. m	104	Dešinė		1981	2019		
Nuovaža (jungiamasis kelias J1) 13	30	103,896	6090984,57	491607,42	Asfaltbetonis	kv. m	212	Dešinė		1981	2022		
	40	104,298	6091352,02	491444,5	Asfaltbetonis	kv. m	96	Dešinė		1981	2019		
Nuovaža (jungiamasis kelias J2) 40	48	104,384	6091430,36	491409,71	Asfaltbetonis	kv. m	175	Kairė		1981	2022		
	52	104,496	6091532,72	491364,25	Asfaltbetonis	kv. m	100	Dešinė		1981	2019		
Nuovaža (jungiamasis kelias J2) 52	53	104,529	6091562,83	491350,52	Asfaltbetonis	kv. m	98	Kairė		1981	2022		
	54	104,566	6091596,7	491335,07	Asfaltbetonis	kv. m	36	Dešinė		1981	2019		
Nuovaža (jungiamasis kelias J4) 53	67	105,448	6092402,21	490977,41	Asfaltbetonis	kv. m	94	Dešinė		1981	2022		
										1981	2019		



* 1 1 4 3 0 1 8 2 4 5 *

1	2	3	4	5	6	7	8	9	10	11	12	13	14
Nuovaža 104	104	106,043	6092947,47	490738,99	Asfaltbetonis	vnt.	1	Dešinė		1981			
Nuovaža 126	126	107,157	6094012,53	490417,31	Žvyras	vnt.	1	Kairė		1981			
Nuovaža 148	148	108,838	6095638,71	489990,44	Asfaltbetonis	vnt.	1	Dešinė		1981			
Nuovaža 149	149	108,839	6095639,64	489990,2	Asfaltbetonis	vnt.	1	Kairė		1981			
Nuovaža 209	209	113,330	6099980,88	488838,79	Asfaltbetonis	vnt.	1	Dešinė		1981			
Nuovaža 219	219	113,520	6100164,81	488789,62	Asfaltbetonis	vnt.	1	Dešinė		1981			
Nuovaža 236	236	113,807	6100442,27	488715,98	Asfaltbetonis	vnt.	1	Kairė		1981			
Nuovaža 243	243	114,298	6100918,36	488597,71	Asfaltbetonis	vnt.	1	Kairė		1981			
Nuovaža 247	247	114,539	6101155,04	488554,04	Asfaltbetonis	vnt.	1	Dešinė		1981			
Nuovaža 252	252	114,668	6101283	488532,68	Asfaltbetonis	vnt.	1	Kairė		1981			
Nuovaža 269	269	115,156	6101765,88	488467,43	Asfaltbetonis	vnt.	1	Dešinė		1981			

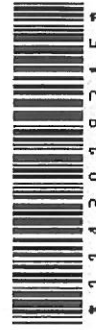

* 1 1 4 3 0 1 8 2 4 5 *

1	2	3	4	5	6	7	8	9	10	11	12	13	14
Nuovaža 298	298	117,472	6104062	488165,15	Asfaltbetonis	vnt.	1	Kairė		1981			
Nuovaža 303	303	117,589	6104177,98	488149,79	Asfaltbetonis	vnt.	1	Dešinė		1981			
Nuovaža 307	307	118,414	6104996,18	488041,56	Asfaltbetonis	vnt.	1	Dešinė		1981			
Nuovaža 308	308	118,428	6105010,2	488039,71	Asfaltbetonis	vnt.	1	Kairė		1981			
Nuovaža 315	315	118,899	6105477,48	487977,57	Asfaltbetonis	vnt.	1	Dešinė		1981			
Nuovaža 337	337	120,196	6106645,06	487465,55	Asfaltbetonis	vnt.	1	Kairė		1981			
Nuovaža 344	344	120,289	6106712,42	487401,77	Asfaltbetonis	vnt.	1	Dešinė		1981			
Nuovaža 413	413	122,385	6108096,07	485828,18	Asfaltbetonis	vnt.	1	Kairė		1981			
Nuovaža 416	416	122,420	6108119,3	485801,28	Asfaltbetonis	vnt.	1	Dešinė		1981			
Nuovaža 464	464	124,867	6109843,94	484066,26	Asfaltbetonis	vnt.	1	Kairė		1981			
Nuovaža 475	475	124,937	6109893,85	484016,72	Asfaltbetonis	vnt.	1	Dešinė		1981			

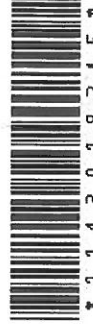

* 1 1 4 3 0 1 8 2 4 5 *

1	2	3	4	5	6	7	8	9	10	11	12	13	14
Nuovaža 486	486	125,397	6110220,43	483692,25	Žvyras	vnt.	1	Dešinė		1981			
Nuovaža 516	516	127,077	6111413,17	482509,23	Asfaltbetonis	vnt.	1	Dešinė		1981			
Nuovaža 520	520	127,128	6111449,32	482473,36	Asfaltbetonis	vnt.	1	Kairė		1981			
Nuovaža 543	543	127,357	6111611,67	482311,86	Asfaltbetonis	vnt.	1	Kairė		1981			
Nuovaža 549	549	127,464	6111688,4	482237,05	Asfaltbetonis	vnt.	1	Dešinė		1981			
Nuovaža 590	590	129,701	6113279,79	480666,03	Asfaltbetonis	vnt.	1	Kairė		1981			
Nuovaža 592	592	129,713	6113288,51	480657,54	Asfaltbetonis	vnt.	1	Dešinė		1981			
Tunelinis viadukas 312	312	118,469	6105050,89	488034,32		kv. m	229,79	Centras		1974			
Tunelinis viadukas 472	472	124,901	6109868,5	484041,88		kv. m	231,8	Centras		1974			
Pralaida 134	134	108,635	6095442,86	490041,15	Gelžbetonis	m	18,6	Kairė		1981			
Pralaida 134	134	108,635	6095442,86	490041,15	Gelžbetonis	m	11,86	Dešinė		1981			



1	2	3	4	5	6	7	8	9	10	11	12	13	14
Pralaida 136	136	108,657	6095463,86	490035,66	Gelžbetonis	m	14,38	Kairė		1981			
Pralaida 139	139	108,687	6095492,51	490028,16	Gelžbetonis	m	11,88	Dešinė		1981			
Pralaida 155	155	109,093	6095886,25	489926,74	Gelžbetonis	m	49,91	Dešinė		1981			
Pralaida 156	156	109,123	6095915,19	489919,27	Gelžbetonis	m	142,29	Kairė		1981			
Pralaida 161	161	109,572	6096349,95	489805,57	Gelžbetonis	m	30,11	Centras		1981			
Pralaida 163	163	109,653	6096427,4	489784,82	Gelžbetonis	m	31,97	Dešinė		1981			
Pralaida 167	167	110,113	6096872,14	489664,82	Gelžbetonis	m	26,54	Dešinė		1981			
Pralaida 178	178	110,505	6097250,48	489561,99	Gelžbetonis	m	10,19	Dešinė		1981			
Pralaida 183	183	110,618	6097359,5	489532,96	Gelžbetonis	m	52,36	Centras		1981			
Pralaida 188	188	111,068	6097794,63	489417,12	Gelžbetonis	m	23,12	Dešinė		1981			
Pralaida 191	191	111,292	6098010,48	489359,89	Gelžbetonis	m	22,65	Dešinė		1981			



* 1 1 4 3 0 1 8 2 4 5 *

1	2	3	4	5	6	7	8	9	10	11	12	13	14
Pralaida 193	193	111,654	6098360,54	489267,19	Gelžbetonis	m	50,91	Centras		1981			
Pralaida 196	196	111,869	6098568,67	489212,08	Gelžbetonis	m	23,85	Dešinė		1981			
Pralaida 200	200	112,318	6099002,23	489097,31	Gelžbetonis	m	23,57	Dešinė		1981			
Pralaida 201	201	112,579	6099254,51	489030,55	Gelžbetonis	m	47,68	Centras		1981			
Pralaida 204	204	112,769	6099438,47	488981,85	Gelžbetonis	m	23,05	Dešinė		1981			
Pralaida 205	205	112,970	6099633,13	488930,04	Gelžbetonis	m	22,89	Dešinė		1981			
Pralaida 208	208	113,281	6099933,91	488851,32	Gelžbetonis	m	21,35	Kairė		1981			
Pralaida 210	210	113,416	6100064,39	488816,5	Gelžbetonis	m	14,6	Dešinė		1981			
Pralaida 217	217	113,486	6100132	488798,4	Gelžbetonis	m	19,68	Dešinė		1981			
Pralaida 222	222	113,562	6100205,44	488778,75	Gelžbetonis	m	26,12	Dešinė		1981			
Pralaida 227	227	113,644	6100284,35	488757,63	Gelžbetonis	m	27,9	Dešinė		1981			



* 1 1 4 3 0 1 8 2 4 5 *

1	2	3	4	5	6	7	8	9	10	11	12	13	14
Pralaida 234	234	113,764	6100400,41	488727,05	Gelžbetonis	m	31,46	Dešinė		1981			
Pralaida 236	236	113,851	6100484,51	488704,22	Gelžbetonis	m	8,69	Kairė		1981			
Pralaida 268	268	115,045	6101656,29	488481,97	Gelžbetonis	m	10,58	Dešinė		1981			
Pralaida 270	270	115,183	6101792,65	488463,92	Gelžbetonis	m	49,44	Centras		1981			
Pralaida 273	273	116,154	6102755,62	488337,68	Gelžbetonis	m	52,81	Centras		1981			
Pralaida 287	287	117,215	6103807,2	488198,91	Gelžbetonis	m	103,67	Centras		1981			
Pralaida 293	293	117,304	6103895,79	488187,17	Gelžbetonis	m	15,59	Kairė		1981			
Pralaida 298	298	117,483	6104073,31	488163,65	Gelžbetonis	m	19,27	Kairė		1981			
Pralaida 315	315	118,899	6105477,48	487977,57	Gelžbetonis	m	19,66	Centras		1981			
Pralaida 338	338	120,212	6106657,25	487454,88	Gelžbetonis	m	16,59	Kairė		1981			
Pralaida 341	341	120,232	6106671,92	487441,72	Gelžbetonis	m	16,31	Kairė		1981			



* 1 1 4 3 0 1 8 2 4 5 *

1	2	3	4	5	6	7	8	9	10	11	12	13	14
Pralaida 345	345	120,301	6106720,77	487393,26	Gelžbetonis	m	14,33	Dešinė		1981			
Pralaida 352	352	120,391	6106783,01	487328,39	Gelžbetonis	m	103,5	Kairė		1981			
Pralaida 364	364	120,789	6107046,07	487029,58	Gelžbetonis	m	9,35	Dešinė		1981			
Pralaida 398	398	122,237	6107999,89	485939,65	Gelžbetonis	m	28,55	Kairė		1981			
Pralaida 410	410	122,344	6108070,27	485859,06	Gelžbetonis	m	41,84	Kairė		1981			
Pralaida 417	417	122,429	6108124,99	485795,08	Gelžbetonis	m	27,28	Dešinė		1981			
Pralaida 424	424	122,566			Gelžbetonis	m	24,78	Dešinė		1981			
Pralaida 429	429	122,966	6108494,73	485405,48	Gelžbetonis	m	26,94	Dešinė		1981			
Pralaida 434	434	123,285	6108720,82	485180,51	Gelžbetonis	m	21,59	Kairė		1981			
Pralaida 436	436	123,514	6108883,3	485018,79	Gelžbetonis	m	21,94	Dešinė		1981			
Pralaida 438	438	123,663	6108989,05	484913,9	Gelžbetonis	m	23	Kairė		1981			

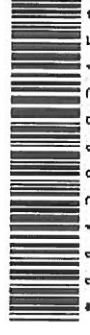

* 1 1 4 3 0 1 8 2 4 5 *

1	2	3	4	5	6	7	8	9	10	11	12	13	14
Pralaida 439	439	123,827	6109105,76	484798,14	Gelžbetonis	m	22,65	Kairė		1981			
Pralaida 441	441	123,987	6109219,51	484685,42	Gelžbetonis	m	23,54	Dešinė		1981			
Pralaida 442	442	124,165	6109345,55	484560,61	Gelžbetonis	m	21,31	Kairė		1981			
Pralaida 448	448	124,306	6109445,8	484461,35	Gelžbetonis	m	21,82	Kairė		1981			
Pralaida 451	451	124,378	6109497,26	484410,4	Gelžbetonis	m	129,9	Centras		1981			
Pralaida 452	452	124,401	6109513,42	484394,4	Gelžbetonis	m	21,86	Kairė		1981			
Pralaida 455	455	124,500	6109583,45	484324,87	Gelžbetonis	m	22,56	Kairė		1981			
Pralaida 460	460	124,768	6109773,95	484135,72	Gelžbetonis	m	21,19	Dešinė		1981			
Pralaida 461	461	124,852	6109833,65	484076,47	Gelžbetonis	m	24,36	Kairė		1981			
Pralaida 470	470	124,895	6109864,09	484046,26	Gelžbetonis	m	10,12	Kairė		1981			
Pralaida 473	473	124,905	6109870,98	484039,42	Gelžbetonis	m	5,36	Dešinė		1981			

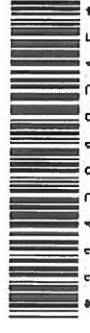

* 1 1 4 3 0 1 8 2 4 5 *

1	2	3	4	5	6	7	8	9	10	11	12	13	14
Pralaida 474	474	124,922	6109882,8	484027,69	Geižbetonis	m	11,37	Dešinė		1981			
Pralaida 477	477	124,953	6109905,49	484005,17	Geižbetonis	m	44,33	Centras		1981			
Pralaida 481	481	125,063	6109982,92	483928,28	Geižbetonis	m	21,01	Kairė		1981			
Pralaida 482	482	125,161	6110052,5	483859,13	Geižbetonis	m	22,28	Dešinė		1981			
Pralaida 483	483	125,264	6110126,03	483786,06	Geižbetonis	m	21,45	Kairė		1981			
Pralaida 484	484	125,362	6110195,19	483717,33	Geižbetonis	m	23,65	Dešinė		1981			
Pralaida 487	487	125,459	6110263,78	483649,19	Geižbetonis	m	20,92	Kairė		1981			
Pralaida 488	488	125,537	6110319,72	483593,71	Geižbetonis	m	60,98	Centras		1981			
Pralaida 489	489	125,661	6110407,61	483506,55	Geižbetonis	m	22,15	Kairė		1981			
Pralaida 490	490	125,761	6110478,55	483436,18	Geižbetonis	m	22,9	Dešinė		1981			
Pralaida 491	491	125,863	6110550,7	483364,62	Geižbetonis	m	22,88	Kairė		1981			



1	2	3	4	5	6	7	8	9	10	11	12	13	14
Pralaida 492	492	125,962	6110621,08	483294,81	Gelžbetonis	m	22,48	Dešinė		1981			
Pralaida 497	497	126,140	6110747,45	483169,43	Gelžbetonis	m	22,09	Kairė		1981			
Pralaida 498	498	126,315	6110872,01	483045,84	Gelžbetonis	m	45,48	Centras		1981			
Pralaida 500	500	126,513	6111012,4	482906,53	Gelžbetonis	m	25,24	Dešinė		1981			
Pralaida 501	501	126,608	6111079,64	482839,86	Gelžbetonis	m	22,25	Kairė		1981			
Pralaida 502	502	126,712	6111153,79	482766,37	Gelžbetonis	m	22,94	Dešinė		1981			
Pralaida 504	504	126,836	6111241,98	482679	Gelžbetonis	m	25,08	Kairė		1981			
Pralaida 509	509	126,964	6111332,39	482589,42	Gelžbetonis	m	31,07	Dešinė		1981			
Pralaida 514	514	127,046	6111391,21	482531,04	Gelžbetonis	m	72,06	Centras		1981			
Pralaida 519	519	127,112	6111438,03	482484,56	Gelžbetonis	m	51,86	Kairė		1981			
Pralaida 534	534	127,257	6111540,21	482382,59	Gelžbetonis	m	6,34	Kairė		1981			



* 1 1 4 3 0 1 8 2 4 5 *

1	2	3	4	5	6	7	8	9	10	11	12	13	14
Pralaida 539	539	127,325	6111588,55	482335,11	Gelžbetonis	m	7,87	Kairē		1981			
Pralaida 542	542	127,336	6111596,34	482326,91	Gelžbetonis	m	18,24	Dešinē		1981			
Pralaida 548	548	127,459	6111684,75	482240,69	Gelžbetonis	m	23,4	Kairē		1981			
Pralaida 555	555	127,772	6111905,76	482019,41	Gelžbetonis	m	19,65	Kairē		1981			
Pralaida 559	559	128,106	6112141,95	481783,09	Gelžbetonis	m	21,21	Kairē		1981			
Pralaida 560	560	128,215	6112218,75	481706,64	Gelžbetonis	m	21,54	Kairē		1981			
Pralaida 561	561	128,347	6112313,18	481613,44	Gelžbetonis	m	52,56	Centras		1981			
Pralaida 562	562	128,442	6112380,4	481547,12	Gelžbetonis	m	22,43	Kairē		1981			
Pralaida 563	563	128,561	6112464,95	481463,35	Gelžbetonis	m	21,91	Kairē		1981			
Pralaida 564	564	128,687	6112554,51	481374,61	Gelžbetonis	m	20,83	Kairē		1981			
Pralaida 565	565	128,799	6112634,42	481295,43	Gelžbetonis	m	46,51	Centras		1981			



* 1 1 4 3 0 1 8 2 4 5 *

1	2	3	4	5	6	7	8	9	10	11	12	13	14
Pralaida 566	566	128,935	6112730,7	481200,06	Gelžbetonis	m	25	Dešinė		1981			
Pralaida 568	568	129,042	6112806,84	481124,64	Gelžbetonis	m	24,37	Dešinė		1981			
Pralaida 569	569	129,158	6112889	481043,27	Gelžbetonis	m	24,74	Dešinė		1981			
Pralaida 571	571	129,272	6112970,39	480962,94	Gelžbetonis	m	24,8	Dešinė		1981			
Pralaida 573	573	129,382	6113049,41	480886,11	Gelžbetonis	m	25,98	Dešinė		1981			
Pralaida 579	579	129,511	6113142,66	480796,63	Gelžbetonis	m	12,2	Dešinė		1981			
Pralaida 581	581	129,541	6113164,18	480775,73	Gelžbetonis	m	12,91	Kairė		1981			
Pralaida 581	581	129,541	6113164,18	480775,73	Gelžbetonis	m	14,31	Centras		1981			
Pralaida 581	581	129,541	6113164,18	480775,73	Gelžbetonis	m	13,59	Dešinė		1981			
Pralaida 592	592	129,713	6113288,51	480657,54	Gelžbetonis	m	21,19	Kairė		1981			
Pralaida 596	596	129,761	6113323,2	480623,71	Gelžbetonis	m	29,27	Dešinė		1981			



* 1 1 4 3 0 1 8 2 4 5 *

1	2	3	4	5	6	7	8	9	10	11	12	13	14
Poilsio aikštelė 526	526	127,188	6111491,31	482431,34	Asfaltbetonis	kv. m	1648	Kairė		1981			
Apsisukimas 185-186	185	110.947	6097676,85	489448,48	Asfaltbetonis	kv. m	100,75	Centras		1981			
Apsisukimas 194-195	194	111.785	6098487,11	489233,68	Asfaltbetonis	kv. m	105,35	Centras		1981			
Apsisukimas 202-203	202	112.689	6099360,82	489002,42	Asfaltbetonis	kv. m	254	Centras		1981			
Apsisukimas 241-242	241	114.154	6100778,1	488629,83	Asfaltbetonis	kv. m	244,35	Centras		1981			
Apsisukimas 265-266	265	114.963	6101575,09	488492,75	Asfaltbetonis	kv. m	270,49	Centras		1981			
Apsisukimas 361-362	361	120.720	6107000,73	487081,64	Asfaltbetonis	kv. m	282,41	Centras		1981			
Apsisukimas 415-419	415	122.416	6108116,65	485804,31	Asfaltbetonis	kv. m	257,68	Centras		1981			
Nuovaža (jungiamasis kelias J1) 2	2	102.917	6090089,94	492004,62	Asfaltbetonis	kv. m	93	Dešinė		2019			
Nuovaža (jungiamasis kelias J1) 6	6	103.001	6090167,32	491970,17	Asfaltbetonis	kv. m	105	Dešinė		2022			
Nuovaža (jungiamasis kelias J1) 7	7	103.067	6090227,29	491943,51	Asfaltbetonis	kv. m	109	Dešinė		2019			
										2022			



1	2	3	4	5	6	7	8	9	10	11	12	13	14
Nuovaža (jungiamasis kelias J1) 8	8	103.176	6090326,54	491899,43	Asfaltbetonis	kv. m	103	Dešinė		2019			
Nuovaža (jungiamasis kelias J1) 12	12	103.245	6090389,6	491871,32	Asfaltbetonis	kv. m	117	Dešinė		2021			
Nuovaža (jungiamasis kelias J1) 16	16	103.424	6090554,02	491798,28	Asfaltbetonis	kv. m	111	Dešinė		2019			
Nuovaža (jungiamasis kelias J1) 19	19	103.699	6090805,54	491686,6	Asfaltbetonis	kv. m	102	Dešinė		2022			
Nuovaža 17	17	103.622	6090734,73	491718,01	Asfaltbetonis	kv. m	448	Dešinė		2019			
Nuovaža (jungiamasis kelias J4) 55	55	104.630	6091653,08	491310,38	Asfaltbetonis	kv. m	150	Kairė		2022			
Nuovaža (jungiamasis kelias J4) 56	56	104.680	6091698,68	491290,17	Asfaltbetonis	kv. m	142	Kairė		2019			
Nuovaža (jungiamasis kelias J4) 57	57	104.732	6091745,8	491269,25	Asfaltbetonis	kv. m	138	Kairė		2022			
Nuovaža (jungiamasis kelias J4) 58	58	104.783	6091791,93	491248,78	Asfaltbetonis	kv. m	130	Kairė		2019			
Nuovaža (jungiamasis kelias J2) 59	59	104.840	6091844,12	491225,68	Asfaltbetonis	kv. m	147	Dešinė		2022			
Nuovaža (jungiamasis kelias J4) 60	60	104.851	6091854,45	491221,09	Asfaltbetonis	kv. m	106	Kairė		2019			
										2022			



* 1 1 4 3 0 1 8 2 4 5 *

1	2	3	4	5	6	7	8	9	10	11	12	13	14
Nuovaža (jungiamasis kelias J2) 64	64	105.175	6092150,58	491089,89	Asfaltbetonis	kv. m	109	Dešinė		2019			
Nuovaža (jungiamasis kelias J2) 65	65	105.324	6092287,18	491029,35	Asfaltbetonis	kv. m	95	Dešinė		2022			
Nuovaža (jungiamasis kelias J4) 66	66	105.371	6092330,01	491010,26	Asfaltbetonis	kv. m	126	Kairė		2019			
Nuovaža (jungiamasis kelias J2) 70	70	105.632	6092567,94	490904,58	Asfaltbetonis	kv. m	86	Dešinė		2022			
Nuovaža (jungiamasis kelias J2) 71	71	105.749	6092674,74	490857,26	Asfaltbetonis	kv. m	70	Dešinė		2019			
Nuovaža (jungiamasis kelias J2) 72	72	105.758	6092682,57	490853,79	Asfaltbetonis	kv. m	32	Dešinė		2022			
Nuovaža 73	73	105.806	6092726,73	490834,19	Asfaltbetonis	kv. m	74	Kairė		2019			
Nuovaža 79	79	105.854	6092769,49	490815,03	Asfaltbetonis	kv. m	77	Kairė		2022			
Nuovaža 80	80	105.856	6092772,39	490813,77	Asfaltbetonis	kv. m	99	Dešinė		2019			
Nuovaža 80	80	105.856	6092772,39	490813,77	Asfaltbetonis	kv. m	32	Dešinė		2022			
Nuovaža 94	94	105.947	6092857,89	490775,85	Asfaltbetonis	kv. m	36	Kairė		2019			
										2022			

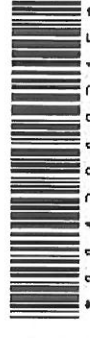

* 1 1 4 3 0 1 8 2 4 5 *

1	2	3	4	5	6	7	8	9	10	11	12	13	14
Nuovaža 96	96	105.951	6092861,37	490774,34	Asfaltbetonis	kv. m	40	Kairė		2019			
Nuovaža 95	95	105.949	6092859,22	490775,26	Asfaltbetonis	kv. m	84	Dešinė		2022			
Nuovaža 95	95	105.949	6092859,22	490775,26	Asfaltbetonis	kv. m	32	Dešinė		2019			
Nuovaža 99	99	105.959	6092869,2	490771,05	Asfaltbetonis	kv. m	34	Dešinė		2022			
Nuovaža 100	100	105.967	6092876,94	490767,82	Asfaltbetonis	kv. m	133	Dešinė		2019			
Nuovaža 74	74	105.817	6092736,72	490829,76	Asfaltbetonis	kv. m	128	Dešinė		2022			
Nuovaža 75	75	105.837	6092754,65	490821,67	Asfaltbetonis	kv. m	130	Kairė		2019			
Nuovaža 101	101	105.970	6092879,96	490766,48	Asfaltbetonis	kv. m	112	Kairė		2022			
Nuovaža (jungiamasis kelias J2) 104	104	106.052	6092955,95	490735,2	Asfaltbetonis	kv. m	24	Dešinė		2019			
Nuovaža (jungiamasis kelias J3) 107	107	106.222	6093114,95	490673,47	Asfaltbetonis	kv. m	65	Dešinė		2022			
Nuovaža (jungiamasis kelias J3) 110	110	106.372	6093257,32	490625,04	Asfaltbetonis	kv. m	58	Dešinė		2019			
										2022			

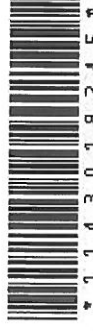

* 1 1 4 3 0 1 8 2 4 5 *

1	2	3	4	5	6	7	8	9	10	11	12	13	14
Nuovaža (jungiamasis kelias J5) 111	111	106.392	60932276,09	490619,2	Asfaltbetonis	kv. m	84	Kairė		2019			
Nuovaža (jungiamasis kelias J3) 112	112	106.516	6093394,3	490582,91	Asfaltbetonis	kv. m	56	Dešinė		2022			
Nuovaža (jungiamasis kelias J3) 113	113	106.577	6093453,02	490565,81	Asfaltbetonis	kv. m	48	Dešinė		2019			
Nuovaža (jungiamasis kelias J5) 114	114	106.702	6093574,24	490533,52	Asfaltbetonis	kv. m	84	Kairė		2022			
Nuovaža (jungiamasis kelias J3) 115	115	106.728	6093599,26	490527,08	Asfaltbetonis	kv. m	78	Dešinė		2019			
Nuovaža (jungiamasis kelias J3) 121	121	106.823	6093690,4	490502,92	Asfaltbetonis	kv. m	76	Dešinė		2022			
Pralaida d400 6	6	103.001	6090167,32	491970,17	Polietilenas	m	19,43	Dešinė		2019			
Pralaida d400 7	7	103.067	6090227,29	491943,51	Polietilenas	m	19,4	Dešinė		2022			
Pralaida d400 8	8	103.176	6090326,54	491899,43	Polietilenas	m	19,32	Dešinė		2019			
Pralaida d400 12	12	103.245	6090389,6	491871,32	Polietilenas	m	18,24	Dešinė		2022			
Pralaida d400 13	13	103.299	6090439,2	491849,28	Polietilenas	m	20,35	Dešinė		2019			
										2022			



* 1 1 4 3 0 1 8 2 4 5 *

	1	2	3	4	5	6	7	8	9	10	11	12	13	14
Pralaida d400 16	16	103.424	6090554,02	491798,28	Polietilenas	m	20,84	Dešinē			2019			
Pralaida d800 22	22	103.745	6090847,67	491667,7	Polietilenas	m	15,56	Dešinē			2022			
Pralaida d400 41	41	104.314	6091364,19	491438,56	Polietilenas	m	21,53	Dešinē			2019			
Pralaida d400 53	53	104.511	6091544,28	491358,66	Polietilenas	m	24,15	Kairē			2022			
Pralaida d400 55	55	104.630	6091653,08	491310,38	Polietilenas	m	18,41	Kairē			2019			
Pralaida d400 56	56	104.680	6091698,68	491290,17	Polietilenas	m	18,24	Kairē			2022			
Pralaida d400 57	57	104.732	6091745,8	491269,25	Polietilenas	m	18,41	Kairē			2019			
Pralaida d400 58	58	104.783	6091791,93	491248,78	Polietilenas	m	18,43	Kairē			2022			
Pralaida d400 59	59	104.840	6091844,12	491225,68	Polietilenas	m	14,82	Dešinē			2019			
Pralaida d400 60	60	104.851	6091854,45	491221,09	Polietilenas	m	18,54	Kairē			2022			
Pralaida d450 61	61	104.949	6091944,05	491181,48	Polietilenas	m	6,32	Kairē			2019			
											2022			

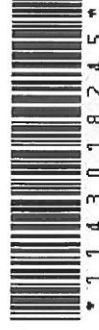

* 1 1 4 3 0 1 8 2 4 5 *

1	2	3	4	5	6	7	8	9	10	11	12	13	14
Pralaida d400 64	64	105.175	6092150,58	491089,89	Polietilenas	m	29,97	Dešinē		2019			
										2022			
Pralaida d400 65	65	105.324	6092287,18	491029,35	Polietilenas	m	23,1	Dešinē		2019			
										2022			
Pralaida d400 66	66	105.371	6092330,01	491010,26	Polietilenas	m	18,46	Kairē		2019			
										2022			
Pralaida d400 67	67	105.438	6092391,49	490983,01	Polietilenas	m	18,34	Dešinē		2019			
										2022			
Pralaida d400 70	70	105.632	6092567,94	490904,58	Polietilenas	m	21,13	Dešinē		2019			
										2022			
Pralaida d400 71	71	105.749	6092674,74	490857,26	Polietilenas	m	20,52	Dešinē		2019			
										2022			
Pralaida d400 72	72	105.758	6092682,57	490853,79	Polietilenas	m	8,69	Dešinē		2019			
										2022			
Pralaida d400 73	73	105.806	6092726,73	490834,19	Polietilenas	m	19,1	Kairē		2019			
										2022			
Pralaida d1600 75	75	105.837	6092754,65	490821,67	Metālas	m	32,03	Kairē		2019			
										2022			
Pralaida d1600 77	77	105.840	6092757,06	490820,57	Metālas	m	96	Centras		2019			
										2022			
Pralaida d1000 75	75	105.837	6092754,65	490821,67	Metālas	m	6,02	Dešinē		2019			
										2022			



* 1 1 4 3 0 1 8 2 4 5 *

1	2	3	4	5	6	7	8	9	10	11	12	13	14
Pralaida d400 79	79	105.854	6092769,49	490815,03	Polietilenas	m	19,2	Kairė		2019			
Pralaida d400 79	79	105.854	6092769,49	490815,03	Polietilenas	m	9,37	Kairė		2022			
Pralaida d400 80	80	105.856	6092772,39	490813,77	Polietilenas	m	18,54	Dešinė		2019			
Pralaida d400 80	80	105.856	6092772,39	490813,77	Polietilenas	m	10,08	Dešinė		2022			
Pralaida d1000 82	82	105.872	6092787,72	490807,05	Polietilenas	m	27,79	Dešinė		2019			
Pralaida d1000 83	83	105.875	6092790,63	490805,87	Polietilenas	m	24,54	Kairė		2022			
Pralaida d1000 91	91	105.940	6092850,78	490778,95	Polietilenas	m	20,42	Dešinė		2019			
Pralaida d800 103	103	106.040	6092944,59	490739,86	Metalas	m	14	Kairė		2022			
Pralaida d400 104	104	106.052	6092955,95	490735,2	Polietilenas	m	10,54	Dešinė		2019			
Pralaida d800 105	105	106.060	6092963,54	490732,11	Metalas	m	17,06	Dešinė		2022			
Pralaida d400 107	107	106.222	6093114,95	490673,47	Polietilenas	m	18,36	Dešinė		2019			
										2022			



* 1 1 4 3 0 1 8 2 4 5 *

1	2	3	4	5	6	7	8	9	10	11	12	13	14
Pralaida d400 110	110	106.372	6093257,32	490625,04	Polietilenas	m	21,29	Dešinė		2019			
										2022			
Pralaida d400 111	111	106.392	6093276,09	490619,2	Polietilenas	m	20,88	Kairė		2019			
										2022			
Pralaida d400 113	113	106.577	6093453,02	490565,81	Polietilenas	m	21,49	Dešinė		2019			
										2022			
Pralaida d800 117	117	106.793	6093660,85	490510,57	Polietilenas	m	45,01	Centras		2019			
										2022			
Pralaida d800 118	118	106.797	6093664,84	490509,68	Polietilenas	m	14,76	Kairė		2019			
										2022			
Pralaida d800 120	120	106.810	6093677,91	490506,22	Polietilenas	m	18,09	Dešinė		2019			
										2022			
Autobusų stotelė (J1) 4	4	102.960	6090129,84	491986,86	Betono trinkelės	vnt.	1	Dešinė		2019			
										2022			
Žiedinė sankryža (dešinėje kelio pusėje) 25	25	103.779	6090878,49	491654,22	Asfaltbetonis	vnt.	1			2019			
										2022			
Žiedinė sankryža (dešinėje kelio pusėje) 86	86	105.904	6092817,68	490793,61	Asfaltbetonis	vnt.	1			2019			
										2022			
Žiedinė sankryža (kairėje kelio pusėje) 86	86	105.904	6092817,68	490793,61	Asfaltbetonis	vnt.	1			2019			
										2022			
Greičio valdymo sistema 64.1	64.1	105.199	6092172,74	491080,07		vnt.	1	Dešinė		2019			
										2022			

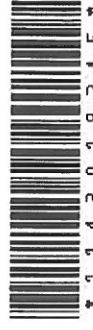

* 1 1 4 3 0 1 8 2 4 5 *

1	2	3	4	5	6	7	8	9	10	11	12	13	14
Greičio valdymo sistema 68.1	68.1	105.489	6092437,46	490962,74		vnt.	1	Dešinė		2019			
									2022				
Greičio valdymo sistema 106.1	106.1	106.216	6093108,79	490675,85		vnt.	1	Kairė		2019			
									2022				
Greičio valdymo sistema 114.1	114.1	106.713	6093585,22	490530,69		vnt.	1	Kairė		2019			
									2022				
Eismo matuoklis 18	18	103.683	6090790,83	491693,13		vnt.	1	Dešinė		2019			
									2022				
Pėsčiųjų viadukas 36	36	104.166	6091229,81	491498,23	Metalas	kv. m	188		Kelias	2019			
									2022				
Viadukas 102	102	106.020	6092926,3	490747,35	Gelžbetonis	kv. m	1245			2019			
									2022				

Matininkas

2022-07-21 14:04:29



* 1 1 4 3 0 1 8 2 4 5 *

Lapas 25 iš 25

**KELIO / GATVĖS ATITVARŲ, TRIUKŠMO SIENUČIŲ, ŽELDYNŲ, PĖSČIŲJŲ IR DVIRAČIŲ TAKŲ, ELEKTROS APŠVIETIMO TINKLO
KADASTRO DUOMENYS**

Pavadinimas Valstybinės reikšmės magistralinis kelias Nr. A1 Vilnius-Kaunas-Klaipėda
 Kelio reikšmė Valstybinės
 Kelio numeris A1

Kadastro duomenų nustatymo data 2022-06-30

Kelio sudėtinės dalies pavadinimas	Ruožo su vienodais kelio dangos ir sankasos pločiais ir tipais pradžia				Ruožo su vienodais kelio dangos ir sankasos pločiais ir tipais pabaiga				Medžiaga/ Dangos rūšis	Mato vienetas	Kiekis	Kelio pusė (kairė, dešinė)	Elektros apšvietimo tinklo tipas	Laidininko skerspjūvis	Metai			
	atskaitos duomenys		koordinatės		atskaitos duomenys		koordinatės								Statybos	Rekonstravimas	Pradžios/Pabaigos	
	taško Nr.	Km	X	Y	taško Nr.	Km	X	Y										
1	2	3	4	5	6	7	8	9	10	11	12	13	14	15	16	17	18	19
Kelio atitvara 131-139	131	108,57 1	6095380,91	490057,35	139	108,68 7	6095492,51	490028,16	Metalas	m	57,44	Dešinė			1981			
	135	108,59 2	6095400,63	490052,19	138	108,71 5	6095520,32	490020,89	Metalas	m	115,38	Dešinė			1981			
Kelio atitvara 131-140	131	108,57 1	6095380,91	490057,35	140	108,71 5	6095520,32	490020,89	Metalas	m	144,55	Kairė			1981			
															1981			



1	2	3	4	5	6	7	8	9	10	11	12	13	14	15	16	17	18	19
Kelio atitvara 135-138	135	108,64 3	6095450,35	490039,19	138	108,68 2	6095487,63	490029,44	Metalas	m	36,64	Kairė			1981			
	133	108,62 6	6095433,62	490043,56	142	108,73 2	6095536,03	490016,83	Metalas	m	114,18	Kairė			1981			
Kelio atitvara 132-139	132	108,64 3	6095450,35	490039,19	139	108,68 2	6095487,63	490029,44	Metalas	m	37,54	Dešinė			1981			
	157	109,29 1	6096077,67	489877,32	165	109,73 1	6096503,07	489764,55	Metalas	m	439,81	Dešinė			1981			
Kelio atitvara 157-165	157	109,29 1	6096077,67	489877,32	165	109,73 1	6096503,07	489764,55	Metalas	m	440,01	Kairė			1981			
	171	110,33 7	6097087,47	489605,59	180	110,51 4	6097259,26	489559,65	Metalas	m	177,74	Dešinė			1981			
Kelio atitvara 172-190	172	110,39 2	6097140,59	489591,22	190	111,18 3	6097905,28	489387,75	Metalas	m	791,32	Dešinė			1981			
	174	110,43 9	6097185,96	489579,07	179	110,51 1	6097256,3	489560,44	Metalas	m	74,69	Kairė			1981			
Kelio atitvara 224-230	224	113,58 2	6100224,85	488773,55	230	113,66 4	6100303,16	488752,6	Metalas	m	76,52	Dešinė			1981			
	221	113,54 1	6100185,27	488784,14	230	113,66 4	6100303,16	488752,6	Metalas	m	180,95	Dešinė			1981			
Kelio atitvara 230-233	230	113,66 4	6100303,16	488752,6	233	113,74 9	6100386,19	488730,74	Metalas	m	159,39	Kairė			1981			
															1981			



* 1 1 4 3 0 1 8 2 4 6 *

1	2	3	4	5	6	7	8	9	10	11	12	13	14	15	16	17	18	19
Kelio atitvara 221-228	221	113,54 1	6100185,27	488784,14	228	113,65 0	6100290,46	488756	Metaldas	m	160,27	Dešinė			1981			
Kelio atitvara 228-233	228	113,65 0	6100290,46	488756	233	113,74 9	6100386,19	488730,74	Metaldas	m	172,5	Kairė			1981			
Kelio atitvara 228-233	228	113,65 0	6100290,46	488756	233	113,74 9	6100386,19	488730,74	Metaldas	m	211,77	Kairė			1981			
Kelio atitvara 254-260	254	114,74 6	6101360,07	488521,3	260	114,83 8	6101451,26	488509,19	Metaldas	m	91,99	Dešinė			1981			
Kelio atitvara 254-264	254	114,74 6	6101360,07	488521,3	264	114,88 2	6101494,39	488503,46	Metaldas	m	136,67	Dešinė			1981			
Kelio atitvara 254-264	254	114,74 5	6101358,96	488521,44	264	114,88 2	6101494,39	488503,46	Metaldas	m	136,66	Kairė			1981			
Kelio atitvara 256-263	256	114,78 5	6101398,45	488516,2	263	114,87 7	6101490,07	488504,04	Metaldas	m	92,42	Kairė			1981			
Kelio atitvara 275-280	275	116,29 0	6102890,25	488319,99	280	116,61 5	6103212,94	488277,43	Metaldas	m	325,54	Dešinė			1981			
Kelio atitvara 282-296	282	116,96 7	6103562,06	488231,38	296	117,39 2	6103982,9	488175,63	Metaldas	m	424,57	Kairė			1981			
Kelio atitvara 284-294	284	117,05 7	6103651,35	488219,56	294	117,31 7	6103908,98	488185,42	Metaldas	m	256,02	Dešinė			1981			
Kelio atitvara 285-294	285	117,16 3	6103756,1	488205,68	294	117,31 7	6103908,98	488185,42	Metaldas	m	156,89	Dešinė			1981			

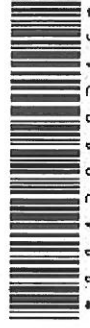

* 1 1 4 3 0 1 8 2 4 6 *

1	2	3	4	5	6	7	8	9	10	11	12	13	14	15	16	17	18	19
Kelio atitvara 288-292	288	117,24 6	6103838,32	488194,78	292	117,30 1	6103893,18	488187,51	Metaldas	m	57,81	Kairė			1981			
Kelio atitvara 290-293	290	117,26 3	6103855,46	488192,51	293	117,30 4	6103895,79	488187,17	Metaldas	m	41,28	Dešinė			1981			
Kelio atitvara 331-377	331	119,89 8	6106409,71	487648,43	377	121,07 8	6107236,96	486812,55	Metaldas	m	1179	Kairė			1981			
Kelio atitvara 346-351	346	120,31 8	6106732,48	487381,31	351	120,38 2	6106776,75	487335,23	Metaldas	m	67,03	Dešinė			1981			
Kelio atitvara 349-353	349	120,34 6	6106752,26	487361,1	353	120,40 2	6106790,56	487320,14	Metaldas	m	55,79	Kairė			1981			
Kelio atitvara 363-367	363	120,78 3	6107041,85	487034,41	367	120,85 6	6107090,42	486978,85	Metaldas	m	74,08	Kairė			1981			
Kelio atitvara 367-377	367	120,85 6	6107090,42	486978,85	377	121,07 8	6107236,96	486812,55	Metaldas	m	221,96	Dešinė			1981			
Kelio atitvara 366-373	366	120,80 9	6107059,43	487014,3	373	120,99 9	6107184,37	486871,28	Metaldas	m	190,5	Dešinė			1981			
Kelio atitvara 368-379	368	120,87 3	6107101,13	486966,59	379	121,10 8	6107256,54	486790,02	Metaldas	m	235,17	Kairė			1981			
Kelio atitvara 384-419	384	121,57 8	6107565,35	486435,61	419	122,44 1	6108133,13	485786,28	Metaldas	m	868,78	Dešinė			1981			
Kelio atitvara 384-411	384	121,57 8	6107565,35	486435,61	411	122,35 3	6108076,08	485852,11	Metaldas	m	810,32	Kairė			1981			

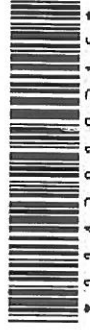

* 1 1 4 3 0 1 8 2 4 6 *

1	2	3	4	5	6	7	8	9	10	11	12	13	14	15	16	17	18	19
Kelio atitvara 385-412	385	121,78 5	6107702,19	486280,51	412	122,37 4	6108089,01	485836,63	Metalas	m	589,03	Kairė			1981			
Kelio atitvara 412-423	412	124,22 1	6109385,73	484520,83	423	122,51 0	6108180,21	485735,44	Metalas	m	726,02	Dešinė			1981			
Kelio atitvara 412-423	412	122,37 4	6108089,01	485836,63	423	122,51 0	6108180,21	485735,44	Metalas	m	137,06	Dešinė			1981			
Kelio atitvara 431-437	431	122,98 4	6108507,36	485392,75	437	123,58 4	6108933,36	484969,13	Metalas	m	600,83	Dešinė			1981			
Kelio atitvara 435-451	435	123,49 2	6108867,99	485034,02	451	124,42 4	6109529,57	484378,38	Metalas	m	216,61	Dešinė			1981			
Kelio atitvara 443-457	443	124,20 1	6109371,61	484534,82	457	124,67 0	6109704,24	484204,9	Metalas	m	468,48	Kairė			1981			
Kelio atitvara 449-465	449	124,36 9	6109490,98	484416,61	465	124,87 0	6109846,39	484063,83	Metalas	m	500,77	Dešinė			1981			
Kelio atitvara 461-474	461	124,85 2	6109833,65	484076,47	474	124,92 2	6109882,8	484027,69	Metalas	m	68,61	Dešinė			1981			
Kelio atitvara 466-479	466	124,88 0	6109853,24	484057,02	479	124,96 9	6109916,3	483994,44	Metalas	m	88,84	Kairė			1981			
Kelio atitvara 510-516	510	126,96 4	6111332,73	482589,08	516	127,07 7	6111413,17	482509,23	Metalas	m	118,56	Dešinė			1981			
Kelio atitvara 512-518	512	126,98 6	6111348,2	482573,74	518	127,10 5	6111432,48	482490,07	Metalas	m	128,61	Kairė			1981			



* 1 1 4 3 0 1 8 2 4 6 *

1	2	3	4	5	6	7	8	9	10	11	12	13	14	15	16	17	18	19
Kelio atitvara 523-541	523	127,08 7	6111419,76	482502,7	541	127,33 6	6111596,34	482326,91	Metalas	m	168,23	Dešinė			1981			
Kelio atitvara 524-540	524	127,17 7	6111483,9	482438,8	540	127,33 0	6111592,64	482330,8	Metalas	m	149,48	Dešinė			1981			
Kelio atitvara 529-543	529	127,20 7	6111504,69	482417,87	543	127,35 7	6111611,67	482311,86	Metalas	m	152,9	Kairė			1981			
Kelio atitvara 535-538	535	127,26 4	6111545,17	482377,74	538	127,31 9	6111584,6	482339,23	Metalas	m	56,15	Kairė			1981			
Kelio atitvara 535-538	535	127,26 4	6111545,17	482377,74	538	127,31 9	6111584,6	482339,23	Metalas	m	56,96	Dešinė			1981			
Kelio atitvara 532-545	532	127,24 4	6111531,11	482391,47	545	127,41 0	6111649,53	482275,84	Metalas	m	169,9	Kairė			1981			
Kelio atitvara 546-550	546	127,41 9	6111656,38	482269,01	550	127,47 1	6111693,14	482232,32	Metalas	m	51,93	Kairė			1981			
Kelio atitvara 547-550	547	127,42 7	6111661,75	482263,64	550	127,47 1	6111693,14	482232,32	Metalas	m	44,59	Kairė			1981			
Kelio atitvara 547-583	547	129,40 4	6113065,4	480870,8	583	129,56 9	6113184,33	480757,13	Metalas	m	164,45	Dešinė			1981			
Kelio atitvara 575-582	575	129,45 2	6113099,61	480838,05	582	129,55 4	6113173,56	480766,61	Metalas	m	104,63	Dešinė			1981			
Kelio atitvara 578-588	578	129,50 4	6113137,41	480801,74	588	129,65 6	6113247,48	480697,59	Metalas	m	150,57	Kairė			1981			



* 1 1 4 3 0 1 8 2 4 6 *

1	2	3	4	5	6	7	8	9	10	11	12	13	14	15	16	17	18	19
Kelio atitvara 579-585	579	129,51 1	6113142,66	480796,63	585	129,59 9	6113207,34	480737,04	Metalas	m	88,33	Dešinė			1981			
Kelio atitvara 580-583	580	129,51 8	6113147,72	480791,73	583	129,56 9	6113184,33	480757,13	Metalas	m	45,38	Dešinė			1981			
Kelio atitvara 580-582	580	129,51 8	6113147,72	480791,73	582	129,55 4	6113173,56	480766,61	Metalas	m	40,18	Kairė			1981			
Kelio atitvara 578-587	578	129,50 4	6113137,41	480801,74	587	129,65 2	6113244,62	480700,4	Metalas	m	147,45	Kairė			1981			
Kelio atitvara 579-582	579	129,51 1	6113142,66	480796,63	582	129,55 4	6113173,56	480766,61	Metalas	m	40,18	Kairė			1981			
Kelio atitvara 581-584	581	129,54 1	6113164,18	480775,73	584	129,58 1	6113193,5	480749,18	Metalas	m	105,49	Dešinė			1981			
Kelio atitvara 581-581	581	129,54 1	6113164,18	480775,73	581	129,54 1	6113164,18	480775,73	Metalas	m	53	Kairė			1981			
Kelio atitvara 581-581	581	129,54 1	6113164,18	480775,73	581	129,54 1	6113164,18	480775,73	Metalas	m	36,1	Dešinė			1981			
Kelio atitvara 581-581	581	129,54 1	6113164,18	480775,73	581	129,54 1	6113164,18	480775,73	Metalas	m	41,92	Kairė			1981			
Kelio atitvara 258-258	258	114,79 6	6101425,54	488512,6	258	114,79 6	6101425,54	488512,6	Metalas	m	91,71	Centras			1981			
Kelio atitvara 258-258	258	114,79 6	6101425,54	488512,6	258	114,79 6	6101425,54	488512,6	Metalas	m	89,34	Centras			1981			



* 1 1 4 3 0 1 8 2 4 6 *

1	2	3	4	5	6	7	8	9	10	11	12	13	14	15	16	17	18	19
Kelio atitvara 350-350	350	120,36 6	6106766,24	487346,6	350	120,36 6	6106766,24	487346,6	Metalias	m	85,61	Centras			1981			
Kelio atitvara 350-350	350	120,36 6	6106766,24	487346,6	350	120,36 6	6106766,24	487346,6	Metalias	m	85,81	Centras			1981			
Želdynai 1-125	1	102.90 0	6090074,01	492011,7	125	106.99 1	6093852,45	490459,63		kv. m	189662							
Želdynai 125-598	125	106.99 1	6093852,45	490459,63	598	129.82 2	6113366,88	480581,12		kv. m	340438							
Pėsčiųjų takas (J1) 2-5	2	102.91 7	6090089,94	492004,62	5	102.97 1	6090139,88	491982,39	Betono trinkelės	kv. m	181	Dešinė			2019			
Pėsčiųjų takas (J2) 30-40	30	103.92 4	6091009,36	491596,17	40	104.30 3	6091354,59	491442,81	Betono trinkelės	kv. m	1487	Dešinė			2019			
Pėsčiųjų takas (J4) 36-47	36	104.16 6	6091229,81	491498,23	47	104.38 3	6091427,94	491410,26	Betono trinkelės	kv. m	806	Kairė			2019			
Triukšmo sienutė 1-8	1	102.90 0	6090074,01	492011,7	8	103.17 6	6090326,54	491899,43	Aliuminis	m	203	Kairė			2016			
Triukšmo sienutė 10-34	10	103.21 4	6090361,27	491883,96	34	104.15 9	6091223,56	491501,01	Aliuminis	m	946	Kairė			2016			
Triukšmo sienutė 34-37.2	34	104.15 9	6091223,56	491501,01	37.2	104.20 3	6091263,28	491483,39	Aliuminis	m	99	Kairė			2016			
Triukšmo sienutė 37.1-38.1	37.1	104.18 6	6091247,76	491490,3	38.1	104.23 2	6091289,57	491471,69	Aliuminis	m	105	Kairė			2019			
															2022			



* 1 1 4 3 0 1 8 2 4 6 *

1	2	3	4	5	6	7	8	9	10	11	12	13	14	15	16	17	18	19
Triukšmo sienutė 37.3-45	37.3	104.21 5	6091274,14	491478,56	45	104.37 6	6091421,01	491413,35	Aliuminis	m	357	Kairė			2019			
Triukšmo sienutė 1-18	1	102.90 0	6090074,01	492011,7	18	103.68 3	6090790,83	491693,13	Aliuminis	m	1836	Dešinė			2019			
Kelio atitvara 1-122	1	102.90 0	6090074,01	492011,7	122	106.95 8	6093821,33	490468,86	Metalas	m	4065	Dešinė			2019			
Kelio atitvara 1-123	1	102.90 0	6090074,01	492011,7	123	106.96 8	6093830,53	490466,3	Metalas	m	4083	Kairė			2019			
Kelio atitvara 1-20	1	102.90 0	6090074,01	492011,7	20	103.73 0	6090833,7	491674,21	Metalas	m	821	Dešinė			2019			
Kelio atitvara 29-64	29	103.83 3	6090926,52	491632,93	64	105.17 5	6092150,58	491089,89	Metalas	m	1336	Dešinė			2019			
Kelio atitvara 74-85	74	105.81 7	6092736,72	490829,76	85	105.90 0	6092813,64	490795,39	Metalas	m	93	Dešinė			2019			
Kelio atitvara 101-108	101	105.97 0	6092879,96	490766,48	108	106.28 6	6093175,39	490652,05	Metalas	m	325	Dešinė			2019			
Kelio atitvara 9-40	9	103.20 1	6090349,5	491889,18	40	104.30 3	6091354,59	491442,81	Metalas	m	1106	Kairė			2019			
Kelio atitvara 43-47	43	104.32 2	6091371,93	491435,18	47	104.38 3	6091427,94	491410,26	Metalas	m	67	Kairė			2019			
Kelio atitvarai 39-70.1	39	104.24 8	6091304,22	491465,18	70.1	105.71 4	6092642,92	490871,36	Metalas	m	1463	Kairė			2019			
															2022			

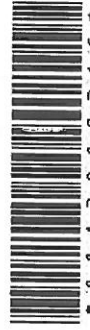

* 1 1 4 3 0 1 8 2 4 6 *

1	2	3	4	5	6	7	8	9	10	11	12	13	14	15	16	17	18	19
Kelio atitvarai 74-84	74	105.81 7	6092736,72	490829,76	84	105.88 2	6092797,19	490802,96	Metalias	m	89	Kairė			2019			
Kelio atitvara 100-102	100	105.96 7	6092876,94	490767,82	102	106.02 0	6092926,3	490747,35	Metalias	m	121	Kairė			2022			
Kelio atitvara 100-102	100	105.96 7	6092876,94	490767,82	102	106.02 0	6092926,3	490747,35	Metalias	m	125	Kairė			2019			
Kelio atitvara 101-102	101	105.97 0	6092879,96	490766,48	102	106.02 0	6092926,3	490747,35	Metalias	m	119	Dešinė			2022			
Kelio atitvara 101-102	101	105.97 0	6092879,96	490766,48	102	106.02 0	6092926,3	490747,35	Metalias	m	133	Dešinė			2019			
Kelio atitvara 101-111	101	105.97 0	6092879,96	490766,48	111	106.39 2	6093276,09	490619,2	Metalias	m	437	Kairė			2022			
Apsauginė tvora nuo žvėrių 1-23	1	102.90 0	6090074,01	492011,7	23	103.76 6	6090866,7	491659,41	Vielos tinklas	m	124	Dešinė			2019			
Apsauginė tvora nuo žvėrių 20-85	20	103.73 0	6090833,7	491674,21	85	105.90 0	6092813,64	490795,39	Vielos tinklas	m	2218	Dešinė			2022			
Apsauginė tvora nuo žvėrių 88-121.2	88	105.92 7	6092838,83	490784,12	121.1	106.89 5	6093760	490484,82	Vielos tinklas	m	1020	Dešinė			2019			
Apsauginė tvora nuo žvėrių 44-84	44	104.35 6	6091402,77	491421,48	84	105.88 2	6092797,19	490802,96	Vielos tinklas	m	1584	Kairė			2022			
Apsauginė tvora nuo žvėrių 87-121	87	105.91 3	6092825,97	490790,11	121	106.82 3	6093690,4	490502,92	Vielos tinklas	m	977	Kairė			2019			
															2022			

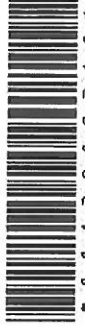

* 1 1 4 3 0 1 8 2 4 6 *

1	2	3	4	5	6	7	8	9	10	11	12	13	14	15	16	17	18	19
Betono trinkelių danga žiedinėje sankryžoje 25	25	103.77 9	6090878,49	491654,22					Betono trinkelės kv. m	111	Dešinė				2019			
Betono trinkelių dangą žiedinėje sankryžoje 86	86	105.90 4	6092817,68	490793,61					Betono trinkelės kv. m	168	Dešinė				2019			
Betono trinkelių dangą žiedinėje sankryžoje 86	86	105.90 4	6092817,68	490793,61					Betono trinkelės kv. m	108	Kairė				2019			
Saugos salelė 23-24	23	103.76 6	6090866,7	491659,41	24	103.77 2	6090872,23	491657,01	Betono trinkelės kv. m	40	Dešinė				2019			
Saugos salelė 26-28	26	103.79 4	6090891,68	491647,7	28	103.81 0	6090905,89	491642,3	Betono trinkelės kv. m	38	Dešinė				2019			
Saugos salelė 46-49	46	104.38 0	6091424,77	491411,67	49	104.39 1	6091434,94	491407,16	Betono trinkelės kv. m	21	Kairė				2019			
Saugos salelė 48-50	48	104.38 8	6091432,14	491408,4	50	104.39 6	6091439,23	491405,26	Betono trinkelės kv. m	26	Kairė				2019			
Saugos salelė 81-84	81	105.86 6	6092781,94	490809,61	84	105.88 2	6092797,19	490802,96	Betono trinkelės kv. m	35	Dešinė				2019			
Saugos salelė 81-84	81	105.86 6	6092781,94	490809,61	84	105.88 2	6092797,19	490802,96	Betono trinkelės kv. m	34	Kairė				2019			
Saugos salelė 85	85	105.90 0	6092813,64	490795,39					Betono trinkelės kv. m	105	Kairė				2019			
Saugos salelė 86	86	105.90 4	6092817,68	490793,61					Betono trinkelės kv. m	68	Dešinė				2019			



* 1 1 4 3 0 1 8 2 4 6 *

1	2	3	4	5	6	7	8	9	10	11	12	13	14	15	16	17	18	19
Saugos salelė 86-90	86	105.90 4	6092817,68	490793,61	90	105.93 9	6092849,6	490779,47	Betono trinkelės	kv. m	83	Dešinė			2019			
Saugos salelė 89-93	89	105.93 6	6092847,35	490780,47	93	105.94 5	6092856,07	490776,67	Betono trinkelės	kv. m	38	Dešinė			2019			
Saugos salelė 87-100	87	105.91 3	6092825,97	490790,11	100	105.96 7	6092876,94	490767,82	Betono trinkelės	kv. m	128	Kairė			2019			
Saugos salelė 88-92	88	105.92 7	6092838,83	490784,12	92	105.94 2	6092852,94	490778,01	Betono trinkelės	kv. m	40	Kairė			2019			
Kelio atitvara 102	102	106.02 0	6092926,3	490747,35					Metalas	m	113	Centras			2019			
Kelio atitvara 102	102	106.02 0	6092926,3	490747,35					Metalas	m	113	Centras			2019			
															2022			

Matininkas

2022-07-21 14:04:46



* 1 1 4 3 0 1 8 2 4 6 *

Lapas 12 iš 12

AUTOPAVILJONŲ, PAVĖSINIŲ IR KITŲ PASTATŲ KADASTRO DUOMENYS

Pavadinimas Valstybinės reikšmės magistralinis kelias Nr. A1 Vilnius-Kaunas-Klaipėda
 Kelio reikšmė Valstybinės
 Kelio numeris A1

Kadastro duomenų nustatymo data 2022-06-30

Kelio sudėtinės dalies pavadinimas	Atskaitos duomenys ašyje		Centro koordinatės		Medžiaga	Kiekis	Mato vienetas	Kelio pusė(kairė, dešinė)	Metai			
	taško Nr.	km	X	Y					Statybos	Rekonstravimo	Kapitalinio remonto	Paprasto remonto
1	2	3	4	5	6	7	8	9	10	11	12	13
Viadukas 136	136	108,657	6095463,86	490035,66	Asfaltas	39,1	m	Dešinė	1974			
Viadukas 136	136	108,657	6095463,86	490035,66	Asfaltas	38,85	m	Kairė	1974			
Pėsčiųjų tiltas 175	175	110,494	6097239,83	489564,82	Metalas	48,5	m	Centras	2006			
									2006			



1	2	3	4	5	6	7	8	9	10	11	12	13
Viadukas 229	229	113,657	6100297,21	488754,19	Asfaltas	85,8	m	Centras	1975			
Viadukas 258	258	114,812	6101425,54	488512,6	Asfaltas	85	m	Centras	2000			
Viadukas 291	291	117,301	6103893,18	488187,51	Asfaltas	38,85	m	Dešinė	1974			
Viadukas 291	291	117,282	6103873,61	488190,11	Asfaltas	38,85	m	Kairė	1974			
Viadukas 350	350	120,366	6106766,24	487346,6	Asfaltas	85,6	m	Centras	1976			
Tiltas 372	372	120,975	6107168,65	486889,29	Asfaltas	49,94	m	Dešinė	1975			
Tiltas 372	372	120,975	6107168,65	486889,29	Asfaltas	49,94	m	Kairė	1975			
Tiltas 394	394	121,938	6107803,36	486165,25	Asfaltas	105,04	m	Dešinė	1975			
Tiltas 394	394	121,938	6107803,36	486165,25	Asfaltas	104,83	m	Kairė	1975			
Viadukas 403	403	122,275	6108024,73	485910,96	Asfaltas	49,62	m	Dešinė	1975			
Viadukas 403	403	122,275	6108024,73	485910,96	Asfaltas	49,62	m	Kairė	1975			

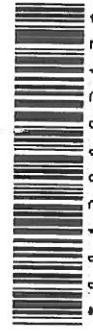

* 1 1 4 3 0 1 8 2 4 7 *

1	2	3	4	5	6	7	8	9	10	11	12	13
Viadukas 537	537	127,290	6111564,26	482359,1	Asfaltas	56,5	m	Dešinė	1975			
Viadukas 537	537	127,290	6111564,26	482359,1	Asfaltas	56,5	m	Kairė	1975			
Tiltas 581	581	129,541	6113164,18	480775,73	Asfaltas	40,1	m	Dešinė	1975			
Tiltas 581	581	129,541	6113164,18	480775,73	Asfaltas	40,1	m	Kairė	1975			
Autobusų stotelė (Giraitė) 31	31	104,120	6091188,12	491516,74		1	vnt.	Dešinė	1981	2019		
Autobusų stotelė (Giraitė) 42	42	104,318	6091367,98	491436,88		1	vnt.	Kairė	1981	2022		
Autobusų stotelė (Sausinė) 143	143	108,736	6095540,19	490015,76		1	vnt.	Dešinė	1981			
Autobusų stotelė (Sausinė) 144	144	108,739	6095543,64	490014,87		1	vnt.	Kairė	1981			
Autobusų stotelė (Mumiškės) 181	181	110,528	6097272,23	489556,2		1	vnt.	Kairė	1981			
Autobusų stotelė (Mumiškės) 182	182	110,551	6097294,83	489550,17		1	vnt.	Dešinė	1981			
Autobusų stotelė (Sitkūnai) 223	223	110,551	6097294,83	489550,17		1	vnt.	Kairė	1981			
									1981			

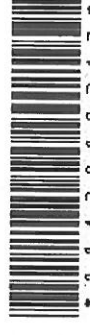

* 1 1 4 3 0 1 8 2 4 7 *

1	2	3	4	5	6	7	8	9	10	11	12	13
Autobusų stotelė (Sitkūnai) 233	233	113,749	6100386,19	488730,74		1	vnt.	Dešinė	1981			
Autobusų stotelė (Gailiūšiai) 276	276	116,445	6103044,21	488299,69		1	vnt.	Kairė	1981			
Autobusų stotelė (Gailiūšiai) 279	279	116,520	6103118,61	488289,87		1	vnt.	Dešinė	1981			
Autobusų stotelė (Babtai) 309	309	118,463	6105044,57	488035,16		1	vnt.	Dešinė	1981			
Autobusų stotelė (Babtai) 309	309	118,463	6105044,57	488035,16		1	vnt.	Kairė	1981			
Autobusų stotelė 341	341	120,232	6106671,92	487441,72		1	vnt.	Kairė	1981			
Autobusų stotelė (Babtai) 355	355	120,412	6106797,54	487312,51		1	vnt.	Kairė	1981			
Autobusų stotelė (Babtai) 357	357	120,427	6106807,1	487302,06		1	vnt.	Dešinė	1981			
Autobusų stotelė (Kaniukai) 427	427	122,912	6108457,66	485443,74		1	vnt.	Dešinė	1981			
Autobusų stotelė (Kaniukai) 428	428	122,936	6108473,75	485427,13		1	vnt.	Kairė	1981			
Autobusų stotelė (Cinkiškis) 508	508	126,931	6111309,13	482612,46		1	vnt.	Dešinė	1981			
									1981			

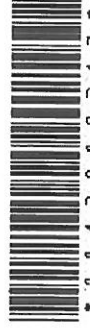

* 1 1 4 3 0 1 8 2 4 7 *

1	2	3	4	5	6	7	8	9	10	11	12	13
Autobusų stotelė (Cinkiškis) 554	554	127,631	6111805,83	482119,49		1	vnt.	Kairė	1981			
Autobusų stotelė (Laučynė) 586	586	129,611	6113215,85	480728,66		1	vnt.	Dešinė	1981			
Autobusų stotelė (Laučynė) 597	597	129,809	6113357,06	480590,69		1	vnt.	Kairė	1981			
Laiptai 137	137	108,667	6095473,75	490033,07	Gelžbetonis	1	vnt.	Kairė	1981			
Laiptai 137	137	108,667	6095473,75	490033,07	Gelžbetonis	3,34	m	Dešinė	1981			
Laiptai 138	138	108,682	6095487,63	490029,44	Gelžbetonis	10,81	m	Dešinė	1981			
Laiptai 175	175	110,484	6097229,9	489567,45	Metalas	52,51	m	Dešinė	1981			
Laiptai 175	175	110,484	6097229,9	489567,45	Metalas	52,44	m	Kairė	1981			
Laiptai 176	176	110,494	6097239,83	489564,82	Metalas	52,57	m	Kairė	1981			
Laiptai 176	176	110,494	6097239,83	489564,82	Metalas	52,51	m	Dešinė	1981			
Laiptai 228	228	113,650	6100290,46	488756	Gelžbetonis	12,8	m	Dešinė	1981			

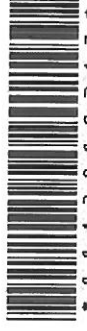

* 1 1 4 3 0 1 8 2 4 7 *

1	2	3	4	5	6	7	8	9	10	11	12	13
Laiptai 229	229	113,657	6100297,21	488754,19	Gelžbetonis	12,8	m	Kairė	1981			
Laiptai 261	261	114,849	6101462,23	488507,74	Gelžbetonis	14,58	m	Dešinė	1981			
Laiptai 292	292	117,301	6103893,18	488187,51	Gelžbetonis	5,63	m	Kairė	1981			
Laiptai 292	292	117,301	6103893,18	488187,51	Gelžbetonis	11,98	m	Dešinė	1981			
Laiptai 292	292	117,301	6103893,18	488187,51	Gelžbetonis	10,67	m	Dešinė	1981			
Laiptai 292	292	117,301	6103893,18	488187,51	Gelžbetonis	5,89	m	Kairė	1981			
Laiptai 309	309	118,463	6105044,57	488035,16	Gelžbetonis	5,54	m	Kairė	1981			
Laiptai 310	310	118,465	6105046,5	488034,9	Gelžbetonis	5,1	m	Dešinė	1981			
Laiptai 310	310	118,465	6105046,5	488034,9	Gelžbetonis	5,87	m	Kairė	1981			
Laiptai 311	311	118,466	6105047,72	488034,74	Gelžbetonis	2,71	m	Dešinė	1981			
Laiptai 350	350	120,366	6106766,24	487346,6	Gelžbetonis	7,18	m	Kairė	1981			

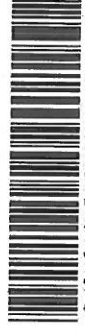

* 1 1 4 3 0 1 8 2 4 7 *

1	2	3	4	5	6	7	8	9	10	11	12	13
Laiptai 354	354	120,407	6106793,64	487316,77	Gelžbetonis	8,45	m	Kairė	1981			
Laiptai 356	356	120,421	6106803,26	487306,26	Gelžbetonis	10,21	m	Dešinė	1981			
Laiptai 396	396	121,992	6107838,63	486124,79	Gelžbetonis	16,59	m	Dešinė	1981			
Laiptai 396	396	121,992	6107838,63	486124,79	Gelžbetonis	16,59	m	Kairė	1981			
Laiptai 398	398	122,237	6107999,89	485939,65	Gelžbetonis	11,94	m	Kairė	1981			
Laiptai 402	402	122,262	6108016,35	485920,76	Gelžbetonis	14	m	Dešinė	1981			
Laiptai 404	404	122,289	6108033,87	485900,26	Gelžbetonis	14	m	Kairė	1981			
Laiptai 408	408	122,315	6108050,4	485880,99	Gelžbetonis	14	m	Dešinė	1981			
Laiptai 535	535	127,264	6111545,17	482377,74	Gelžbetonis	4,61	m	Kairė	1981			
Laiptai 535	535	127,264	6111545,17	482377,74	Gelžbetonis	5,4	m	Dešinė	1981			
Laiptai 538	538	127,319	6111584,6	482339,23	Gelžbetonis	7,04	m	Kairė	1981			
									1981			



* 1 1 4 3 0 1 8 2 4 7 *

1	2	3	4	5	6	7	8	9	10	11	12	13
Laiptai 582	582	129,554	6113173,56	480766,61	Gelžbetonis	13,65	m	Dešinė	1981			
Autopaviljonas 181	181	110,528	6097272,23	489556,2	Mūras	1	vnt.	Kairė	1981			
Autopaviljonas 223	223	113,571	6100213,39	488776,62	Mūras	1	vnt.	Kairė	2006			
Autopaviljonas 233	233	113,749	6100386,19	488730,74	Mūras	1	vnt.	Dešinė	2006			
Autopaviljonas 355	355	120,412	6106797,54	487312,51	Mūras	1	vnt.	Dešinė	1987			
Autopaviljonas 507	507	126,930	6111308,53	482613,05	Mūras	1	vnt.	Kairė	1987			
Autopaviljonas 553	553	127,630	6111805,54	482119,78	Mūras	1	vnt.	Kairė	1987			
Autopaviljonas 4	4	102,960	6090129,84	491986,86	Stiklas su karkasu	1	vnt.	Dešinė	1987			
Autopaviljonas 41	41	104,314	6091364,19	491438,56	Stiklas su karkasu	1	vnt.	Dešinė	1987			
								Kairė	2019			
								Kairė	2022			
								Kairė	2019			
								Kairė	2022			

Matininkas

2022-07-21 14:05:00

Statytojas	AB „VIA LIETUVA“
Projektuotojas	
Statinio projekto pavadinimas	VALSTYBINĖS REIKŠMĖS MAGISTRALINIO KELIO A1 VILNIUS–KAUNAS–KLAIPĖDA 113,657 KM DVIEJŲ LYGIŲ SANKRYŽOS VIADUKO REKONSTRAVIMO PROJEKTAS
Statinio projekto Nr.	P24 – 008
Statinio projekto etapas	PROJEKTINIAI PASIŪLYMAI
Statinio pavadinimas	VIADUKAS
Bylos žymuo	PP
Bylos laidos žymuo	0
Bylos išleidimo data	2024 – 04
Statybos rūšis	STATINIO REKONSTRAVIMAS
Statinio kategorija	YPATINGASIS

Atestato Nr.	Pareigos	Vardas, pavardė	Parašas
	Generalinis direktorius		
	rojekto vadovas		

Vilnius, 2024 m.

PROJEKTINIŲ PASIŪLYMŲ TEKSTINIŲ DOKUMENTŲ SUDĖTIES ŽINIARAŠTIS

Eil. Nr.	Dokumento žymuo	Lapų sk.	Laida	Dokumento pavadinimas	Pastaba
1.	-	1	0	Antraštinis lapas	
2.	P24-008-A1-PP.PDSŽ	1	0	Projektinių pasiūlymų dokumentų sudėties žiniaraštis	
3.	P24-008-A1-PP.AR	9	0	Aiškinamasis raštas	
4.	P24-008-A1-PP.SAA	5	0	Statinio apžiūros ataskaita	

PROJEKTINIŲ PASIŪLYMŲ PRIDEDAMŲJŲ DOKUMENTŲ SĄRAŠAS

Eil. Nr.	Dokumento žymuo	Lapų sk.	Laida	Dokumento pavadinimas	Pastaba
1.	Nr. 2-7621	3	0	Eismo organizavimo statybos metu derinimas	

PROJEKTINIŲ PASIŪLYMŲ BRĖŽINIŲ SUDĖTIES ŽINIARAŠTIS

Eil. Nr.	Dokumento žymuo	Lapų sk.	Laida	Dokumento pavadinimas	Pastaba
2.	P24-008-A1-PP.B-01	1	0	Planas, M 1:500	
3.	P24-008-A1-PP.B-02	1	0	Skersiniai profiliai, M1:50	
4.	P24-008-A1-PP.B-03	1	0	Viaduko konstrukcinis variantas	
5.	P24-008-A1-PP.B-08	2	0	Eismo organizavimo statybos metu schema	

0	2024-04	Projektiniai pasiūlymai		
LAIDA	IŠLEIDIMO DATA	LAIDOS STATUSAS. KEITIMO PRIEŽASTIS (JEI TAIKOMA)		
KVAL. PATV. DOK. NR.		STATINIO PROJEKTO PAVADINIMAS Valstybinės reikšmės magistralinio kelio A1 Vilnius–Kaunas–Klaipėda 113,657 km dviejų lygių sankryžos viaduko rekonstravimo projektas		
		DOKUMENTO PAVADINIMAS Projektinių pasiūlymų dokumentų sudėties žiniaraštis	LAIDA	0
KALBA LT	STATYTOJAS IR (AR) UŽSAKOVAS AB „Via Lietuva“	DOKUMENTO ŽYMUO P24-008-A1-PP.PDSŽ	LAPAS	LAPŲ
			1	1

AIŠKINAMASIS RAŠTAS

0	2024-03	Projektiniai pasiūlymai		
LAIDA	IŠLEIDIMO DATA	LAIDOS STATUSAS. KEITIMO PRIEŽASTIS (JEI TAIKOMA)		
KVAL. PATV. DOK. NR.		STATINIO PROJEKTO PAVADINIMAS Valstybinės reikšmės magistralinio kelio A1 Vilnius–Kaunas–Klaipėda 113,657 km dviejų lygių sankryžos viaduko rekonstravimo projektas		
		DOKUMENTO PAVADINIMAS Aiškinamasis raštas	LAIDA	
				0
KALBA LT	STATYTOJAS IR (AR) UŽSAKOVAS AB „Via Lietuva“	DOKUMENTO ŽYMUO P24-008-A1-PP.AR	LAPAS	LAPŲ
			1	9

1.	Bendrieji duomenys apie statinį.....	3
1.1.	Statinio statybos vieta.....	3
1.2.	Statinio naudojimo paskirtis ir techniniai duomenys.....	3
1.3.	Sklype esantys statiniai, inžineriniai tinklai ir įrenginiai.....	4
1.4.	Duomenys apie saugomas teritorijas ir nekilnojamojo kultūros paveldo objektus.....	4
1.5.	Projektinių pasiūlymų atitiktis teritorijų planavimo dokumentams.....	4
1.6.	Statybų teritorijoje esantys želdiniai bei jų tvarkymo būdai.....	4
1.7.	Transporto priemonių intensyvumo ir srautų sudėties natūrinis tyrimas.....	5
1.8.	Eismo intensyvumo nustatymas visam transporto srautui.....	5
2.	Projektiniai sprendiniai.....	8
2.1.	Viaduko projektiniai sprendiniai.....	8
2.2.	Jungiamojo kelio projektiniai sprendiniai.....	8
2.2.2.	Planinė padėtis.....	8
2.2.3.	Išilginis profilis.....	8
2.2.4.	Kelio skersinis profilis.....	8
2.2.5.	Kelkraštis.....	8
2.2.6.	Vandens nuvedimas.....	8
2.2.7.	Kelio vertikalusis ženklavimas.....	9
2.2.8.	Kelio horizontalusis ženklavimas.....	9
2.2.9.	Eismo saugumo priemonės.....	9
2.3.	Eismo organizavimas statybų metu.....	9

DOKUMENTO ŽYMUO	LAPAS	LAPŲ	LAIDA
P24-008-A1-PP.AR	2	9	0

1. BENDRIEJI DUOMENYS APIE STATINĮ

Projekto tikslas yra parengti rekonstravimo projektą, rekonstruojant magistralinio kelio A1 Vilnius-Kaunas-Klaipėda 113,657 km esantį viaduką, kad po rekonstravimo darbų viadukas ir jungiamojo kelio atkarpa atitiktų kelio III techninei kategorijai keliamus reikalavimus.

1.1. Statinio statybos vieta

Viaduko rekonstravimo darbai atliekami Kauno rajono savivaldybėje, Babtų seniūnijoje, netoliese Sitkūnų kaimo. Rekonstruojamas valstybinės reikšmės magistralinio kelio A1 Vilnius-Kaunas-Klaipėda 113,657 km esantis viadukas (1 pav.). Viadukas yra suformuotame kelio skype, kurio naudojimo paskirtis – susisiekimo ir inžinerinių tinklų koridorių teritorijos, kelias priskiriamas inžinerinės infrastruktūros teritorijoms.

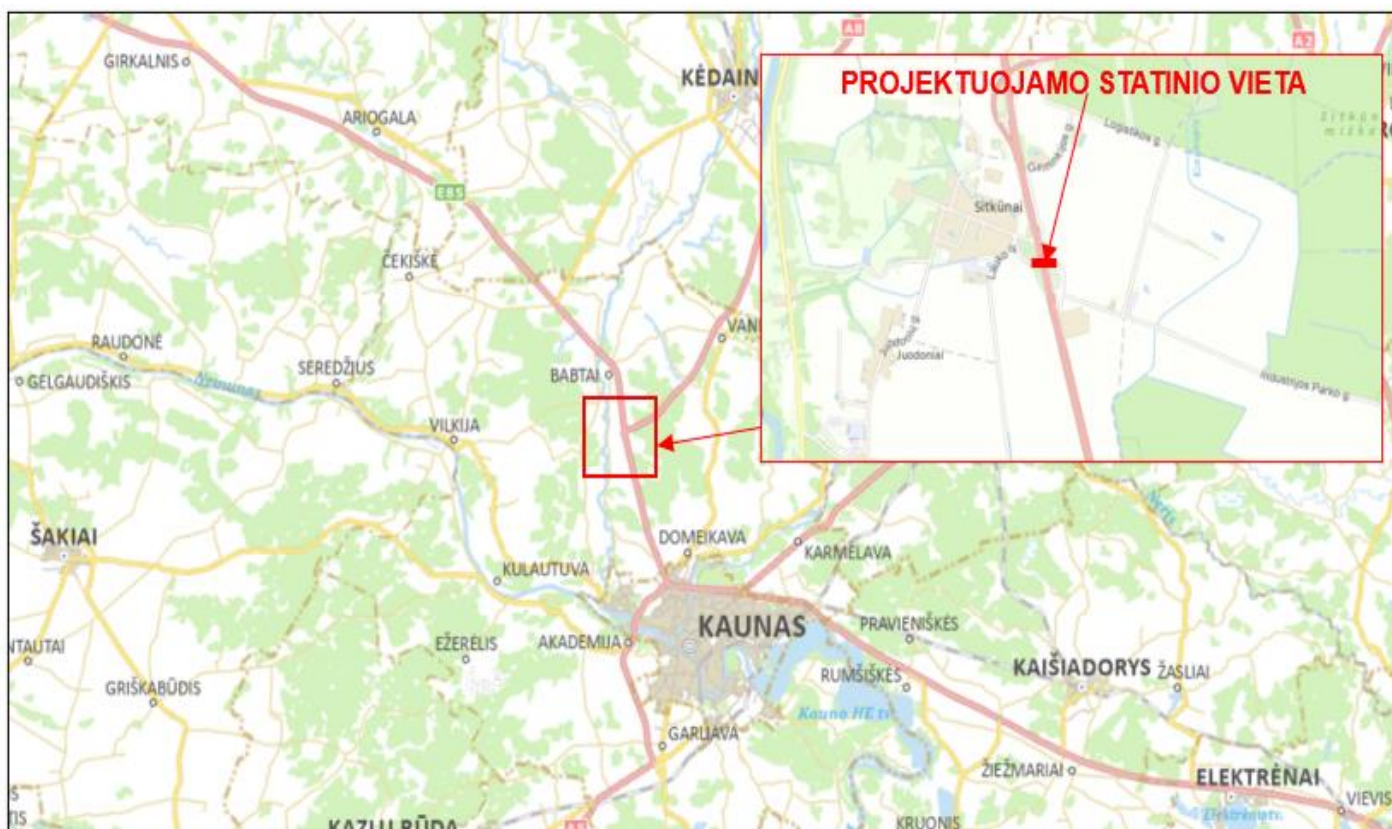

1 pav. Rekonstruojamo statinio vieta

1.2. Statinio naudojimo paskirtis ir techniniai duomenys

Rekonstruojamo statinio duomenys

Statinio statybos rūšis:

rekonstravimas

Statinio rūšis:

inžinerinis statinys

Inžinerinių statinių grupė pagal paskirtį:

susisiekimo komunikacijos

Susisiekimo komunikacijų pogrupis pagal paskirtį:

kelias

Statinio kategorija:

ypatingasis statinys

Kelio kategorija:

AM

DOKUMENTO ŽYMUO	LAPAS	LAPŲ	LAIDA
P24-008-A1-PP.AR	3	9	0

Rekonstruojamo statinio elementų duomenys

Esamo viaduko duomenys:

bendras ilgis: 88,88 m
plotis: 12,1 m

Projektuojamo viaduko duomenys:

viaduko ilgis 91,2 m
viaduko važ. dalies plotis: 9,0 m
šalitiltis 2,3 m

Viaduko apkrovos: pagal LST EN 1991-2

1.3. Sklype esantys statiniai, inžineriniai tinklai ir įrenginiai

Darbų zonoje esantys inžineriniai tinklai ir statiniai:

- Požeminis ryšių kabelis

Rekonstravimo metu numatomas

1.4. Duomenys apie saugomas teritorijas ir nekilnojamojo kultūros paveldo objektus

Rekonstruojamo viaduko projektiniai sprendiniai nepažeidžia trečiųjų asmenų interesų. Nekliudomos saugomų teritorijų bei kultūros objektų ribos.

1.5. Projektinių pasiūlymų atitiktis teritorijų planavimo dokumentams

Remiantis Kauno rajono savivaldybės teritorijos bendroju planu, projektuojamo statinio teritorija patenka į Komercinės paskirties, pramonės ir sandėliavimo objektų teritorijas su papildoma infrastruktūra (2 pav.). Valstybinės reikšmės magistralinio kelio A1 Vilnius-Kaunas-Klaipėda 113,657 km esančio viaduko rekonstravimo projektiniai sprendiniai neprieštaruja galiojantiems teritorijų planavimo dokumentams.

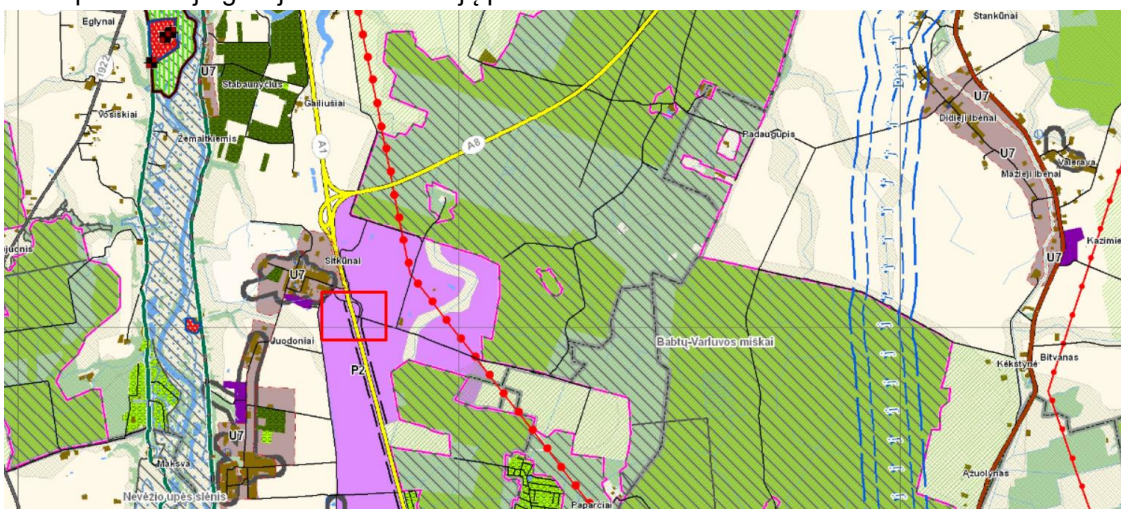

2 pav. Ištrauka iš Kauno rajono savivaldybės patvirtinto bendrojo plano

1.6. Statybų teritorijoje esantys želdiniai bei jų tvarkymo būdai

Rekonstruojamo viaduko apsaugos zonoje esamų želdynų pašalinimas yra numatomas. Šalinami menkaverčiai krūmynai ir medžiai.

Kelio juostos ribose esantys medžiai bei krūmai, patenkantys į kelio griovių ribas ir keliantys pavojų statinio konstrukcijai bei eismo saugai, šalinami:

Vadovaujantis Lietuvos Respublikos susisiekimo ministro 2008 m. gruodžio 23 d. įsakymu Nr. 3-507 (Lietuvos Respublikos susisiekimo ministro 2021 m. spalio 26 d. įsakymo Nr. 3-502 redakcija) patvirtinto Geležinkelio kelių ir jų įrenginių apsaugos zonoje, už jos ribų ir valstybinės reikšmės automobilių kelių juostoje augančių medžių ir krūmų

DOKUMENTO ŽYMUO	LAPAS	LAPŲ	LAIDA
P24-008-A1-PP.AR	4	9	0

pripažinimo keliančiais pavojų eismo saugai sąlygų ir tvarkos ir saugiam eismui pavojų keliančių geležinkelio kelių ir jų įrenginių apsaugos zonoje, už jos ribų ir valstybinės reikšmės automobilių kelių juostoje augančių medžių ir krūmų genėjimo ir kirtimo tvarkos aprašo reikalavimais.

1.7. Transporto priemonių intensyvumo ir srautų sudėties natūrinis tyrimas

Atlikti eismo intensyvumo ir transporto srautų sudėties natūriniai tyrimai transporto priemonėms judančioms per viaduką. Tyrimai vykdyti 2024 m. kovo 28 d. (ketvirtadienį) nuo 8:00 iki 9:00 val. Natūrinių tyrimų metu pėsčiųjų ir dviratininkų eismas nebuvo aptiktas. Tyrimų metu nustatyto eismo per viaduką duomenys pateikiami žemiau esančioje lentelėje.

1 lentelė. Natūrinio eismo matavimo rezultatas 2024 m. kovo 28 d. nuo 8:00 iki 9:00 val.

Bendras, vnt.	Krovininis, vnt.	Lengvieji automobiliai, vnt.	Kroviniai su priekaba, vnt.	Krovininiai su puspriekabe, vnt.	Autobusai, vnt.	Pėstieji/dviratininkai, vnt.
30	5	25	3	1	1	0

1.8. Eismo intensyvumo nustatymas visam transporto srautui

Siekiant tinkamai parinkti projektinius sprendinius, reikalingas atlikti automobilių transporto eismo intensyvumo skaičiavimai bei pasiskirstymas. Tyrimai vykdyti 2024 m. kovo 28 d. (ketvirtadienį) nuo 8:00 iki 9:00 val.

Pagal išmatuotus duomenis apskaičiuojamas VMPEI. Intensyvumo nustatymui naudojamos intensyvumų koeficientų lentelės iš R VMPEI TM 20 „Vidutinio metinio paros eismo intensyvumo apskaičiavimo iš trumpalaikio matavimo duomenų rekomendacijų“.

Skaičiuojamas paros eismo intensyvumas (PEI):

$$I_p = N \cdot K_p, \quad (1)$$

čia: I_p – matavimo paros eismo intensyvumas, aut./parą, N – per matavimo laikotarpį pravažiavusių transporto priemonių skaičius, K_p – PEI matavimo koeficientas.

Koeficiento K_p reikšmės bei pasikliautinieji intervalai parenkami iš 2 lentelės.

Koeficiento K_p reikšmės ir pasikliautinieji intervalai ketvirtadieniui

2 lentelė. Koeficiento K_p reikšmės ir pasikliautinieji intervalai ketvirtadieniui

Apskaitos trukmė, val.	Transporto priemonių skaičiavimo pradžios valanda											
	7.00	8.00	9.00	10.00	11.00	12.00	13.00	14.00	15.00	16.00	17.00	18.00
1	15,02 ± 40,8 %	15,49 ± 31,1 %	14,66 ± 27,7 %	14,59 ± 25,5 %	14,80 ± 24,6 %	14,53 ± 24,4 %	14,36 ± 23,2 %	14,05 ± 23,6 %	14,08 ± 23,3 %	13,65 ± 24,7 %	13,71 ± 25,3 %	18,10 ± 33,3 %
2	7,63 ± 32,1 %	7,53 ± 25,4 %	7,31 ± 22,6 %	7,35 ± 21,1 %	7,33 ± 20,4 %	7,22 ± 19,8 %	7,10 ± 19,5 %	7,03 ± 19,5 %	6,93 ± 19,5 %	6,84 ± 19,7 %	7,80 ± 23,9 %	
3	5,02 ± 26,8 %	4,97 ± 22,0 %	4,89 ± 19,8 %	4,88 ± 19,0 %	4,85 ± 18,2 %	4,77 ± 18,0 %	4,72 ± 17,7 %	4,64 ± 17,5 %	4,60 ± 16,7 %	4,96 ± 18,6 %		
4	3,73 ± 23,2 %	3,72 ± 19,3 %	3,66 ± 18,1 %	3,64 ± 17,3 %	3,61 ± 16,9 %	3,56 ± 16,7 %	3,51 ± 16,1 %	3,47 ± 15,3 %	3,67 ± 15,5 %			
5	2,98 ± 20,3 %	2,96 ± 17,6 %	2,92 ± 16,6 %	2,89 ± 16,3 %	2,87 ± 15,8 %	2,83 ± 15,4 %	2,79 ± 14,1 %	2,91 ± 13,8 %				
6	2,47 ± 18,2 %	2,45 ± 16,2 %	2,42 ± 15,6 %	2,40 ± 15,3 %	2,37 ± 14,6 %	2,34 ± 14,4 %	2,42 ± 12,4 %					
7	2,11 ± 16,5 %	2,09 ± 15,1 %	2,06 ± 14,7 %	2,04 ± 14,2 %	2,02 ± 12,8 %	2,07 ± 11,6 %						
8	1,83 ± 15,3 %	1,82 ± 14,3 %	1,79 ± 13,7 %	1,78 ± 12,4 %	1,82 ± 10,9 %							
9	1,62 ± 14,3 %	1,61 ± 13,3 %	1,58 ± 12,1 %	1,62 ± 10,5 %								
10	1,45 ± 13,4 %	1,44 ± 11,9 %	1,46 ± 10,2 %									
11	1,31 ± 12,1 %	1,33 ± 10,0 %										
12	1,22 ± 10,3 %											

Pagal matavimų datą ir laiką:

$K_p = 15,49$, o pasikliautinis intervalas $\delta(K_p) = \pm 31,1\%$.

Nustatomas paros eismo intensyvumas I_p :

$$I_p = 30 \cdot 15,49 = 464,7 \text{ aut./para}; \quad (2)$$

Skaičiuojamas vidutinio savaitės paros eismo intensyvumas (*VSPEI*):

$$I_S = \frac{1}{n} \cdot \sum_{i=1}^n I_{Pi} K_{Si}, \quad (3)$$

čia: I_{Pi} – i-ojo matavimo *PEI*, aut./para, n – bendras matavimo dienų skaičius ($n=1$), K_{Si} – savaitės *PEI* matavimo koeficientas.

Koeficiento K_p reikšmės parenkamos iš 3 lentelės.

3 lentelė. K_{Si} reikšmės ir pasikliautiniai intervalai laikotarpiui nuo sausio 1d. iki kovo 31d.

Savaitės diena						
1	2	3	4	5	6	7
Magistraliniai keliai						
1,02 ±4,5%	1,00 ±4,5%	1,00 ±5,0%	0,97 ±4,0%	0,86 ±3,3%	1,00 ±8,2%	1,15 ±10,9%
Krašto keliai						
1,02 ±4,2%	0,98 ±4,0%	0,97 ±4,1%	0,94 ±3,8%	0,86 ±2,6%	1,01 ±7,8%	1,22 ±11,5%
Rajoniniai keliai						
0,99 ±4,8%	0,95 ±4,1%	0,94 ±4,4%	0,93 ±4,1%	0,89 ±3,6%	1,04 ±9,5%	1,26 ±10,8%

Matavimai atlikti ketvirtadienį, per vieną dieną. Gauta K_{Si} reikšmė lygi 0,94, o pasikliautinis intervalas $\delta(K_{Si}) = \pm 3,8\%$.

Taigi savaitės *VSPEI* lygus:

$$I_S = \frac{1}{1} \cdot 464,7 \cdot 0,94 = 436,82 \text{ aut./para}, \quad (4)$$

Gautos I_S reikšmės pasikliautinis intervalas:

$$\delta(I_S) = \frac{1}{n} \sqrt{\sum_{i=1}^n (\delta(I_{Pi}) + \delta(K_{Si}))^2} = \frac{1}{1} \cdot \sqrt{(31,1 + 3,8)^2} = \pm 34,9, \quad (5)$$

Skaičiuojamas vidutinio metinio paros eismo intensyvumas:

$$I_M = \frac{1}{n} \cdot \sum_{i=1}^n I_{Si} K_{Mi}, \quad (6)$$

čia: I_{Mi} – i-ojo matavimo *VSPEI*, aut./para, n – bendras matavimo savaitių skaičius ($n=1$), K_{Mi} – metų savaitės *EI* matavimo koeficientas.

2024 metų kovo 28 diena atitinką 13 metų savaitę. Matavimo savaitių skaičius lygus 1. Sezoniškumo koeficientas $k_{sez} < 1,5$. Atitinkamai koeficiento K_{Mi} reikšmė parenkama iš 4 lentelės

DOKUMENTO ŽYMUO P24-008-A1-PP.AR	LAPAS	LAPŲ	LAIDA
	6	9	0

4 lentelė. Koeficiento K_{Mi} reikšmės ir pasikliautiniai intervalai

Savaitės numeris nuo metų pradžios	Krašto keliai							
	K_{sez0} (nežinomas)		$K_{sez1}(< 1,5)$		$K_{sez2}(1,5-2,0)$		$K_{sez3}(> 2,0)$	
	K_M	Pasikliautinis intervalas	K_M	Pasikliautinis intervalas	K_M	Pasikliautinis intervalas	K_M	Pasikliautinis intervalas
1	1,378	10,01%	1,305	8,07%	1,433	8,77%	1,504	9,84%
2	1,338	10,48%	1,262	7,06%	1,392	9,07%	1,507	14,37%
3	1,322	8,45%	1,249	6,43%	1,376	6,38%	1,457	10,79%
4	1,299	8,42%	1,227	4,97%	1,349	6,00%	1,469	8,58%
5	1,300	9,92%	1,229	4,66%	1,345	5,88%	1,537	14,29%
6	1,302	10,08%	1,229	5,27%	1,342	6,47%	1,651	13,95%
7	1,284	8,25%	1,219	5,67%	1,318	7,25%	1,614	11,12%
8	1,275	9,01%	1,212	4,96%	1,309	6,78%	1,563	9,28%
9	1,269	10,97%	1,209	6,91%	1,304	9,28%	1,521	8,59%
10	1,252	8,60%	1,189	5,22%	1,289	6,80%	1,502	12,24%
11	1,216	8,05%	1,157	3,87%	1,249	5,52%	1,466	10,98%
12	1,161	8,28%	1,110	4,93%	1,189	6,17%	1,404	14,44%
13	1,116	8,35%	1,071	4,60%	1,137	6,04%	1,392	16,80%
14	1,080	6,57%	1,047	4,56%	1,093	5,17%	1,325	15,33%
15	1,040	6,79%	1,017	4,07%	1,046	5,81%	1,264	15,92%
16	1,019	7,07%	1,004	4,94%	1,021	6,43%	1,215	16,30%
17	0,989	6,48%	0,979	5,40%	0,989	6,63%	1,160	9,18%
18	0,952	7,07%	0,951	6,42%	0,948	7,31%	1,055	8,30%

Atitinkamai koeficientas K_{Mi} lygus 1,071, o pasikliautinis intervalas $\delta(K_{Mi}) = \pm 4,60\%$.

Nustatomas vidutinis metinis paros eismo intensyvumas:

$$I_M = \frac{1}{1} \cdot 436,82 \cdot 1,071 = 467,83 \text{ aut./parą} , \quad (7)$$

Rezultatas: VMPEI (bendras)=468 ($\pm 34,9$) aut./parą

VMPEI (sunkiasvorio transporto)=78 ($\pm 34,$) aut./parą

DOKUMENTO ŽYMUO P24-008-A1-PP.AR	LAPAS	LAPŲ	LAIDA
	7	9	0

2. PROJEKTINIAI SPRENDINIAI

Projektiniai sprendiniai parenkami vadovaujantis KTR 1.01:2008 „Automobilių keliai“, TR 2.01:2019 „Automobilių kelių ir geležinkelio tiltų ir tunelių projektavimas“ ir kitais norminiais dokumentais taip, kad jie tenkintų III kelio kategorijai keliamus reikalavimus. Suprojektuota aplinka tenkins eismo dalyvių poreikius, taip pat eismo dalyvių eismas šiame kelyje bus saugesnis ir sklandesnis.

2.1. Viaduko projektiniai sprendiniai

Projektinė viaduko apkrova LM1 pagal LST 1991-2, $\alpha_{Q1} = \alpha_{Q2} = \alpha_{Q3} = \alpha_{q1} = \alpha_{q2} = \alpha_{q3} = 1$.

Projektuojamas 91,2 m ilgio (tikslinama detalizuojant sprendinius) 17,5+24+24+17,5 metrų angų nekarpytas sijinis surenkamo g/b viadukas. Važiuojamosios dalies plotis 9,0 m. Perdangos galuose įrengiami vienprofiliniai deformaciniai pjūviai. Sklandus perėjimas prietilčiuose užtikrinamas pereinamosiomis plokštėmis.

Ant viaduko įrengiamas 2,3 m pločio šalitiltis (1,5 einamoji dalis), kuris padengimas neslidžia danga. Statinio pamatai poliniai, rostverkai ir atramos gelžbetoninės. Taurai su perdanga sujungiami standžiai sumonolitinant.

2.2. Jungiamojo kelio projektiniai sprendiniai

Kelio horizontalioji trasa projektuojama vadovaujantis KTR 1.01:2008 „Automobilių keliai“ prisiderinant prie esamos situacijos taip, kad maksimaliai atitiktų norminių dokumentų keliamus reikalavimus.

Rekonstruojamo viaduko danga sklandžiai suvedama su jungiamojo kelio danga.

2.2.2. Planinė padėtis

Kelio horizontalioji trasa projektuojama vadovaujantis KTR 1.01:2008 „Automobilių keliai“ prisiderinant prie esamos situacijos taip, kad maksimaliai atitiktų norminių dokumentų keliamus reikalavimus. Viaduko ir jo prieigų horizontalioji trasa projektuojama tiesė.

Projektuojamo jungiamojo kelio ties viaduku važiuojamosios dalies plotis 9,0 m. Projektuojamos 2 eismo juostos skirtingomis kryptimis, eismo juostų plotis 3,50 m. Projektuojama kraštinė saugos juosta 1,0 m pločio. Viaduko prieigose projektuojami 1,50 m pločio kelkraščiai.

2.2.3. Išilginis profilis

Jungiamojo kelio išilginis profilis projektuojamas vadovaujantis KTR 1.01:2008 „Automobilių keliai“ VIII skirsniu prisiderinant prie esamos situacijos taip, kad maksimaliai atitiktų norminių dokumentų keliamus reikalavimus.

Minimalus kelio išilginio profilio nuolydis yra 1,93 %, maksimalus – 1,95 %.

Projektuojama išgaubta kreivės, kurios spindulys yra 3500 m.

2.2.4. Kelio skersinis profilis

Virš viaduko projektuojamas dvišlaitis 2,5% skersinis nuolydis.

2.2.5. Kelkraštis

Projektuojamų kelkraščių skersinis nuolydis 8,0 %. Kelkraščiai nuleidžiami 3,0 cm žemiau važiuojamosios dalies krašto. Kelkraščio viršutinis sluoksnis įrengiamas iš skaldažolės, kai dirvožemio sluoksnis joje – 15 %. Kelkraščio apatinis sluoksnis įrengiamas iš nesurištų mineralinių medžiagų (pagal IT SBR 19 „Automobilių kelių dangos konstrukcijos sluoksnių be rišiklių įrengimo taisyklės“) - ŽB, ŽG, ŽP, ŽD, ŽM, SB, SG, SP, SD, SM.

2.2.6. Vandens nuvedimas

Vandens nuvedimas nuo kelio užtikrinamas skersiniu ir išilginiu nuolydžiais. Siekiant užtikrinti paviršinio vandens nuvedimą projektuojami grioviai. Projektuojami grioviai tvirtinami vadovaujantis Kelių techninio reglamento KTR 1.01:2008 IV skirsnio nuostatomis. Kelio griovio dugnas turi būti ne siauresnis kaip 0,50 m. Mažiausias griovio nuolydis – 0,30 %, nuo kelio griovio dugno iki apsauginio šalčiui atsparaus sluoksnio apačios turi būti ne mažiau kaip 0,2 m. Kelio grioviai iki 3 % nuolydžio tvirtinami frakciniu žvyru, nuo 3 % iki 6 % – skalda, nuo 6 % iki 10 % – latakais,

DOKUMENTO ŽYMUO	LAPAS	LAPŲ	LAIDA
P24-008-A1-PP.AR	8	9	0

betono gaminiais, virš 10 % – latakais kurie tvirtinami labai šiurkščia danga. Grioviais surenkamas vanduo išleidžiamas į šalia esantį kanalą ir/arba nekoncentruotai šlaitais nuvedamas į aplinkines teritorijas.

2.2.7. Kelio vertikalusis ženklinimas

Rekonstruojamo kelio ruože numatoma įrengti 2-os grupės dydžio kelio ženklus.

Kelio ženklai projektuojami taip, kad atstumas nuo važiuojamosios dalies krašto iki artimesniojo kelio ženklo skydo krašto būtų 0,50–4,00 m.

Vadovaujantis PĮT KŽA 08 „Kelio ženklų atramų parinkimo, projektavimo ir įrengimo taisyklės“ parenkamas atramų skersmuo ir aukštis.

2.2.8. Kelio horizontalusis ženklinimas

Kelių horizontalusis ženklinimas parinktas vadovaujantis „Kelių horizontaliojo ženklavimo taisyklėmis“.

2.2.9. Eismo saugumo priemonės

Projekte numatyta įrengti šias eismo saugumo priemones: signalinius stulpelius, atitvarus.

Signaliniai stulpeliai projektuojami vadovaujantis TRAT SST 14 „Automobilių kelių signalinių stulpelių techninių reikalavimų aprašas ir įrengimo taisyklės“.

Apsauginiai kelio atitvarai projektuojami viaduko prieigose ir sklandžiai suvedami su esamais kelio atitvarais. Vadovaujantis KPT TAS 09 „Automobilių kelių transporto priemonių apsauginių atitvarų sistemų projektavimo taisyklės“.

Valstybinės reikšmės magistraliniame kelyje A1 Vilnius-Kaunas-Klaipėda numatoma įrengti apsauginius kelio atitvarus, kurių sulaikymo H4b, veikimo pločio klasė W4, smūgio stiprumo lygis A.

Jungiamajame kelyje numatoma įrengti apsauginius kelio atitvarus, kurių sulaikymo H2, veikimo pločio klasė W2, smūgio stiprumo lygis A.

Detalesni sprendiniai pateikti: P24-008-A1-PP.B-01

2.3. Eismo organizavimas statybų metu

Eismas esamo viaduko griovimo metu bus organizuojamas per naujai įrengtą laikiną kelią, kurio viršutinis dangos sluoksnis – skalda/žvyras.

Transporto srautas judantis nurodytais maršrutais: 1) Kaunas – Sitkūnai; 2) Sitkūnai – Klaipėda viaduko statybos metu organizuojamas apylankomis.

Detalesni sprendiniai pateikiami – P24-008-A1-PP.B-08

DOKUMENTO ŽYMUO P24-008-A1-PP.AR	LAPAS 9	LAPŲ 9	LAIDA 0
-------------------------------------	------------	-----------	------------

STATINIO APŽIŪROS ATASKAITA

Apžiūros data	2024 03 13
Projekto Nr.	P24-008
Apžiūrą atliko	
Dokumento Nr.	P24-008-PP-SAA

1. BENDRIEJI DUOMENYS APIE STATINĮ

Projekto tikslas yra parengti rekonstravimo projektą, rekonstruojant magistralinio kelio A1 Vilnius–Kaunas–Klaipėda 113,657 km esančią dviejų lygių sankryžą (viaduką), taip, kad po rekonstravimo darbų atitiktų kelio III techninei kategorijai keliamus reikalavimus.

1.1. Statinio statybos vieta

Kelio rekonstrukcijos darbai atliekami Kauno raj. sav, Baptų seniūnijoje. Rekonstruojamas esamas viadukas magistraliniame kelyje A1 113,657 km pikete.

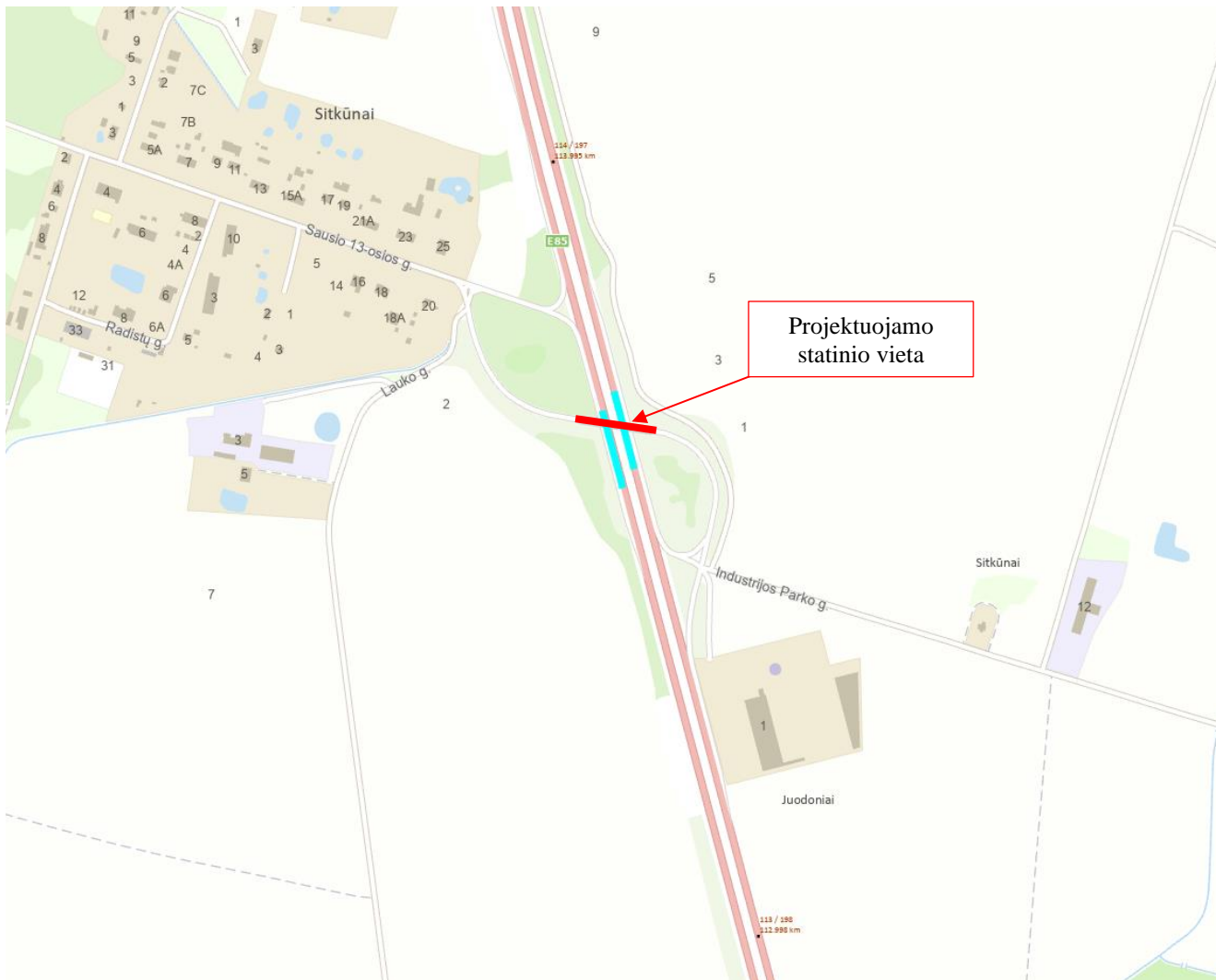

1 pav. Projektuojamo statinio vieta

2. ESAMO A1 KELIO 113,657 KM VIADUKO BŪKLĖ

1.1. Bendra informaciją apie statinį

Viadukas virš A1 kelio 113,657 km perdangą sudaro dvi gelžbetoninės dėžinio profilio sijos, armuotos įtemptąja armatūra. Perdangos skaičiuojamoji formulė $-16+48+16$ m. Bendras viaduko plotis – 12,1 m, bendras viaduko ilgis – 88,88 m. Statybos metai 1975.

Viaduko važiuojamosios dalies dangos plotis 9,1 m. Važiuojamoji danga – asfaltas. Abejose viaduko pusėse įrengti 1,51 m pločio šalitilčiai. Dešinėje ir kairėje pusėse įrengti metaliniai cinkuoti 0,98 m aukščio turėklai. Abipus

asfalto įrengti gelžbetoniniai 0,42 m aukščio atitvarai. Virš pirmos atramos įrengtas 30 cm pločio bituminis deformacinis pjūvis, virš ketvirtos atramos elastomerinis surenkamas Serviflex 27 cm pločio deformacinis pjūvis. Įrengta 12 šulinėlių vandeniui nuo hidroizoliacijos nutekėti ir 4 šulinėliai po dangą.

Viaduko ramtai – masyvaus gelžbetonio su kaltiniais poliniais pamatais. Taurai – gelžbetoniniai koloniniai su ant kaltinių polinių pamatų.

Viadukas pastatytas 1975 m. Suprojektuotas pagal 1962 – 1984 m. galiojusias tiltų projektavimo normas. Projektinės viaduko apkrovos – H-30 ir HK-80.

1.2. Esamo statinio būklės vertinimas

Transporto infrastruktūros stebėsenos ir inovacijų skyriaus specialistai 2023-02-23 atliko viaduko A1 113,657 km tyrimus ir visų statinio elementų būklės vertinimą. Toliau pateikiamas įverčių reikšmės:

- Pakloto elementų – 1;
- Perdangos elementų – 2;
- Atramų elementų – 3;
- Prieilčių elementų – 2;
- Bendras – 2,1.

Tyrimų išvada – rekomendacija parengti viaduko rekonstrukcijos projektą.

2024 03 13 UAB "SRP projektas" atliko esamo statinio apžiūrą.



Labai mažas apsauginis betono sluoksnis. Dėl šios priežasties koroduoja armatūra. Sukorodavus armatūrai, rūdys atstumia apsauginį betono sluoksnį ir šis ištrupa.

Šlaitų tvirtinimas tvarkingas, trūksta priežiūros.

Kolonų būklė gera.



Labai sukorodavę viaduko lanktai, jų inkarinės zonos sutrūkinėję. Nesubalansuoto tarpatramio statinys, suirus atraminiams guoliams, iš karto sugriūva, nes nuosavojo svorio lenkimo momentai nesubalansuoti. Perdanga sukristų į vidurinį tarpatramį.

Šis defektas yra ypatingai pavojingas ir neprognozuojamas.

Skaitmeniniu plyšių matuokliu pamatuoti plyšiai atraminėje zonoje - jie viršija leistinus. Taip pat, kaip matyti iš pateiktų nuotraukų, dalis betono, kuriame įbetonuoti atraminiai mazgai, apskritai ištrupėję.

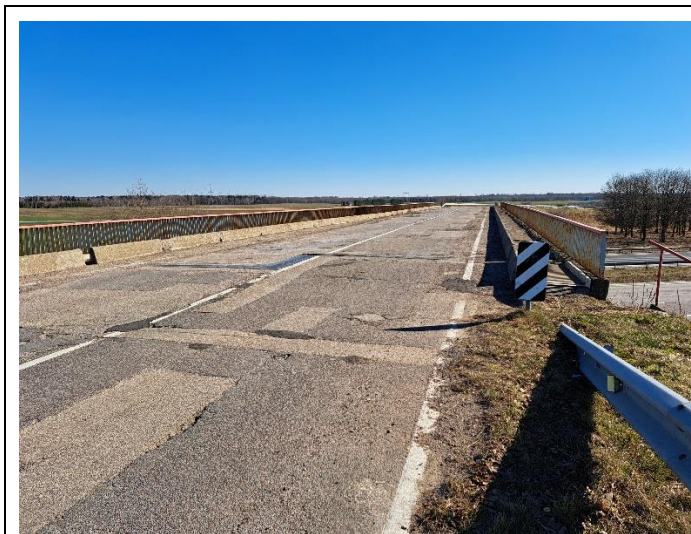

Asfalto dangos būklė labai bloga.
Turėkliniai blokai dėl atmosferos poveikio suirę.

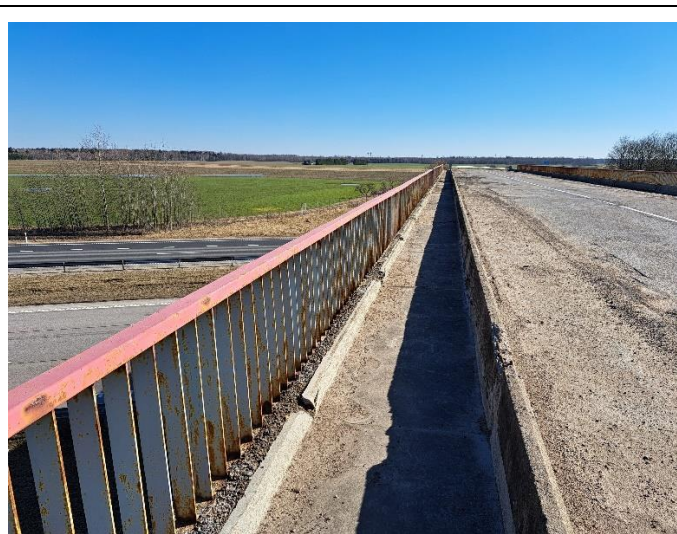

Lietaus vandens nuvedimo sistemos nerasta. Likę tik šulinėlių išvedimo dalys.



Kelio atitvarai netenkina saugos reikalavimų, be to, jie vietomis stipriai suirę.

1.3. Išvados ir rekomendacijos

Vadovaujantis STR 1.03.01:2016 „Statybiniai tyrimai. Statinio avarija“, statinyje yra defektų, kurie artina statinį prie avarinės būklės – sijų atraminėse dalyse susiformavę didesni nei 0,5 mm plyšiai, jie viršija ribinius.

Nr.	Eil. Statinio dalys, konstrukcijų elementai, pertvaros, ramsčiai	Galimos avarinės būklės požymiai
1	2	3
4. 4.3.	Perdangos: Gelžbetoninės monolitinės;	išilginiai, vertikalūs ir įstriži plyšiai sijose ir plokščių briaunose ties tempiama armatūra jos inkaravimo zonoje ir plyšiai kitose vietose, platesni negu 0,5 mm;

Įpatingai bloga atraminių guolių būklė – patys guoliai stipriai surūdiję, inkarinės zonos gelžbetonyje ištrupėję. Reikia paminėti, jog šie elementai laiko perdangos galus nuo kilimo dėl nesubalansuotų tarpatramių. Suirus guoliams, tikėtina momentinė statinio griūtis.

Pakloto būklė labai bloga, bet jį būtų galima remontuoti, jeigu ne faktas, kad statinys suprojektuotas ~2-2,5 kartus mažesnėms apkrovoms nei šiandienos normatyvai ir realus išaugusio transporto svoris.

Esamo statinio būklė bloga, jį būtina rekonstruoti.

EISMO ORGANIZAVIMO SCHEMA VIADUKO STATYBOS METU



SUTARTINAI ŽYMĖJIMAI

- Darbu zona
- Apylankos zona Nr. 1 (Sitelkūnai - Klaipėda)
- Apylankos zona Nr. 2 (Kaunas - Sitkūnai)

Bendros pastabos remonduojamo ruožo apyvertimui:

1. Išdestant vertikalią ženklinimą reikia atsižvelgti, kad takelių priemonių laikotarpis būtų panaikintas priešbaigtas esmo reguliavimo uždaromam, numatant kito ženklinimo panaikėjimo reikiamas ženklinimo. Gal būt, ženklinimo, kai ruožas horizontaliai ženklinimas vykstas esmo darbu vietoje, ypač atnaujinant, kolonelių ir stulpų sankryžų vietoje lygiu zonoje, tačiau patvirtinti gali būti esmo, todėl pagal kiekvienos ruožo reikiamą ruožo ženklinimą reikiama:
- paruošti kryžiniai geltona spalva,
- papildyti geltona spalva
2. Prieš pradedant vykti darbus ir naudojant šią esmo organizavimo schemą, informuoti atitinkamas esmo valdymo ir priežiūros institucijas apie numatomą darbų trukmę.

* Ši schema taikoma viaduko statybos metu. Atsižvelgiant į viaduko grimo darbus pagal schemą pateiktą kitame puslapyje visos su ja susijusias esmo organizavimo priemonės palatinamos.

0	2024-04	Projektiniai pasiūlymai
LADA	IŠLEIDIMO DATA	LAIKOS STATUSAS: KETVIMO PRIEŽASTIS (JEI TAIKOMA)
RAVIL PATV. DOK. NR.		Valstybinės reikšmės magistralinio kelio A1 Vilnius-Kaunas-Klaipėda 113,657 km dviejų lygių sankryžos viaduko rekonstravimo projektas
		Esimo organizavimo
		Esimo organizavimo statybos metu schema
		Laida
		0
LT	AB "Via Lietuva"	Dokumentų šaltinis
		P24-008-A1-PP-B-08
		Lapas
		1 2

DETALŪS METADUOMENYS	
Dokumento sudarytojas (-ai)	Akcinė bendrovė Via Lietuva, Kauno g. 22, Vilnius, 03109 Vilnius, Lietuva (2024-05-20 12:58:35)
Dokumento pavadinimas (antraštė)	A1 EOS 113,657 SITKŪNŲ viaduk griovimas. apylanka
Dokumento rūšys	-
Dokumento registracijos data ir numeris	2024-05-20 Nr. 2-7621
Dokumento gavimo data ir dokumento gavimo registracijos numeris	-
Dokumento specifikacijos identifikavimo žymuo	ADOC-V1.0
Parašo paskirtis	Pasirašymas
Parašą sukūrusio asmens vardas, pavardė ir pareigos	
Parašo sukūrimo data ir laikas	2024-05-20 12:58:13 (GMT+03:00)
Parašo formatas	XAdES-T
Laiko žymoje nurodytas laikas	2024-05-20 12:58:22 (GMT+03:00)
Informacija apie sertifikavimo paslaugos teikėją	EID-SK 2016,2.5.4.97=#160e4e545245452d3130373437303133,AS Sertifitseerimiskeskus,EE
Sertifikato galiojimo laikas	2021-10-07 18:10:36–2026-10-06 23:59:59
Informacija apie būdus, naudotus metaduomenų vientisumui užtikrinti	-
Pagrindinio dokumento priedų skaičius	-
Pagrindinio dokumento pridedamų dokumentų skaičius	-
Programinės įrangos, kuria naudojantis sudarytas elektroninis dokumentas, pavadinimas	DocLogix v12.8.7.0
Informacija apie elektroninio dokumento ir elektroninio (-ių) parašo (-ų) tikrinimą (tikrinimo data)	Tikrinant dokumentą nenustatyta jokių klaidų (2024-05-20 12:58:35)
Elektroninio dokumento nuorašo atspausdinimo data ir ją atspausdinęs darbuotojas	
Paieškos nuoroda	-
Papildomi metaduomenys	-

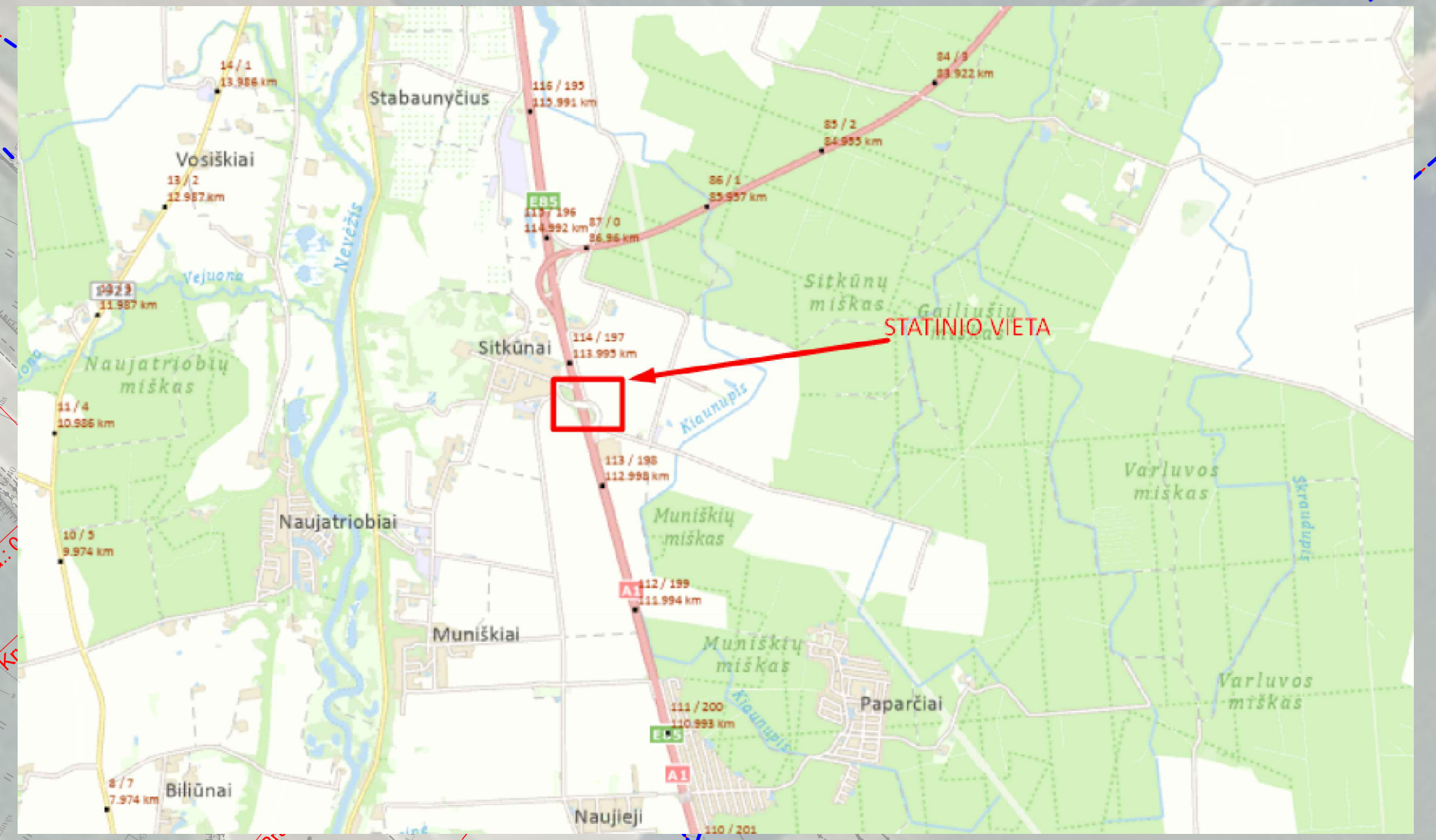
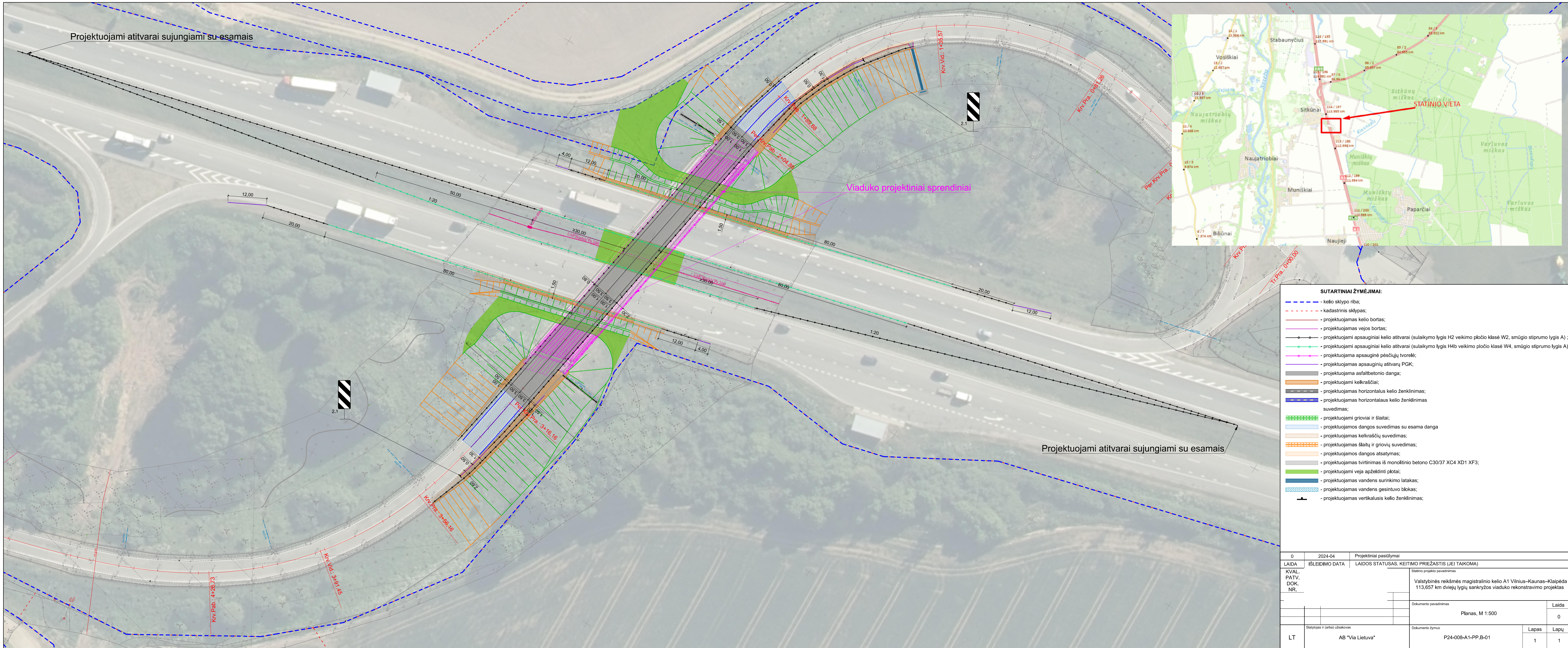

- SUTARTINAI ŽYMĖJIMAI:**
- - - - - kelio sklypo riba;
 - - - - - kadastrinis sklypas;
 - - - - - projektuojamas kelio bortas;
 - - - - - projektuojamas vejos bortas;
 - - - - - projektuojami apsauginiai kelio atitvarai (sulaukymo lygis H2 veikimo pločio klasė W2, smūgio stiprumo lygis A) ;
 - - - - - projektuojami apsauginiai kelio atitvarai (sulaukymo lygis H4b veikimo pločio klasė W4, smūgio stiprumo lygis A) ;
 - - - - - projektuojama apsauginė pėsčiųjų tvorelė;
 - - - - - projektuojamas apsauginių atitvarų PGK;
 - - - - - projektuojama asfaltbetonio danga;
 - - - - - projektuojami kelkraščiai;
 - - - - - projektuojamas horizontalus kelio ženklimas;
 - - - - - projektuojamas horizontalaus kelio ženklimas suvedimas;
 - - - - - projektuojami grioviai ir šlaitai;
 - - - - - projektuojamos dangos suvedimas su esama danga
 - - - - - projektuojamas kelkraščių suvedimas;
 - - - - - projektuojamas šlaitų ir griovių suvedimas;
 - - - - - projektuojamos dangos atsytymas;
 - - - - - projektuojamas tvirtinimas iš monolitinio betono C30/37 XC4 XD1 XF3;
 - - - - - projektuojami veja apželdinti plotai;
 - - - - - projektuojamas vandens surinkimo latakas;
 - - - - - projektuojamas vandens gesintuvo blokas;
 - - - - - projektuojamas vertikalusis kelio ženklimas;

0	2024-04	Projektiniai pasiūlymai
LAIDA	IŠLEIDIMO DATA	LAIDOS STATUSAS, KEITIMO PRIEŽASTIS (JEI TAIKOMA)
KVAL. PATV. DOK. NR.		Statinio projekto pavadinimas Valstybinės reikšmės magistralinio kelio A1 Vilnius–Kaunas–Klaipėda 113,657 km dviejų lygių sankryžos viaduko rekonstravimo projektas
		Dokumento pavadinimas Planas, M 1:500
		Laida 0
LT	Statytojas ir (arba) užsakovas AB "Via Lietuva"	Dokumento žymuo P24-008-A1-PP-B-01
		Lapas 1
		Lapų 1

- SUTARTINIAI ŽYMĖJIMAI:
- ① - Esamas gruntas;
 - ② - Dirvožemio sluoksnis (įrengiamas apželdinant veja), h=0,10 m;
 - ③ - Užpilamas gruntas ŽB, ŽG, ŽP, ŽM, SB, SG, SP, SD, SM;
 - ④ - Viršutinis kelkraščio sluoksnis, įrengiamas iš skaldazolės;
 - ⑤ - Horizontalusis ženklėlinimas;
 - ⑥ - Apsauginis kelio atitvaras*;

PASTABA:
* Kelio atitvaro vaizdas gali kisti priklausomai nuo pasirinkto konkretaus gaminio;

Skersinis pjūvis 1-1

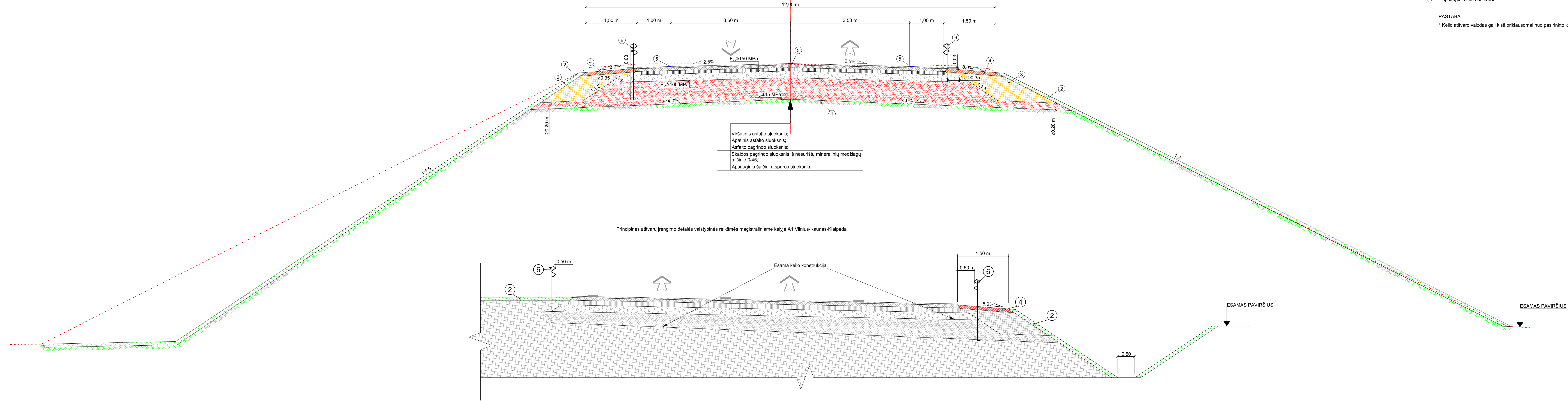

- Viršutinis asfalto sluoksnis;
- Apatinis asfalto sluoksnis;
- Asfalto pagrindo sluoksnis;
- Skaldos pagrindo sluoksnis iš nesuristų mineralinių medžiagų mišinio 0/45;
- Apsauginis šalčiui atsparus sluoksnis;

Principinės atitvarų įrengimo detalės valstybinės reikšmės magistraliniame kelyje A1 Vilnius-Kaunas-Klaipėda

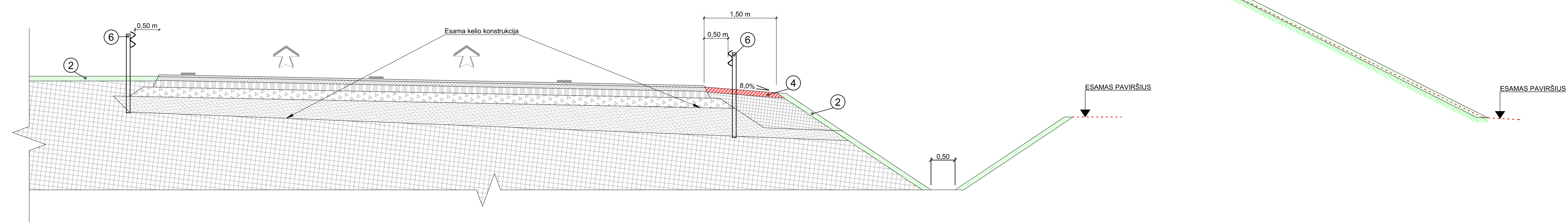

Atitvarų PGK įrengimo principinės schemos

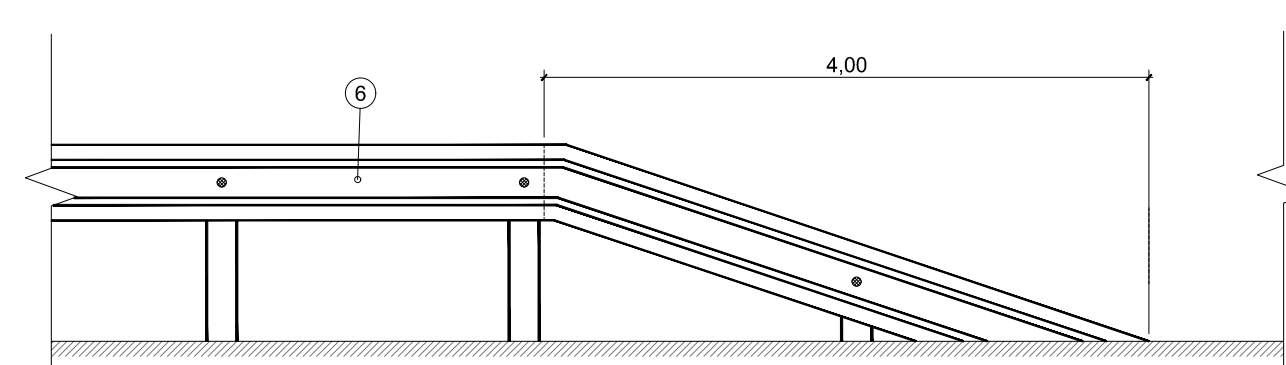
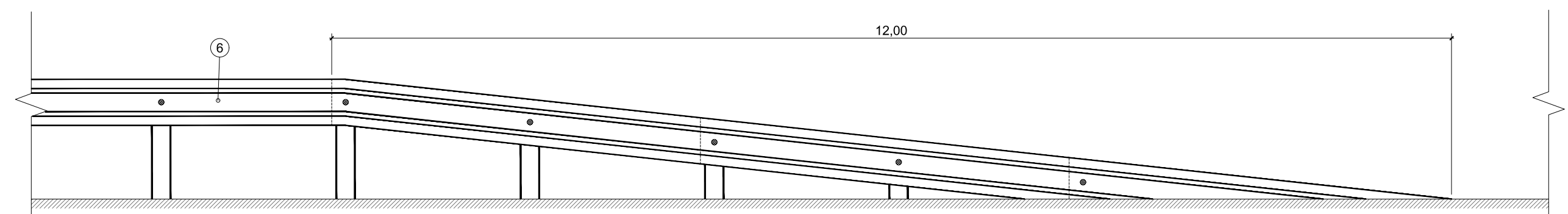

0	2024-04	Projektiniai pasiūlymai
LAIDA	IŠLEIDIMO DATA	LAIDOS STATUSAS. KEITIMO PRIEŽASTIS (JEI TAIKOMA)
KVAL. PATV. DOK. NIP		Statinio projekto pavadinimas Valstybinės reikšmės magistralinio kelio A1 Vilnius-Kaunas-Klaipėda 113,657 km dviejų lygių sankryžos viaduko rekonstravimo projektas
		Dokumento pavadinimas Skersiniai profiliai, M 1:50
		Laida 0
LT	Statytojas ir (arba) užsakovas AB "Via Lietuva"	Dokumento žymuo P24-008-A1-PP-B-02
		Lapas 1
		Lapų 1

Projektuojamo viaduko pirmojo konstrukcinio varianto fasadas, M 1:200

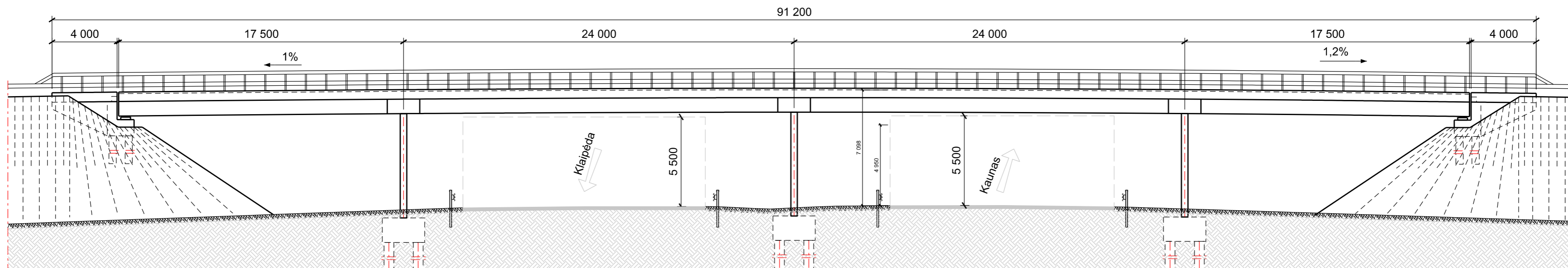

Projektuojamas skersinis pjūvis, I konstrukcinis variantas, M 1:50

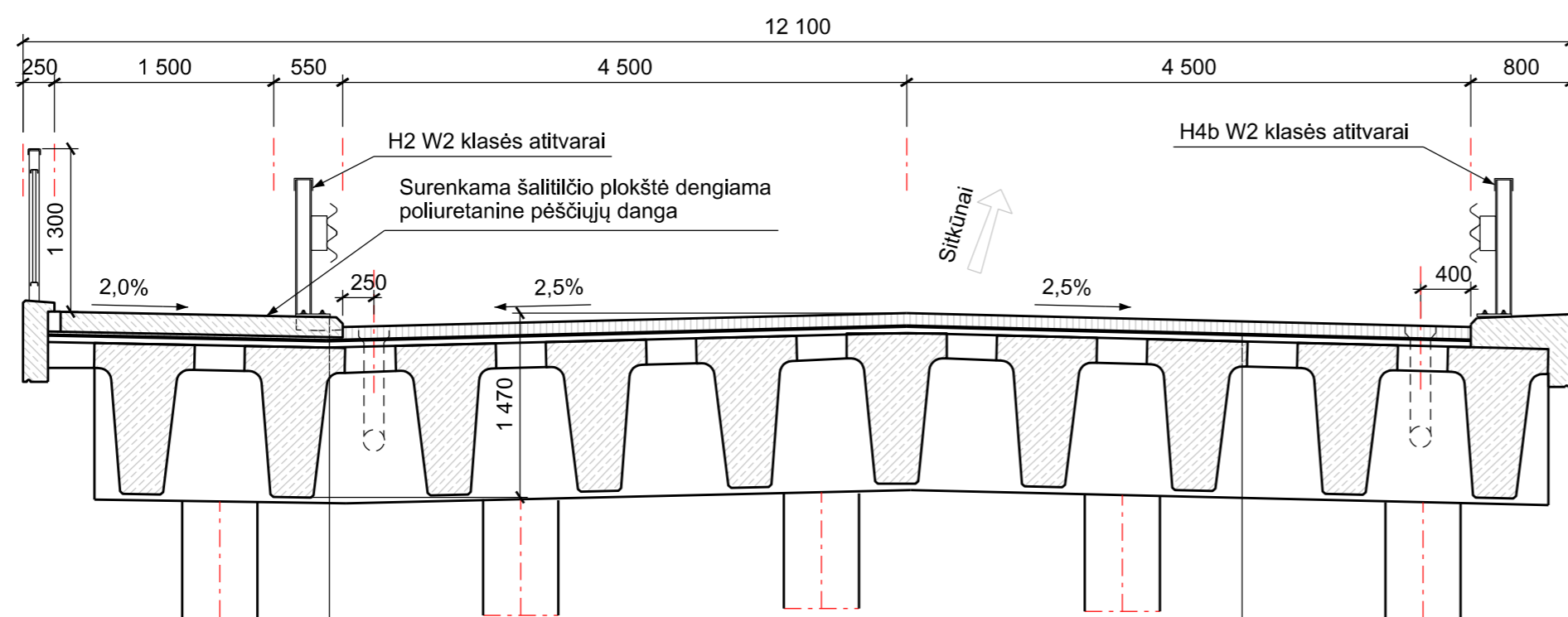

G/b šalitilčio plokštė C35/45 XC4 XD3 XF4- 180mm;
 Cementinio skiedinio sl. -20mm;
 Prilydoma dv sluoksnė bituminė hidroizoliacija - 10mm;
 Išlyginamasis betono sluoksnis C 25/30 XC2 - 40mm;
 Perdangos sijos - 1,2m.

Viršutinis asfalto SMA 11S sluoksnis - 40mm;
 Apatinis asfalto AC 16 AS sluoksnis - 40mm;
 Apsauginis asfalto MA 8S sluoksnis - 30mm;
 Prilydoma dv sluoksnė bituminė hidroizoliacija - 10mm;
 Išlyginamasis betono sluoksnis C 25/30 XC2 ~ 50mm;
 Perdangos sijos - 1,2m.

PASTABOS				
0	2024-04	Projektiniai pasiūlymai		
LAI DA	IŠLEIDIMO DATA	LAIDOS STATUSAS. KEITIMO PRIEŽASTIS (JEI TAIKOMA)		
KVAL. PATV. DOK. NR.		Statinio projekto pavadinimas Valstybinės reikšmės magistralinio kelio A1 Vilnius–Kaunas–Klaipėda 113,657 km dviejų lygių sankryžos viaduko rekonstravimo projektas		
		Dokumento pavadinimas		Laida
		Viaduko pirmasis konstrukcinis variantas		0
LT	Statytojas ir (arba) užsakovas AB "Via Lietuva"	Dokumento žymuo P24-008-PP-BR-05		Lapas 1
			Lapas 1	Lapų 1

EISMO ORGANIZAVIMO SCHEMA VIADUKO STATYBOS METU

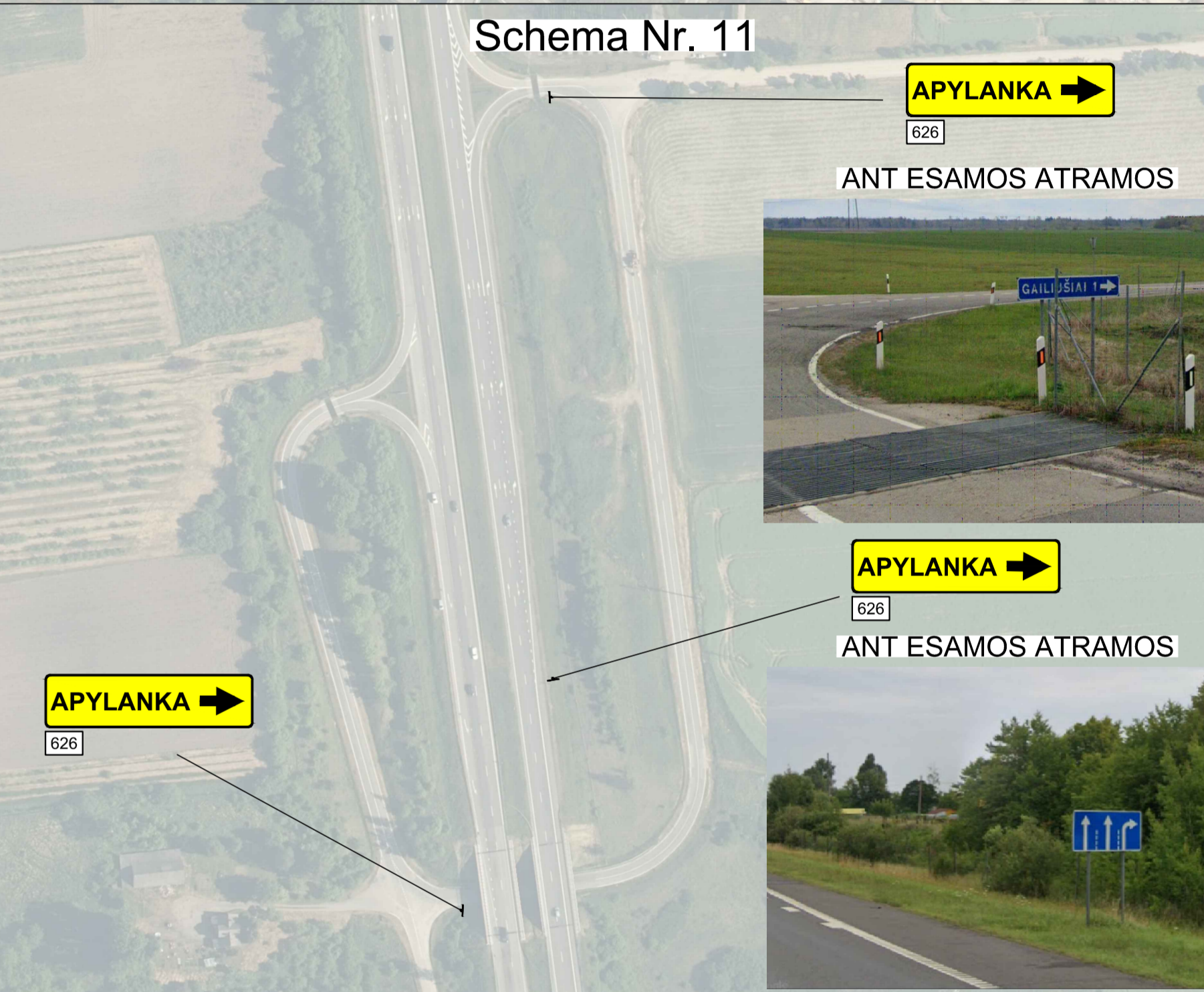
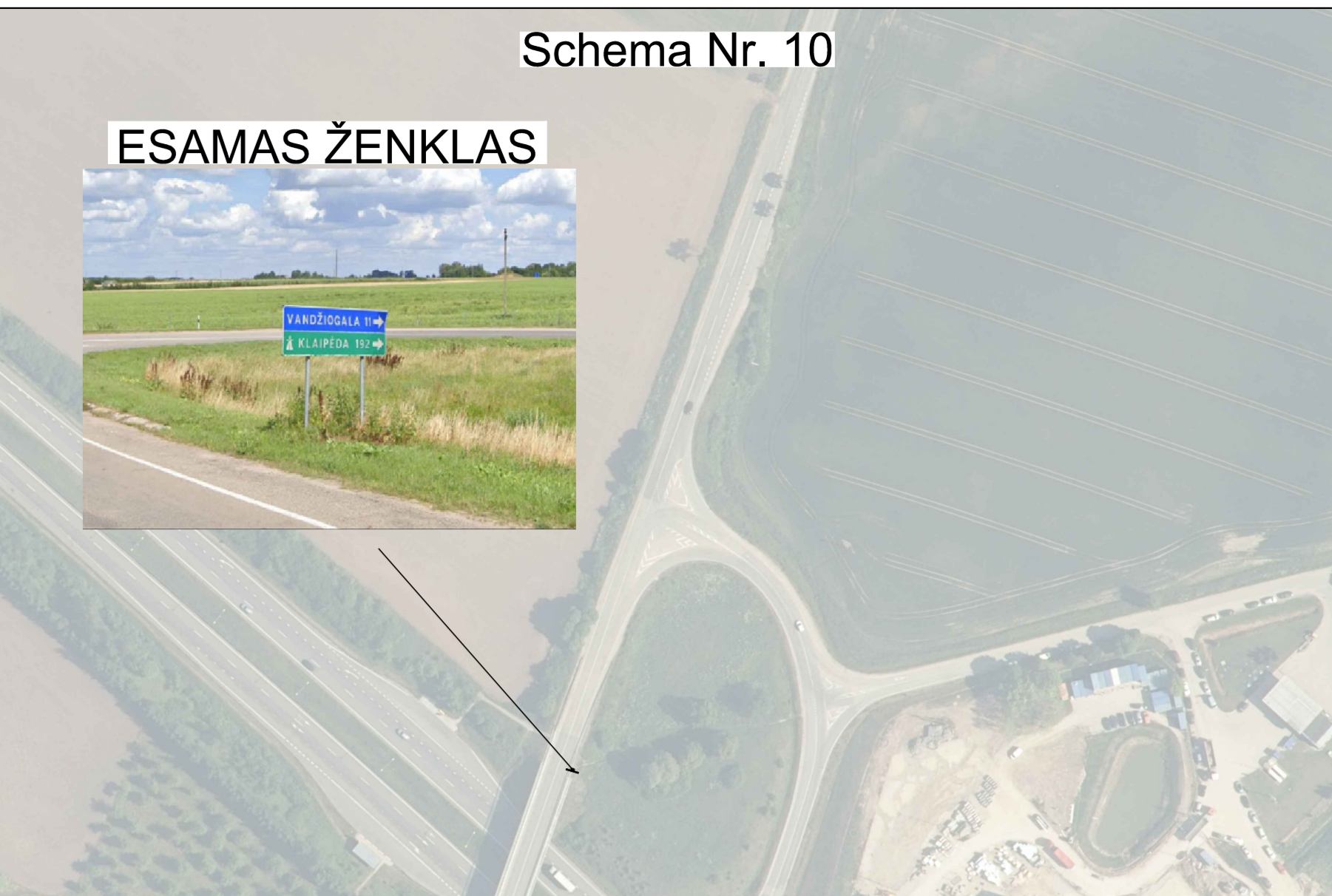


SUTARTINAI ŽYMĖJIMAI

- Darbu zona
- Apylankos zona Nr. 1 (Sitkūnai - Klaipėda)
- Apylankos zona Nr. 2 (Kaunas - Sitkūnai)

Bendros pastabos remontojamo ruožo atvežimui:

1. Išdėstant vertikalų ženklinimą reikia atsižvelgti, kad takelių priemonių laikotarpis būtų panaikintas prieš prasidedant esmo reguliavimo uždaromai, numatoma kito ženklinimo panaikinimo reikšmės ženklinimas. Gal būt, anksčiau, kai ruošiamas horizontalaus ženklinimas vykstint esant darbu vietai, ypač atkūrimo, klotuvių ir t. t. p. sankryžoje vienoje lygtyje zonoje, kai jau paleidžiamas gal. ženklinimo, todėl pagal kiekvienos ruožo reikšmės ruošiant horizontalų ženklinimą reikia:
 - paruošti;
 - išdėstyti;
 - patvirtinti kryptimi geltona spalva;
 - patvirtinti geltona spalva.
2. Prieš pradėdami vykdymą darbus ir naudojant šią esmo organizavimo schemą, informuoti atitinkamas esmo valdymo ir priežiūros institucijas apie numatomų darbų trukmę.

* Ši schema taikoma viaduko statybos metu. Atsižvelgiant į esmo grąžinimo darbus pagal schemą pateiktą kitame puslapyje visose su ja susijusiose esmo organizavimo priemonėse palankumas.

Minimalus skydo dydis – 3 x 4 m.

SITKŪNAI

0	2024-04	Projektinio pasiūlymas
LADA	IŠLEIDIMO DATA	LAIDOS STATUSAS: KEITIMO PRIEŽASTIS (JEI TAIKOMA)
SVAR. PATV. DOC. NR.		Valstybinės reikšmės magistralinio kelio A1 Vilnius-Kaunas-Klaipėda 113,657 km dviejų lygių sankryžos viaduko rekonstravimo projektas
		Dokumento pavadinimas
		Esmo organizavimo statybos metu schema
		Laida
		0
LT	Šaltinis ir šaltis duomenys	Dokumento šaltinis
	AB "Via Lietuva"	P24-008-A1-PP-B-08
		Lapas
		1
		Lpų
		2

EISMO ORGANIZAVIMO SCHEMA VIADUKO GRIOVIMO METU

TAROMA TEG (VAŽIUJANTĖMS ABILJOMIS KRYPTIMIS)
EISMO ORGANIZAVIMO SPRENDIMŲ DETALIZUOJAMI PARENGTŲJE SCHEMOJŲ

TES A III 6
Trumpalaikis darbas vienoje vienoje eismo krypties važiuojamojoje dalyje, kai atviriamas važiuojamasis ir atnaujinti eismo juostos. Matavimas < 300 m. Atoliologiškai saugi darbo vieta.

Darbinis transporto priemonė arba darbas vietoje.

* Nuo darbo vietų keliojamieji atviravimo skydai pastatomi be višalio:
L ≥ 50 m statumų kelyje,
L ≥ 20 m statumų transporto priemonėse.

Keliojamasis atviravimo skydas su blyksniu rodikliu.

Atviravimo būrimas naudojant NPK (0,75 m aukščio) ir juos išdėstyti: pagal didžiausią atstumą tarp jų – 10 m, kairiai – ne mažiau kaip 5 NPK, dešiniškai – apie 1:10.

Nuimamas ženklas, naudojamas tankio NPK, atliekama apsaugos priemonių grąžinimas.

Keliojamasis atviravimo skydas su blyksniu rodikliu.
Priešinis signalinis skydas pagal VII skyriaus 10 iliustracijos b) dalį.

1) Priešinis signalinis skydas, pastatomas pagal VII skyriaus 10 iliustracijos e) dalį.
2) Priešinis signalinis skydas (jei VII skyriaus 10 iliustracijos e) dalį, jeigu priešinio signalinio skydo matavimas mažesnis kaip 400 m.
3) PASTABA. Visų NPK gamta naudojant NPK.
4) Matavimas metrais.

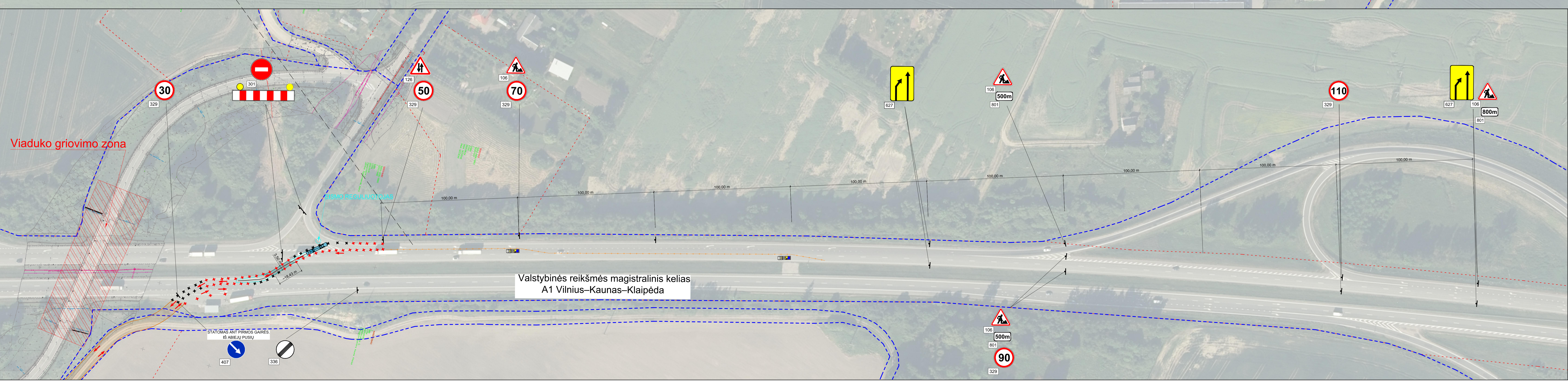

- Nukreipiamųjų kelių eilė;
- Darbų zona;
- Projektuojama žvyro/skaldos dangas;
- Projektuojama asfalto dangas;
- Nukreipiamosios gairės Nr. 149;
- Kelių ženklas Nr. 146 ir 147 segmentai;
- Projektuojamas vertikalusis ženklinis.

Bendrosios pastabos remiantis rengiamu ruožo apžvalgimais:

1. Būdamas vertikaliųjų ženklinių reikšmių, kad taikomi priemonių laikotarpio būtų panaikintas prieštaraujantis eismo regulavimas (uždengiami, nuimami kelių ženklai, panaikinamas nelikęs ženklinis).
2. Naudojami horizontalūs ženkliniai, jeigu jis prieštarauja ir (arba) klaidina, reikia: (panaikinti, uždengti, perbraukti kryžmai geltona spalva, arba apakinti geltona spalva).
3. Prieš pradėdami vykdyti darbus ir naudojant šią eismo organizavimo schemą, informuoti atsakingas eismo valdytojo ir priekabos institucijas apie numatomų darbų trukmę.
4. Tamsiu paros metu prireikus būtina darbu zonas matavimas (darbu zonas pradžioje ir pabaigoje ant kelių ženklų priekabos įrengti minkštesnės šviesos elementus).
5. Rekomenduojama kelių ženklų skydus Nr. 805, nurodytą remonto ruožo židni, patikrinti pagal atliekamų darbų ruožo židni. Skydų nurodytas atstumas gali būti skatinamas užklijuojant laikiną numeraciją.

*Ši schema taikoma kiek įmanoma mažausio eismo intensyvumo metu (rekomenduojamas schemos taikymo laikas - savaitgalis nuo 23.00 val. iki 7.00 val.)

P24-008-A1-PP-B-07	Lapas	Lapų	Laidi
	2	2	0

(įmonės kodas, adresas, telefonas, el. paštas)

TOPOGRAFINIS PLANAS – pilnas turinys
M 1:500

Adresas: Sitkūnai, Babtų sen., Kauno r. sav

Vilnius 2024

DARBŲ UŽSAKYMAS

užsakė atlikti topografinių matavimų planą adresu:
Sitkūnai, Babtų sen., Kauno r. sav.

- **Užsakomo topografinio plano tikslumas:** geodezinių matavimų planinės padėties tikslumas – 0.10 m; geodezinių matavimų aukščių padėties tikslumas – 0.10 m.
- **Užsakomo plano tipas:** Topografinis planas – pilnas turinys

RANGOVAS

UŽSAKOVAS

AIŠKINAMASIS RAŠTAS

1. **Geodezinių matavimų data, laikas** – 2024-03-10 8:15-16:50
2. **Įmonė:**
Ind veiklos pažymėjimo numeris: 756925;
Adresas:
3. **Geodezinių matavimų vykdytojas** –
ITO_EDR parengimas –
4. **Matavimų tikslumas:**
 - geodezinių matavimų planinės padėties tikslumas – 0.04 m;
 - geodezinių matavimų aukščių padėties tikslumas – 0.04 m.
5. **Topografinio plano užsakovo nustatytas tikslumas:**
 - geodezinių matavimų planinės padėties tikslumas – 0.10 m;
 - geodezinių matavimų aukščių padėties tikslumas – 0.10 m.
6. **Naudotų valstybinio ar (ir) savivaldybės teritorijos geodezinio pagrindo punktų pavadinimai, jų koordinatės ir aukščiai:**
 - 54S-0230 $x= 6100294.00$ $y= 488810.56$ $z=70.07$
7. **Įrengtas topografinio plano geodezinis pagrindas:**
 - RP1 $x= 6100114.31$ $y= 488858.75$ $z=64.13$
 - RP2 $x= 6100467.89$ $y= 488560.75$ $z=62.08$
8. **Užsakovas:** Privati įmonė
9. **Įrengto geodezinio pagrindo schema**

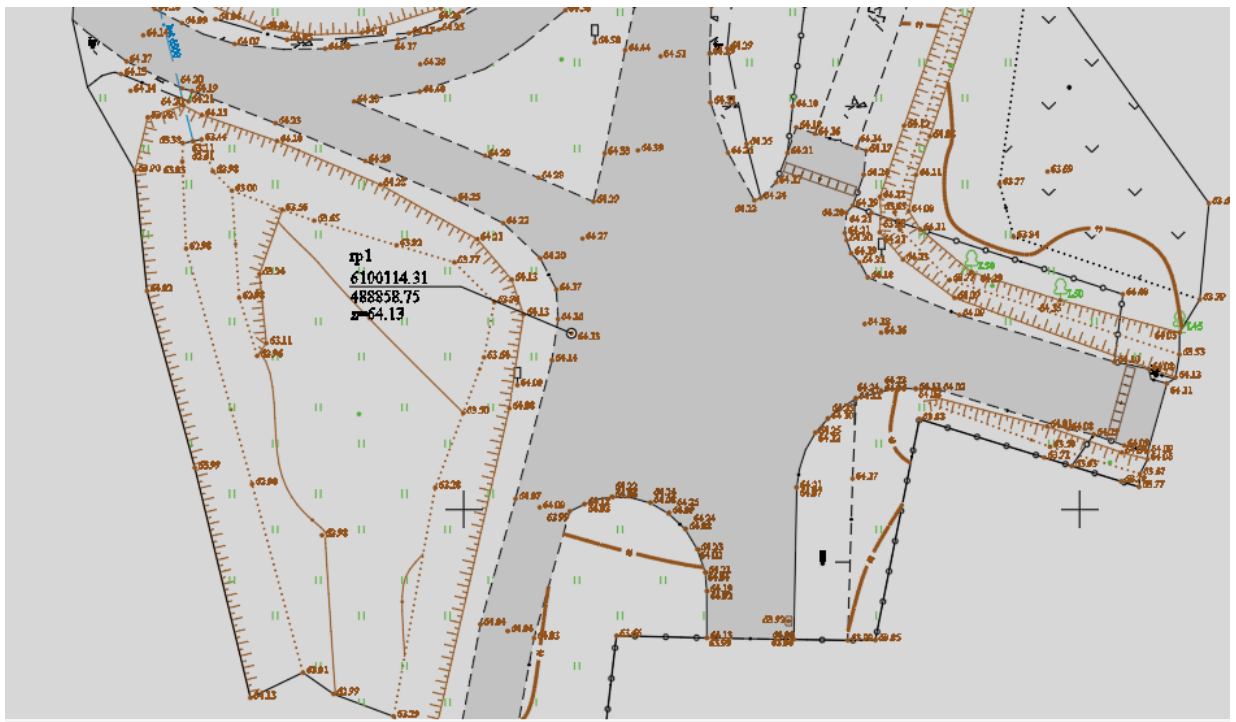
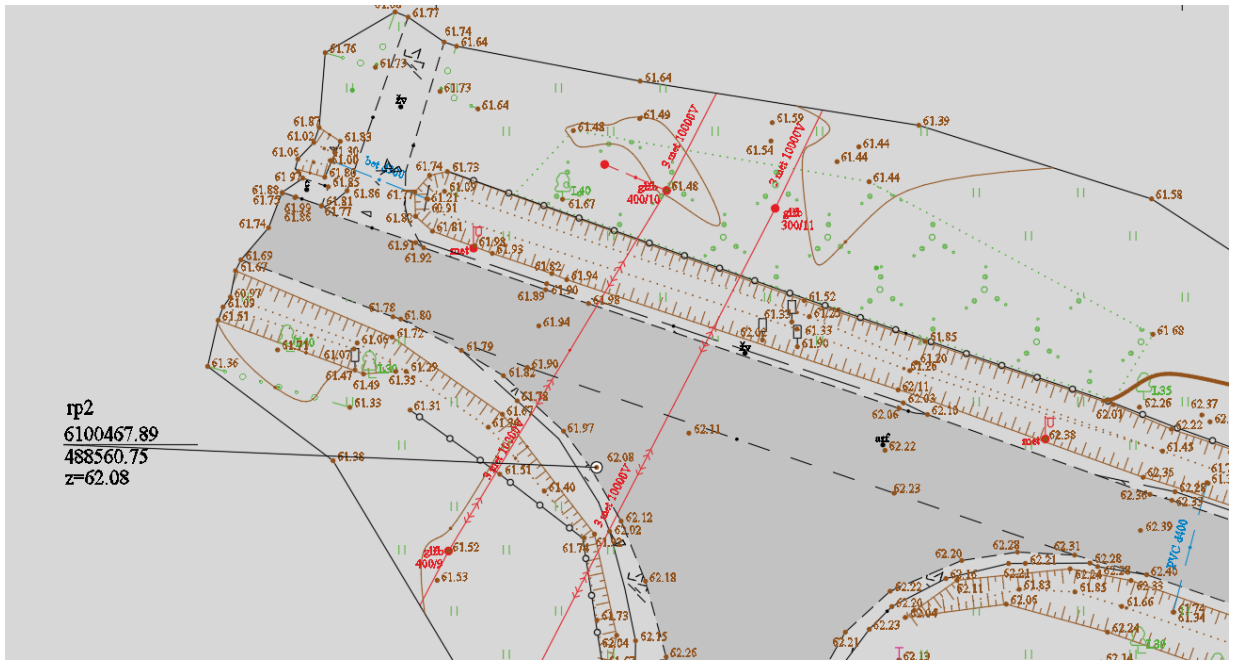

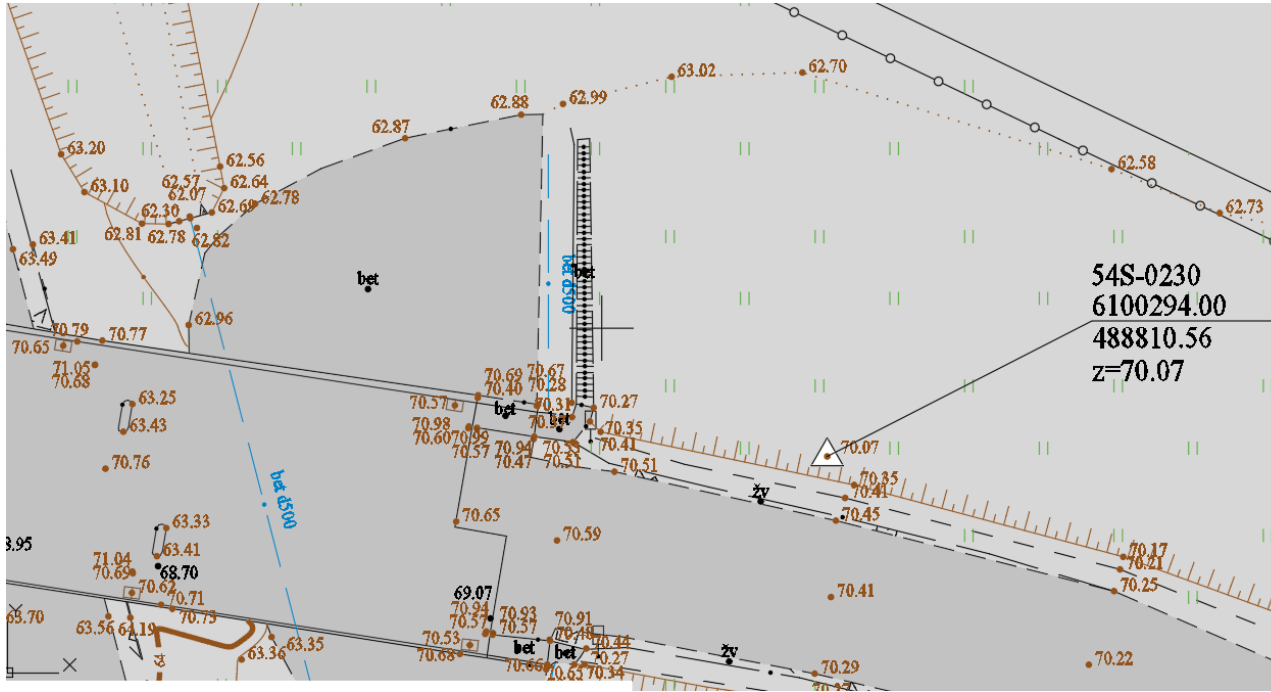

TIIS paslaugos

"Topografinių ir inžinerinių tinklų planų erdvinių duomenų teikimas derinti ir tvarkyti" ataskaita

Sugeneruota: 2024-03-20 13:38

Paslaugos gavėjo informacija

Vardas ir pavardė:

GKP: 1GKV-1286

Paslaugos užsakymo informacija

Numeris: TIIS1-20240315-014386

Paslaugos nuoroda: <https://tiiis.planuojustatau.lt/portal/orders/TIIS1-20240315-014386>

Pavadinimas: Sitkūnai, Babtų sen., Kauno r. sav.

Adresas: Sitkūnai, Babtų sen., Kauno r. sav.

Prašymo teritorija: 3.98 ha

Pateikto plano tipas: Topografinis planas – pilnas turinys

Rezervuoti šulinių numeriai: Ne

Paslaugos gavėjo komentaras:

Paslaugos gavėjo įkeltas dokumentas: AR.pdf, Sitkunai_SRP.pdf, UŽSAKYMAS.pdf

Paslaugos būseną: Prašymas ir erdviniai duomenys priimti

Pateiktą planą ir plano ED suderino

EDT organizacija: Kauno rajono savivaldybės administracija (258)

EDT grupė: Kauno r. sav. - Urbanistikos skyrius (259)

Priimtas sprendimas: Erdviniai duomenys priimti

Administracinį sprendimą priėmusio asmens vardas ir pavardė: ŽIVILĖ VALAITIENĖ

Pateiktas tikrinti EDR: Sitkunai_SRP_derinimas.dwg

Pridėti dokumentai: AR.pdf, Sitkunai_SRP.pdf, UŽSAKYMAS.pdf

Veiksmų ir organizacijos priimtų sprendimų išsklotinė

2024-03-15 09:42:51 Gauta užduotis "Priimti ED (TOPO)"

2024-03-20 13:33:48 Erdviniai duomenys priimti

ED pateikti susipažinti

Organizacija:

Organizacijos grupė:

Gautas EDR:

Sitkunai_SRP_derinimas.dwg

ED pateikti susipažinti

Organizacija:

Organizacijos grupė:

Gautas EDR:

ED pateikti susipažinti

Organizacija:

Gautas EDR:

ED pateikti susipažinti

Organizacija:

Organizacijos grupė:

Gautas EDR:

ED pateikti susipažinti

Organizacija:

Gautas EDR:

ED pateikti susipažinti

Organizacija:

Gautas EDR:

ED pateikti susipažinti

Organizacija:

Organizacijos grupė:

Gautas EDR:

ED pateikti susipažinti

Organizacija:

Gautas EDR:

TOPOGRAFINIS PLANAS – pilnas turinys M1:500

Situacijos brėžinys

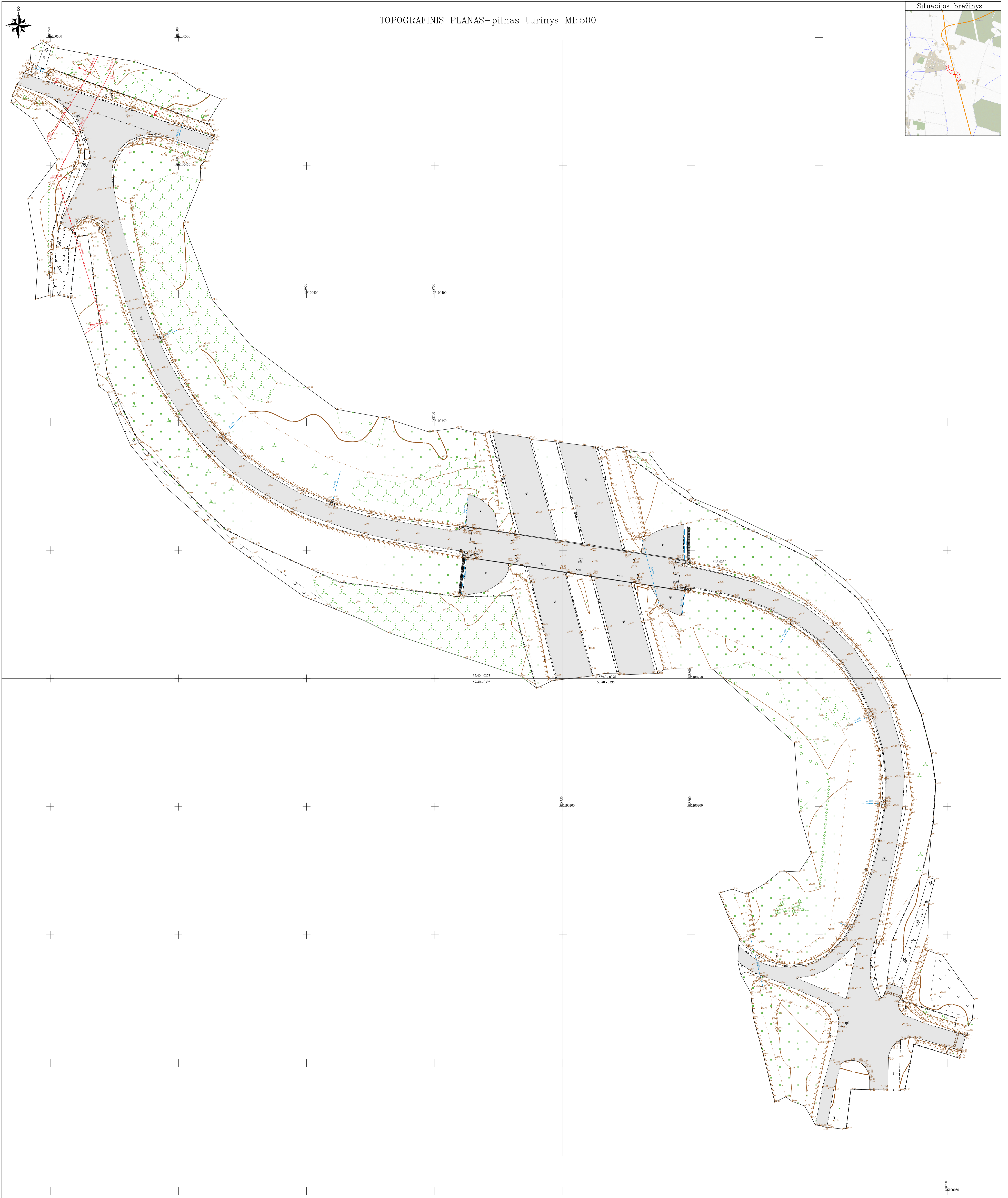
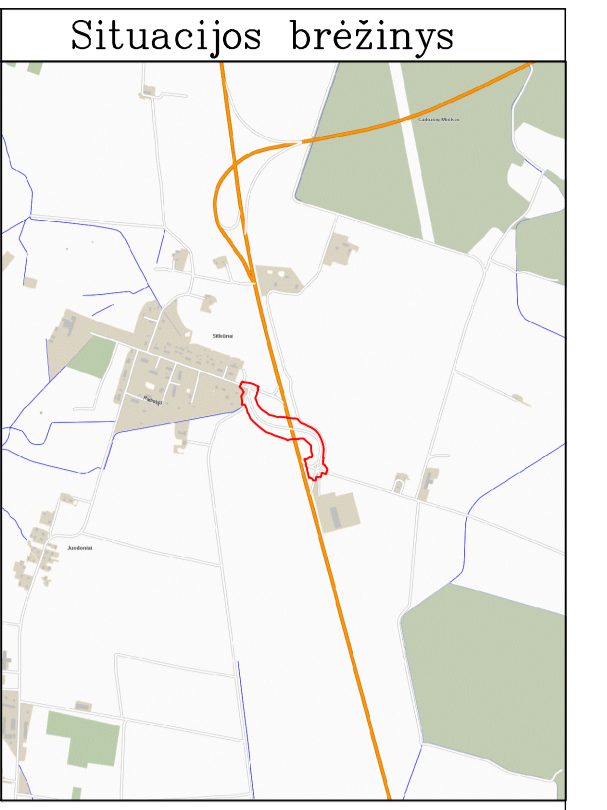

TIS derinimo numeris: TIS1-20240315-014386 Topografinis planas – pilnas turinys 1. Geodetinis matavimų planavimo paklaida tikslumas – 0.04 m 2. Geodetinis matavimų skaitmeninis paklaida tikslumas – 0.04 m	Kvalif. Nr. Pareigos IGKV-1286 Geodezininkas T. Džiūnas	V.Pavardė T. Džiūnas	Parašas _____
	Mastelis M1:500	Data 2024.03.13	Užsakymo Nr. 1/1
Koordinatų sistema: LKS-94 Aukštųjų matavimų: LKS97 Geoidas: LT700			Slikūnai, Bablų sen. Kauno r. sav. TOPOGRAFINIS PLANAS – pilnas turinys

PROJEKTINIŲ INŽINERINIŲ GEOLOGINIŲ TYRIMŲ ATASKAITA

(II geotechninė kategorija)

OBJEKTAS: Viadukas valstybinės reikšmės magistralinio kelio A1 Vilnius–Kaunas–Klaipėda
dviejų lygių sankryžoje 113,657 km.

Tyrimo identifikavimo numeris Žemės gelmių registre – 49519-2024

Tyrimų identifikavimo numeris įmonės registre – 24186

2024 m. LIEPA, VILNIUS

TURINYS

1. ĮVADAS.....	3
2. BENDRIEJI DUOMENYS	4
3. GEOLOGINĖ SANDARA.....	5
4. GRUNTŲ SUDĖTIS IR INŽINERINIAI GEOLOGINIAI SLUOKSNIAI	5
5. GRUNTŲ FIZINĖS IR MECHANINĖS SAVYBĖS	7
6. HIDROGEOLOGINĖS SĄLYGOS	9
7. GEOLOGINIAI PROCESAI IR REIŠKINIAI	10
8. REKONSTRUOJAMO KELIO ŽEMĖS SANKASOS IR DANGOS KONSTRUKCIJOS ĮVERTINIMAS	10
9. IŠVADOS IR REKOMENDACIJOS.....	13
10. NORMATYVINIŲ DOKUMENTŲ IR LITERATŪROS SĄRAŠAS	15

TEKSTINIAI PRIEDAI

GRĘŽINIŲ KOORDINAČIŲ IR ALTITUDŽIŲ ŽINIARAŠTIS	16
GRĘŽINIŲ APRAŠYMAS	17
DANGOS KONSTRUKCIJOS LENTELE	25
TECHNINĖ UŽDUOTIS	26
ŽEMĖS GELMIŲ GEOLOGINIŲ TYRIMŲ REGISTRACIJOS LAPAS	29
LEIDIMAS TIRTI ŽEMĖS GELMES	31
GEOANALIZĖ LEIDIMAS	32
TENZOZONDO (Nr. K-0009179) KALIBRAVIMO LIUDIJIMAS	33
GRUNTO LABORATORINIŲ TYRIMŲ REZULTATAI.....	35

GRAFINIAI PRIEDAI

1.1 GEOTECHNINIŲ RODIKLIŲ SUVESTINĖ LENTELE	
2.1 - 2.2 GRĘŽINIŲ GEOLOGINIAI-LITOLOGINIAI STULPELIAI IR STATINIO ZONDAVIMO GRAFIKAI	
3.1 - 3.4 INŽINERINIAI GEOLOGINIAI PJŪVIAI I-I, II-II, III-III, IV-IV	
4.1 TOPO PLANAS SU GRĘŽINIŲ VIETOMIS M 1:500	
5.1 SUTARTINIŲ ŽENKLŲ LENTELE	

1. ĮVADAS

(leidimas tirti žemės gelmes Nr. 1746029, išduotas 2020-07-01 reikšmės magistralinio kelio A1 Vilnius–Kaunas–Klaipėda 113,657 km dviejų lygių sankryžos viaduko rekonstravimui Sitkūnų k., Kauno r. sav. Tyrimo objekto centro koordinatės yra $x = 6100294$, $y = 488760$.)

Tyrimų tikslas – išaiškinti projektuojamo statinio inžinerines geologines ir hidrogeologines sąlygas bei įvertinti gruntus kaip natūralius pagrindus projektuojamam statiniui bei įvertinti tiriamo ruožo dangos konstrukciją. Inžineriniai geologiniai (geotechniniai) tyrimai priskiriami antrajai geotechninei kategorijai (STR 1.04.02:2011). Tyrimo vietų kiekis ir gręžinių gylis suderintas su užsakovu. Gręžinių vietos pažymėtos topografiniame plane (4.1 grafinis priedas).

Tyrimų metodika – inžineriniai geologiniai tyrimai atlikti ir rodiklių žymenys bei matavimo vienetai pateikti pagal STR 1.04.02:2011 [1], EN 1997-1:2004 reikalavimus. Gręžimo darbai atlikti pagal EN ISO 22475-1:2005. Grunto bandymai statiniu zondavimu (CPT) atitinka EN ISO 22476-1:2012 reikalavimus. Gruntų atpažinimas ir aprašymas atitinka LST EN ISO 14688-1, LST EN ISO 14688-2, klasifikavimas 2019 m. Lietuvos geologijos tarnybos direktoriaus patvirtinta „Inžinerinių geologinių ir geotechninių tyrimų gruntų klasifikaciją“.

Atliktų darbų apimtys - lauko darbų metu (1 pav.) buvo atliktas tiriamos aikštelės vizualinis įvertinimas, gręžimo įrenginiu KB20 sraigtiniu (šnekiniu) gręžimo būdu $d = 148$ mm, gręžimo įrenginiu WAMET-H20S-KU sraigtiniu (šnekiniu) gręžimo būdu $d = 148$ mm, gręžimo įrenginiu PAGANI 67-100 sraigtiniu (šnekiniu) gręžimo būdu $d = 100$ mm, buvo išgręžta 11 gręžinių po 3,70 – 21,00 metrus, geologinės - litologinės sandaros nustatymui kelio dangos konstrukcijai ir konstrukcijos gyliui nustatyti, ir iškasti 4 kasiniai 0,50 m gylio ant sankasos šlaitų dirvožemio storiui nustatyti. Pakėlus gruntą kas 0,3 - 0,5 m (*tiriant kelio konstrukciją*), kas 1,0 - 1,5 m (*kitais atvejais*) buvo atliekamas gruntų atpažinimas ir aprašymas. Nesuardytos struktūros grunto mėginiai buvo paimti žiedais ir apgręžiamu gruntotraukiu. Kelio dangos konstrukcija buvo matuojama ir grunto ėminiai paimti gręžinio sienelėse.



pav. Lauko darbai ties gręžiniu Gr.1

Sluoksnių ribų ir geologinio litologinio pjūvio tikslinimui bei gruntų mechaninių ir deformacinių savybių nustatymui atlikti 7 statinio zondavimo bandymai iki 3,70 – 21,00 m gylio. Statinis zondavimas atliktas elektriniu kūginiu zondų pagal LST EN 1997–2:2012 (kalibravimo liudijimas Nr. K-0009179, išduotas 2024-01-30). Zondavimo metu kas 0,01 m nustatytas grunto pasipriešinimo stiprumas zondavimo galvutei, t.y. kūgio stipris q_c ir paviršinės šoninės trinties stipris f_s .

Gruntų kūginio stiprio q_c , paviršinės movos trinties f_s , deformacijų modulio E_0 apibendrintos vertės pateiktos geotechninių rodiklių suvestinėje lentelėje (1.1 grafinis priedas).

Grunto laboratoriniams tyrimams buvo paimti 23 nesuardytos (A kategorijos) struktūros ėminiai. Laboratoriniais tyrimais iš ėminių paruoštiems bandiniams nustatyta:

- granuliometrinė sudėtis;
- filtracijos koeficientas;
- natūralus drėgnis;
- takumo ir plastiškumo ribos;
- natūralus grunto ir kietų dalelių tankis;
- organinės medžiagos kiekis.

(leidimas tirti žemės gelmes Nr. 1782827, išduotas 2020-05-20) gruntų tyrimų laboratorijoje.

Laboratoriniai tyrimų rezultatai pateikti tekstiniuose prieduose ir geotechninių rodiklių suvestinėje lentelėje (1.1 grafinis priedas).

Pagal tyrimų duomenis sudaryti gręžinių geologiniai – litologiniai stulpeliai su statinio zondavimo grafikais, gręžinių aprašymas, nubraižyti inžineriniai - geologiniai pjūviai, sudaryta sutartinių ženklų ir geotechninių rodiklių suvestinė lentelė, parašyta ataskaita. Ataskaitą paruošė inž. geologė – tyrimų vadovė Lina Prunskienė. Lauko darbams vadovavo bei gruntų atpažinimą ir aprašymą atliko inžinierius geologas Deividas Bukauskas.

2. BENDRIEJI DUOMENYS

Reljefo abs. a. sklypo ribose kinta nuo 62,30 iki 70,52 m (pagal gręžinių altitudes). Aukščių skirtumas – 8,22 m (2 pav.). Tiriamas viadukas yra kelio A1 Vilnius – Kaunas – Klaipėda 113,657 km. Viaduko būklė prasta, matomi ryškūs viaduko sijų betono nutrupėjimai, koroduojanti armatūra. Asfaltbetonis suskylinėjęs, lopytas, matomos duobės.

Geomorfologiniu požiūriu tyrimų plotas yra paskutiniojo apledėjimo, Pabaltijo žemumų, Nevėžio lygumos, Vandžiolgalos moreninėje lygumoje.



2 pav. Tyrimo vietos padėties schema

3. GEOLOGINĖ SANDARA

Geologiniu požiūriu aikštelėje sutikti antropogeniniai (t IV), deliuviniai (d IV), limnoglacialiniai (lg III bl) bei glacialiniai (g III bl) dariniai. Augalinis sluoksnis (dirvožemis) sankasos šlaitus padengęs 0,05 – 0,10 m storio sluoksniu.

Antropogeniniai (t IV) įvairūs gruntai supilti iki 1,00 – 8,80 m gylio.

Po jais vietomis sutikti deliuviniai (d IV) smėlingi mažo plastiškumo dulkiai su maža (4,8 %) organinės medžiagos priemaiša.

Po antropogeniniais gruntais, nuo 1,00 – 8,80 m gylio suklostyti limnoglacialiniai (lg III bl) didelio plastiškumo moliai, mažai dulkingi molingi smėliai, molingi smėliai, rečiau smėlingi mažo plastiškumo moliai ir dulkiai.

Glacialiniai (g III bl) moreniniai smėlingi mažo plastiškumo moliai sutinkami nuo 9,20 – 18,20 m gylio.

Gruntų slūgsojimas detalčiau pavaizduotas gręžinių stulpeliuose ir inžineriniuose geologiniuose pjūviuose (2.1 – 3.4 grafiniai priedai).

4. GRUNTŲ SUDĖTIS IR INŽINERINIAI GEOLOGINIAI SLUOKSNIAI

Antropogeninį gruntą (t IV) sudaro:

IGS-1 Planingai supiltas: labai tankus, blogai išrūšiuotas žvyringas smėlis, vietomis vidutiniškai išrūšiuotas žvyringas smėlis. Supiltas gręžinių Gr.1, 7 – 10 aplinkose nuo 0,25 – 0,35 m gylio, o sluoksnio padas pasiektas 0,50 – 1,00 m gylyje nuo esamo žemės paviršiaus.

IGS-2 Planingai supiltas: tankus, mažai dulkingas molingas smėlis. Supiltas grėžinių Gr.1, 2 ir 5 aplinkose nuo 0,40 – 6,20 m gylio, o sluoksnio padas pasiektas 0,80 – 7,10 m gylyje nuo esamo žemės paviršiaus.

IGS-3 Planingai supiltas: vidutinio tankumo molingas smėlis. Supiltas grėžinių Gr.1 – 4 ir 6 aplinkose nuo 0,00 – 4,60 m gylio, o sluoksnio padas pasiektas 0,20 – 6,20 m gylyje nuo esamo žemės paviršiaus.

IGS-4 Planingai supiltas: smėlingas mažo plastiškumo molis, minkštas. Supiltas grėžinių Gr.4, 5 ir 9 aplinkose nuo 0,70 – 5,30 m gylio, o sluoksnio padas pasiektas 2,00 – 6,60 m gylyje nuo esamo žemės paviršiaus.

IGS-5 Planingai supiltas: smėlingas mažo plastiškumo molis ir dulkis, tvirtas, vietomis smėlingas molis. Supiltas grėžinių Gr.2 – 3, 7 – 10 aplinkose nuo 0,70 – 1,20 m gylio, o sluoksnio padas grėžinio Gr.10 aplinkoje – nepasiektas, o kituose grėžiniuose pasiektas 1,40 – 8,70 m gylyje nuo esamo žemės paviršiaus.

IGS-6 Planingai supiltas: smėlingas mažo plastiškumo molis, standus. Supiltas grėžinių Gr.1, 6 – 10 aplinkose nuo 0,20 – 7,10 m gylio, o sluoksnio padas grėžinio Gr.7 aplinkoje – nepasiektas, o kituose grėžiniuose pasiektas 0,70 – 8,80 m gylyje nuo esamo žemės paviršiaus.

Deliuvinis (d IV) darinius sudaro:

IGS-7 Smėlingas mažo plastiškumo dulkis, tvirtas su maža (4,8 %) organinės medžiagos priemaiša. Suklostytas tik grėžinio Gr.8 aplinkoje 6,80 – 7,50 m gylio intervale.

Limnoglacialinius (lg III bl) darinius sudaro:

IGS-8 Vidutinio stiprus, didelio plastiškumo molis, tvirtas. Suklostytas grėžinių Gr.1 - 6 aplinkose nuo 1,00 – 12,70 m gylio, o sluoksnio padas pasiektas 2,30 – 18,20 m. gylyje nuo esamo žemės paviršiaus.

IGS-9 Stiprus, didelio plastiškumo molis, standus. Suklostytas grėžinių Gr.2 – 3, 5 – 6, 8 – 9, 11 aplinkose nuo 0,40 – 9,30 m gylio, o sluoksnio padas pasiektas 3,50 – 12,70 m gylyje nuo esamo žemės paviršiaus.

IGS-10 Vidutinio tankumo, mažai dulkingas molingas smėlis. Suklostytas tik grėžinio Gr.5 aplinkoje 6,60 – 7,20 m gylio intervale.

IGS-11 Tankus, molingas smėlis, vietomis mažai dulkingas molingas smėlis. Suklostytas grėžinių Gr.1, 2 ir 5 aplinkose nuo 7,20 – 10,60 m gylio, o sluoksnio padas pasiektas 7,70 – 11,60 m gylyje nuo esamo žemės paviršiaus.

IGS-12 Labai stiprus, smėlingas mažo plastiškumo molis ir dulkis, tvirtas. Suklostytas tik grėžinių Gr.3 – 5 aplinkose nuo 8,60 – 16,40 m gylio, o sluoksnio padas pasiektas 9,20 – 17,90 m gylyje nuo esamo žemės paviršiaus.

Glacialinius (g III bl) darinius sudaro:

IGS-13 Vidutinio stiprumo, smėlingas mažo plastiškumo molis, tvirtas, moreninis. Suklostytas grėžinių Gr.1 – 5 aplinkose nuo 10,50 – 18,20 m gylio, o sluoksnio padas

pasiektas gręžinių Gr.2 – 4 aplinkose 13,20 – 14,40 m gylyje, o gręžinių Gr.1 ir 5 aplinkoje – nepasiektas.

IGS-14 Stiprus, smėlingas mažo plastiškumo molis, tvirtas, moreninis. Suklostytas tik gręžinių Gr.2 ir 4 aplinkose nuo 9,20 – 11,60 m gylio, o sluoksnio padas pasiektas 10,80 – 12,60 m gylyje nuo esamo žemės paviršiaus.

IGS-15 Labai stiprus, smėlingas mažo plastiškumo molis, labai standus, moreninis. Suklostytas tik gręžinių Gr.2 – 4 aplinkose nuo 13,20 – 14,40 m gylio, o sluoksnio padas gręžiniais nepasiektas.

5. GRUNTŲ FIZINĖS IR MECHANINĖS SAVYBĖS

Gruntų mechaninių ir fizinių savybių vidurkinės vertės pateiktos geotechninių rodiklių suvestinėje lentelėje.

Laboratorijoje nustatytos gruntų fizikinės mechaninės savybės:

- granulimetrinės sudėties nustatymas ISO 17892-4:2016 (5.2 – 5.3 p.);
- gamtinio drėgnio nustatymas ISO 17892-1:2014;
- takumo ir plastiškumo ribų nustatymas ISO 17892-12:202018;
- grunto kietų dalelių tankio nustatymas ISO 17892-3:2015;
- grunto tankio nustatymas ISO 17892-2:2014;
- filtracijos koeficiento nustatymas ISO 17892-11 2019;
- organinės medžiagos kiekio nustatymas ASTM D2974 – 14.

Savitasis sunkis γ apskaičiuojamas pagal formulę:

$$\gamma = \rho * g \quad (1)$$

kur: ρ – gamtinis tankis;

g – laisvojo kritimo pagreitis (9,81 m/s²).

Statinis zondavimas atliktas elektriniu kūginiu zondų pagal LST EN 1997–2:2012 (kalibravimo liudijimas Nr. K-0009179, išduotas 2024-01-31). Zondavimo metu kas 0,01 m nustatytas grunto pasipriešinimo stiprumas zondavimo galvutei, t.y. kūgio stipris q_c ir paviršinės šoninės trinties stipris f_s .

Deformacijų modulio (E_0 , MPa) vertės apskaičiuotos iš koreliacinių priklausomybių (2 - 8) [2] ir pateiktos geotechninių rodiklių suvestinėje lentelėje (1.1 grafinis priedas):

Antropogeniniam netankintam gruntui :

$$E_0 = q_c \quad (2)$$

Puriam, ir dirbtinai sutankintam rupiam gruntui:

$$E_0 = 3 \cdot q_c \quad (3)$$

Vidutinio tankumo – labai tankiam rupiam gruntui:

$$E_0 = 7,8 \cdot q_c^{0,71} \quad (4)$$

Nemoreniniams smėlingiems moliams, moliams ir dulkiams:

$$E_0 = 7 \cdot q_c \quad (5)$$

Vidutinio stiprumo moreniniam smėlingam moliui:

$$E_0 = 10 \cdot q_c \quad \text{kai } q_c < 2,5 \quad (6)$$

Stipriam - labai stipriam moreniniam smėlingam moliui:

$$E_0 = 12 \cdot q_c^{0,8} \quad \text{kai } q_c > 2,5 \quad (7)$$

Moliui:

$$E_0 = 8,2 \cdot q_c - 3,1 \quad (8)$$

Efektyvusis vidinės trinties kampas (φ') smėliui pateiktas pagal LST EN 1997-2:2007, D priedo, D.1 lentelę, remiantis statinio zondavimo duomenimis.

Pagal genetines formavimosi sąlygas, litologinę sudėtį ir fizines mechanines savybes išskirti sekantys inžineriniai geologiniai sluoksniai.

Antropogeniniai dariniai (t IV):

(IGS-1) Planingai supiltas: labai tankus, blogai išrūšiuotas žvyringas smėlis, vietomis vidutiniškai išrūšiuotas žvyringas smėlis – kūginis stipris $q_c=32,1$ MPa, šoninė trintis $f_s=381,5$ kPa, deformacijų modulis $E_0=96$ MPa, gamtinis tankis $\rho =1,79$ Mg/m³, poringumo koeficientas $e =0,53$ vnt. d.

(IGS-2) Planingai supiltas: tankus, mažai dulkingas molingas smėlis – kūginis stipris $q_c=13,30$ MPa, šoninė trintis $f_s=205$ kPa, deformacijų modulis $E_0=40$ MPa, gamtinis tankis $\rho =1,86$ Mg/m³, poringumo koeficientas $e =0,52$ vnt. d.

(IGS-3) Planingai supiltas: vidutinio tankumo molingas smėlis – kūginis stipris $q_c=5,6$ MPa, šoninė trintis $f_s=93$ kPa, deformacijų modulis $E_0=17$ MPa, gamtinis tankis $\rho =1,88$ Mg/m³, poringumo koeficientas $e =0,60$ vnt. d., takumo rodiklis $I_L =-0,21$ vnt. d.

(IGS-4) Planingai supiltas: smėlingas mažo plastiškumo molis minkštas – kūginis stipris $q_c=0,9$ MPa, šoninė trintis $f_s=29,5$ kPa, deformacijų modulis $E_0=1$ MPa, gamtinis tankis $\rho =2,11$ Mg/m³, poringumo koeficientas $e =0,52$ vnt. d., takumo rodiklis $I_L =0,71$ vnt. d.

(IGS-5) Planingai supiltas: smėlingas mažo plastiškumo molis ir dulkis, tvirtas, vietomis smėlingas molis – kūginis stipris $q_c=2,0$ MPa, šoninė trintis $f_s=84$ kPa, deformacijų modulis $E_0=2,0$ MPa, gamtinis tankis $\rho =2,15$ Mg/m³, poringumo koeficientas $e =0,43$ vnt. d., takumo rodiklis $I_L =0,35$ vnt. d.

(IGS-6) Planingai supiltas: smėlingas mažo plastiškumo molis standus – kūginis stipris $q_c=3,5$ MPa, šoninė trintis $f_s=126$ kPa, deformacijų modulis $E_0=4$ MPa, gamtinis tankis $\rho =2,23$ Mg/m³, poringumo koeficientas $e =0,36$ vnt. d., takumo rodiklis $I_L =0,09$ vnt. d.

Deliuviniai (d IV) dariniai:

(IGS-7) Smėlingas mažo plastiškumo dulkis tvirtas su maža (4,8%) organinės medžiagos priemaiša – gamtinis tankis $\rho =1,93$ Mg/m³, poringumo koeficientas $e =0,74$ vnt. d., takumo rodiklis $I_L =0,58$ vnt. d.

Limnoglacialiniai (I_g III bI) dariniai:

(IGS-8) Vidutinio stiprumo, didelio plastiškumo molis, tvirtas – kūginis stipris $q_c=2,10$ MPa, šoninė trintis $f_s=90,0$ kPa, deformacijų modulis $E_o=14,0$ MPa, gamtinis tankis $\rho =2,00$ Mg/m³, poringumo koeficientas $e =0,84$ vnt. d., takumo rodiklis $I_L =0,27$ vnt. d.

(IGS-9) Stiprus, didelio plastiškumo molis, standus – kūginis stipris $q_c=3,30$ MPa, šoninė trintis $f_s=189,5$ kPa, deformacijų modulis $E_o= 24,0$ MPa, gamtinis tankis $\rho =2,03$ Mg/m³, poringumo koeficientas $e =0,66$ vnt. d., takumo rodiklis $I_L =0,02$ vnt. d.

(IGS-10) Vidutinio tankumo, mažai dulkingas molingas smėlis – kūginis stipris $q_c=5,4$ MPa, šoninė trintis $f_s=153$ kPa, deformacijų modulis $E_o=26$ MPa, gamtinis tankis $\rho =1,97$ Mg/m³, poringumo koeficientas $e =0,58$ vnt. d.

(IGS-11) Tankus, molingas smėlis, vietomis mažai dulkingas molingas smėlis – kūginis stipris $q_c=14,0$ MPa, šoninė trintis $f_s=312,0$ kPa, deformacijų modulis $E_o=51,0$ MPa, gamtinis tankis $\rho =2,08$ Mg/m³, poringumo koeficientas $e =0,53$ vnt. d., takumo rodiklis $I_L =0,30$ vnt. d.

(IGS-12) Labai stiprus, smėlingas mažo plastiškumo molis ir dulkis, tvirtas – kūginis stipris $q_c=12,3$ MPa, šoninė trintis $f_s=248,0$ kPa, deformacijų modulis $E_o=86,0$ MPa, gamtinis tankis $\rho = 2,09$ Mg/m³, poringumo koeficientas $e =0,55$ vnt. d., takumo rodiklis $I_L =0,83$ vnt. d.

Glacialiniai (g III bI) dariniai:

(IGS-13) Vidutinio stiprumo, smėlingas mažo plastiškumo molis, tvirtas, moreninis – kūginis stipris $q_c=2,10$ MPa, šoninė trintis $f_s=78,0$ kPa, deformacijų modulis $E_o=21,0$ MPa, gamtinis tankis $\rho =2,22$ Mg/m³, poringumo koeficientas $e = 0,39$ vnt. d., takumo rodiklis $I_L =0,29$ vnt. d.

(IGS-14) Stiprus, smėlingas mažo plastiškumo molis, tvirtas, moreninis – kūginis stipris $q_c=3,30$ MPa, šoninė trintis $f_s=180,0$ kPa, deformacijų modulis $E_o=31,0$ MPa, gamtinis tankis $\rho =2,14$ Mg/m³, poringumo koeficientas $e =0,47$ vnt. d., takumo rodiklis $I_L =0,35$ vnt. d.

(IGS-15) Labai stiprus, smėlingas mažo plastiškumo molis, labai standus, moreninis – kūginis stipris $q_c=11,70$ MPa, šoninė trintis $f_s=299,0$ kPa, deformacijų modulis $E_o=86,0$ MPa, gamtinis tankis $\rho =2,23$ Mg/m³, poringumo koeficientas $e =0,30$ vnt. d., takumo rodiklis $I_L =0,15$ vnt. d.

6. HIDROGEOLOGINĖS SĄLYGOS

Hidrogeologinės statybos sklypo sąlygos charakterizuojamos remiantis požeminio vandens lygio stebėjimais gręžiniuose lauko darbų vykdymo metu.

2024 metų birželio - liepos mėnesį vykusių lauko darbų metu požeminis podirvio ir tarpfluoksninis vanduo sutikti gręžinių Gr.1 – 5, 8 – 9 aplinkose 0,70 – 16,40 m (53,05 – 66,25 m abs. a.) gylyje nuo esamo žemės paviršiaus.

Podirvio vanduo sutiktas gręžinių Gr.1 – 5, 8 – 9 aplinkose 0,70 – 9,30 m (61,20 – 66,25 m abs. a) gylyje nuo esamo žemės paviršiaus. Vanduo talpinasi antropogeniniuose, deliuviniuose bei limnoglacialiniuose moliuose, moliuose ir dulkiuose bei dulkiuose esančiuose smėlio lėšiuose bei kaupiasi virš jų.

Tarpfluoksninis vanduo sutiktas tik gręžinių Gr.2, 3, 4 ir 5 aplinkose 6,60 – 16,40 m (53,05 – 63,92 m abs. a.) gylyje nuo esamo žemės paviršiaus. Vanduo talpinasi

limnoglacialiniuose molinguose smėliuose, mažai dulkinguose molinguose smėliuose bei didelio plastiškumo moliuose, smėlinguose mažo plastiškumo moliuose ir dulkiuose esančiuose smėlio lėšiuose. Vandeningo sluoksnio storis siekia 0,60 – 1,10 m. Iš viršaus ir apačios sluoksnį riboja limnoglacialiniai didelio plastiškumo moliai. Vanduo turi nedidelį spūdjį ir nusistovėję bendrame podirvio vandens lygyje (61,95 – 65,22 m abs. a.).

Lietingais laikotarpiais ir pavasarinio polaidžio metu aeracijos zonoje virš molinių gruntų (žiūr. grafinius priedus) 0,05 – 1,20 m gylyje gali kauptis podirvio vanduo.

Statybos ir eksploatacijos metu reikia numatyti atitinkamas priemones pastato pamatų ir kasinių apsaugai nuo paviršutinio (atmosferiniai krituliai) vandens pritekėjimo (vandens pašalinimas atviru būdu).

7. GEOLOGINIAI PROCESAI IR REIŠKINIAI

Tyrinėtoje teritorijoje praeityje vyko, vyksta ir ateityje numatomi šie geologiniai procesai: žmogau ūkinės veiklos.

Žmogaus ūkinės veiklos procesai ir reiškiniai susiję su reljefo pokyčiais. Tyrimų teritorijoje piltinis gruntas supiltas iki 1,00 – 8,80 m gylio.

Kitų aktyvių geologinių procesų nepastebėta.

8. REKONSTRUOJAMO KELIO ŽEMĖS SANKASOS IR DANGOS KONSTRUKCIJOS ĮVERTINIMAS

Tyrineto kelio konstrukcija susideda iš dangos konstrukcijos (dangos, dangos pagrindo, šalčiui atsparaus sluoksnio) ir sankasos.

Dangą sudaro 5 – 16 cm storio asfaltbetonio sluoksnis. Ties Pk 0+210 (Gr.1 aptikti du asfaltbetonio sluoksniai. Asfaltbetonio būklė prasta, suskylinėjęs, matomos duobės.

Dangos pagrindą sudaro 17 – 34 cm storio skaldos – smėlio mišinys.

Šalčiui atsparų sluoksnį sudaro 25 – 65 cm storio blogai išrūšiuotas žvyringas smėlis, vietomis vidutiniškai išrūšiuotas žvyringas smėlis ([SB]), rečiau 30 cm storio smėlis ([SB]).

Bendras dangos konstrukcijos storis 50 – 100 cm.

Pagal gruntų granulometrijos laboratorinius tyrimus blogai išrūšiuotame žvyringame smėlyje, vietomis vidutiniškai išrūšiuotame žvyringame smėlyje ([SB]) žvyringų dalelių didesnių nei 2 mm yra 24,4 – 36,0 %. Dulquio molio dalelių mažesnių nei 0,063 mm, yra 2,5 – 4,5 %, laboratorijoje nustatytas filtracijos koeficientas vidutiniškai yra $1,33 \cdot 10^{-5}$ – $3,39 \cdot 10^{-5}$ m/s. Pagal šiuos parametrus (pagal atpažinimą ir aprašymą) gruntas priklauso šalčiui nejautrių F₁ gruntų klasei. Tinka kaip šalčiui nejautrus sluoksnis. Galima naudoti kaip šalčiui atsparaus sluoksnio medžiagą, kaip sankasos viršutinę dalį ir pan.

Pagal gruntų granulometrijos laboratorinius tyrimus smėlyje ([SB]) žvyringų dalelių didesnių nei 2 mm yra 18,3 %. Dulquio molio dalelių mažesnių nei 0,063 mm, yra 3,7 %, laboratorijoje nustatytas filtracijos koeficientas vidutiniškai yra $2,30 \cdot 10^{-5}$ m/s. Pagal šiuos parametrus (pagal atpažinimą ir aprašymą) gruntas priklauso šalčiui nejautrių F₁ gruntų klasei. Tinka kaip šalčiui nejautrus sluoksnis. Galima naudoti kaip šalčiui atsparaus sluoksnio medžiagą, kaip sankasos viršutinę dalį ir pan.

Dangos konstrukcijos sluoksniai pakloti ant kelio sankasos kurią sudaro tankus (q_c -13,3 MPa) mažai dulkingas molingas smėlis ([SD]), vidutinio tankumo (q_c -5,6 MPa) molingas smėlis ([SDo]), smėlingas mažo plastiškumo molis, minkštas (q_c -0,9 MPa), standus (q_c -3,5 MPa) bei smėlingas mažo plastiškumo molis ir dulkis, tvirtas (q_c -2,0 MPa).

Taip pat reikia atkreipti dėmesį į pačio viaduko konstrukciją, kurios būklė yra prasta. Matomi ryškūs viaduko sijų betono nutrupėjimai, koroduojuanti armatūra (3 - 5 pav.).



3 pav. Kelio būklė ties gręžiniu Gr.5



4 pav. Viadukas



5 pav. Viadukas

9. IŠVADOS IR REKOMENDACIJOS

1. Geomorfologiniu požiūriu tyrimų plotas yra paskutiniojo apledėjimo, Pabaltijo žemumų, Nevėžio lygumos, Vandžiogalos moreninėje lygumoje.
2. Geologinį pjūvį sudaro sutikti antropogeniniai (t IV), deliuviniai (d IV), limnoglacialiniai (lg III bl) bei glacialiniai (g III bl) dariniai. Augalinis sluoksnis (dirvožemis) sankasos šlaitus padengęs 0,05 – 0,10 m storio sluoksniu.
3. Atsižvelgiant į genetines formavimosi sąlygas, litologinę sudėtį ir fizines mechanines savybes tyrimų plote išskirta (15) inžinerinių geologinių sluoksnių. Antropogeniniai (t IV) įvairūs gruntai (IGS-1 - 6) supilti iki 1,00 – 8,80 m gylio. Po jais vietomis sutikti deliuviniai (d IV) (IGS-7) smėlingi mažo plastiškumo dulkiai su maža (4,8 %) organinės medžiagos priemaiša. Po antropogeniniais gruntais, nuo 1,00 – 8,80 m gylio suklostyti limnoglacialiniai (lg III bl) vidutinio stiprumo (IGS-8), stiprūs (IGS-9) didelio plastiškumo moliai, vidutinio tankumo (IGS-10) mažai dulkingi molingi smėliai, tankūs (IGS-11) molingi smėliai, rečiau labai stiprūs (IGS-12) smėlingi mažo plastiškumo moliai ir dulkiai. Glacialiniai (g III bl) vidutinio stiprumo (IGS-13), stiprūs (IGS-14) ir labai stiprūs (IGS-15) moreniniai smėlingi mažo plastiškumo moliai sutinkami nuo 9,20 – 18,20 m gylio. IGS pateiktos gruntų geotechninių rodiklių vertės taikytinos tik su sąlyga, kad gruntai bus apsaugoti nuo gamtinės sąrangos suardymo, peršalimo, išdžiūvimo bei išmirkimo.
4. Tyrimo metu tyrimų plote požeminis podirvio vanduo sutiktas gręžinių Gr.1 – 5, 8 – 9 aplinkose 0,70 – 9,30 m (61,20 – 66,25 m abs. a) gylyje nuo esamo žemės paviršiaus. Tarp sluoksninis vanduo sutiktas tik gręžinių Gr.2, 3, 4 ir 5 aplinkose 6,60 – 16,40 m (53,05 – 63,92 m abs. a.) gylyje nuo esamo žemės paviršiaus. Vanduo turi nedidelį spūdjį ir nusistovėjo bendrame podirvio vandens lygyje (61,95 – 65,22 m abs. a.).
5. Lietingais laikotarpiais ir pavasarinio polaidžio metu virš molinių gruntų 0,05 – 1,20 m gylyje gali kauptis podirvio vanduo, kurio lygis tiesiogiai priklauso nuo patekusio į gruntą paviršinio vandens kiekio. Todėl labai svarbu po statybų gerai sutvarkyti aplinką ir paviršinio vandens surinkimą ir nuvedimą.
6. Tyrinėto kelio konstrukcija susideda iš dangos konstrukcijos (dangos, dangos pagrindo, šalčiui atsparaus sluoksnio) ir sankasos.
7. Dangą sudaro 5 – 16 cm storio asfaltbetonio sluoksnis. Ties Pk 0+210 (Gr.1) aptikti du asfaltbetonio sluoksniai.
8. Dangos pagrindą sudaro 17 – 34 cm storio skaldos – smėlio mišinys.
9. Šalčiui atsparų sluoksnį sudaro 25 – 65 cm storio blogai išrūšiuotas žvyringas smėlis, vietomis vidutiniškai išrūšiuotas žvyringas smėlis ([SB]), rečiau 30 cm storio smėlis ([SB]).
10. Bendras dangos konstrukcijos storis 50 – 100 cm.

11. Inžinerinės geologinės sąlygos yra palankios statinio statybai.
12. Statinių konstrukcijų pagrindais tinka visi IGS, išskyrus antropogeninius gruntus (IGS-1 - 7), taip pat natūralius, patenkančius į sezoninio įšalo zoną (1,5 m gylis). Naudojant gruntus, esančius sezoninio įšalo zonoje, būtina juos apsaugoti nuo gamtinės sąrangos suardymo, peršalimo, išdžiūvimo bei išmirkimo.
13. Statybos metu darbus gali apsunkinti nuo 6,60 – 16,40 m gylio atsiveriantys tarp sluoksniniai vandenys.
14. Būtina atkreipti dėmesį, jog tyrimų plote mažo plastiškumo dulkiiai (IGS-9) pasižymi tiksotropinėmis savybėmis, t. y. gruntas jautrus vibracijoms, ko pasekoje išskiria vandenį ir praranda savo pirminį stiprumą. Natūralioje būsenoje, masyve jie yra kieti, tai yra priskiriami labai stiprių gruntų kategorijai, tačiau ilgą laiką veikiant dinamiškai šių gruntų atsparumas gali ryškiai sumažėti.
15. Atliktos IGG tyrimų apimtys ir metodika leidžia pakankamai įvertinti tyrimų ploto inžinerines geologines sąlygas ir pagrindo parinkimą statinio pamatų parinkimui.

Sudarė:

Tech. Direktorius

10. NORMATYVINIŲ DOKUMENTŲ IR LITERATŪROS SĄRAŠAS

1. Statybos techninis reglamentas STR 1.04.02:2011. „Inžineriniai geologiniai (geotechniniai) tyrimai“;
2. Projektinių inžinerinių geologinių ir geotechninių tyrimų rekomendacijos. (2015);
3. Lietuvos standartas LST EN 1997-1. Eurokodas 7. „Geotechninis projektavimas. 1 dalis. Pagrindinės taisyklės“ (2006);
4. Lietuvos standartas LST EN 1997-2. Eurokodas 7. „Geotechninis projektavimas. 2 dalis. Pagrindo tyrinėjimai ir bandymai“ (2009).
5. Lietuvos standartas LST EN ISO 14688-1. „Geotechniniai tyrinėjimai ir bandymai. Gruntų atpažintis ir klasifikavimas. 1 dalis. Atpažintis ir aprašymas“ (2018);
6. Lietuvos standartas LST EN ISO 14688-2. „Geotechniniai tyrinėjimai ir bandymai. Gruntų atpažintis ir klasifikavimas. 2 dalis. Klasifikavimo principai“ (2018);
7. Žemės gelmių registro tvarkymo taisyklės. Žin., 2013, Nr.113-5677.
8. R IGGT 15 „Automobilių kelių inžinerinių geologinių ir geotechninių bei statinio tyrimų rekomendacijos“.
9. Inžinerinių geologinių ir geotechninių tyrimų gruntų klasifikacija, patvirtinta Lietuvos geologijos tarnybos prie Aplinkos ministerijos direktoriaus 2019 m. birželio 13 d. įsakymu Nr. 1-175 „Dėl Inžinerinių geologinių ir geotechninių tyrimų gruntų klasifikacijos patvirtinimo“.
10. Valstybinė geologijos informacinė sistema GEOLIS. www.lgt.lt.

GRĘŽINIŲ KOORDINAČIŲ IR ALTITUDŽIŲ ŽINIARAŠTIS

Objekto pavadinimas:

Valstybinės reikšmės magistralinio kelio A1 Vilnius–Kaunas–Klaipėda 113,657 km dviejų lygių sankryžos viaduko rekonstravimas

Gręžinius nužymėjo ir pririšo:

Koordinacių sistema – LKS-94

Aukščių sistema –LAS 07

Planinio pririšimo būdas: Linijinis

Koordinacių nustatymo metodas: GPS

Altitudžių nustatymo metodas: Interpoliuojant toponuotrauką

Eilės Nr.	Gręžinio Nr.	Koordinatės, m		Altitudė, m	Gręžinio gylis, m
		X	Y		
1.	Gr.SZ-1	6100292	488801	70,50	21,00
2.	Gr.SZ-2	6100283	488781	63,65	20,00
3.	Gr.SZ-3	6100304	488750	63,56	20,00
4.	Gr.SZ-4	6100291	488733	63,50	20,00
5.	Gr.SZ-5	6100306	488707	70,52	20,00
6.	Gr.SZ-6	6100255	488836	63,27	3,70
7.	Gr.7	6100267	488848	69,32	4,00
8.	Gr.8	6100272	488852	69,55	9,00
9.	Gr.SZ-9	6100315	488649	69,25	12,00
10.	Gr.10	6100320	488651	69,11	4,00
11.	Gr.11	6100338	488658	62,30	3,50
12.	Ks.-1	6100308	488646	66,92	0,50
13.	Ks.-2	6100326	488654	67,28	0,50
14.	Ks.-3	6100278	488857	67,01	0,50
15.	Ks.-4	6100261	488844	67,12	0,50

Sudarė:

Inž. geologas

GRĖŽINIŲ APRAŠYMAS

IGS Nr	Geolog. indeksas	Žymuo LST 1331	Simbolis ISO 14688	Grunto aprašymas	Sluoksniu pado gylis, m	Sluoksniu storis, m	Prognozinis vandens lygis / Požem. vandens gylis
				Grėžinys Nr.SZ-1 2024-07-01			
				y-6100292; x-488801			
-	-	-	-	Asfaltbetonis, suskeldėjęs	0,05	0,05	
-	-	-	-	Asfaltbetonis, trapus	0,14	0,09	
-	-	-	-	Skaldos - smėlio mišinys	0,35	0,21	
1	t IV	[SB]	grSaM FI	Planingai supiltas: labai tankus vidutiniškai išrūšiuotas žvyringas smėlis, mažai drėgnas, geltonas PVZ-11:0,5-0,7	1	0,65	
2	t IV	[SD]	Sa-FFI	Planingai supiltas: tankus mažai dulkingas molingas vidutinio rupumo smėlis, drėgnas, su dulkiu, gargždo, žvirgždo priemaišomis gelsvai pilkas PVZ-12:3,0-3,2	4,6	3,6	4,6
3	t IV	[SDo]	clSaFI	Planingai supiltas: vidutinio tankumo molingas smulkus smėlis, drėgnas, geltonas, su žvirgždo priemaiša	6,2	1,6	
2	t IV	[SD]	Sa-FFI	Planingai supiltas: tankus mažai dulkingas molingas vidutinio rupumo smėlis, drėgnas, geltonas, su žvirgždo priemaiša PVZ-13:6,2-6,4	7,1	0,9	
6	t IV	[ML]	saClIFI	Planingai supiltas: smėlingas mažo plastiškumo molis, standus, pilkas, su dulkiu, žvirgždo priemaišomis su drėgno smėlio tarp sluoksniais PVZ-14:7,2-7,4	8,8	1,7	
11	Ig III bl	SMo	clSa	Tankus molingas smulkus smėlis, drėgnas, pilkas, su dulkiu priemaiša, labai drėgnas PVZ-15:8,9-9,1	9,3	0,5	9,3
8	Ig III bl	MR	CIH	Vidutinio stiprumo didelio plastiškumo molis, tvirtas, pilkai rudas, su dulkiu, žvirgždo priemaišomis su vandeningo smėlio lėšiais, nuo 9.8 m rudas, su stipraus molio tarp sluoksniais, nuo 14,2 m su silpno molio tarp sluoksniais PVZ-16:9,8-10,0; PVZ-17:11,4-11,6; PVZ-18:13,0-13,2; PVZ-19:15,0-15,2	18,2	8,9	

13	g III bl	ML	saCIL	Vidutinio stiprumo smėlingas mažo plastiškumo molis, moreninis, tvirtas, rudas, su dulkiu, žvirgždo priemaišomis su vandeningo smėlio lėšiais PVZ-110:18,3-18,5	21	2,8	
				Grėžinys Nr.SZ-2 2024-06-12 y-6100283; x-488781			
3	t IV	[SDo]	clSaFI	Planingai supiltas: molingas smulkus smėlis, drėgnas, pilkai rudas, su žvirgždo priemaiša	0,4	0,4	
2	t IV	[SD]	Sa-FFI	Planingai supiltas: tankus mažai dulkingas molingas vidutinio rupumo smėlis, drėgnas, pilkai rudas, su žvirgždo priemaiša PVZ-1:0,5-0,7	1,2	0,8	1,2
5	t IV	[SMo]	saCIL-SiLFI	Planingai supiltas: smėlingas mažo plastiškumo molis ir dulkis, tvirtas, pilkas PVZ-2:1,3-1,5	1,7	0,5	
8	Ig III bl	MR	CIH	Vidutinio stiprumo didelio plastiškumo molis, tvirtas, rudas, su žvirgždo priemaiša su vandeningo smėlio lėšiais	2,3	0,6	1,7
9	Ig III bl	MR	CIH	Stiprus didelio plastiškumo molis, standus, rudas, su žvirgždo priemaiša su vandeningo smėlio lėšiais PVZ-3:2,8-3	4,8	2,5	
8	Ig III bl	MR	CIH	Vidutinio stiprumo didelio plastiškumo molis, tvirtas, rudas, su žvirgždo priemaiša su vandeningo smėlio lėšiais ir tarp sluoksniais PVZ-4:5,6-5,8	7,2	2,4	7,2
11	Ig III bl	SMo	clSa	Tankus molingas smulkus smėlis, vandeningas, pilkas, su dulkiu priemaiša	7,8	0,6	
8	Ig III bl	MR	CIH	Vidutinio stiprumo didelio plastiškumo molis, tvirtas, rudas, su žvirgždo priemaiša su vandeningo smėlio lėšiais ir tarp sluoksniais	9,3	1,5	
9	Ig III bl	MR	CIH	Stiprus didelio plastiškumo molis, standus, rudas, su žvirgždo priemaiša su vandeningo smėlio lėšiais ir tarp sluoksniais	10,6	1,3	10,6
11	Ig III bl	SMo	clSa	Labai tankus molingas smulkus smėlis, vandeningas, pilkas, su dulkiu priemaiša	11,6	1	

14	g III bl	ML	saCIL	Stiprus smėlingas mažo plastiškumo molis, moreninis, tvirtas, rudas, su žvirgždo priemaiša su vandeningo smėlio lėšiais ir tarp sluoksniais PVZ-5:11,8-12	12,6	1	
13	g III bl	ML	saCIL	Vidutinio stiprumo smėlingas mažo plastiškumo molis, moreninis, tvirtas, sluoksniuotas, pilkas, su vandeningo smėlio lėšiais PVZ-6:13-13,2	13,7	1,1	
15	g III bl	ML	saCIL	Labai stiprus smėlingas mažo plastiškumo molis, moreninis, labai standus, pilkai rudas, su žvirgždo priemaiša su vandeningo smėlio lėšiais PVZ-7:14,3-14,5; PVZ-8:18,3-18,5	20	6,3	
				Grėžinys Nr.SZ-3 2024-06-18 y-6100304; x-488750; z-63,56			
-	d IV	-	Hu	Dirvožemis	0,05	0,05	0,05
3	t IV	[SDo]	clSaFl	Planingai supiltas: vidutinio tankumo molingas smulkus smėlis, mažai drėgnas, rudas PVZ-31:0,3-0,5	1	0,95	1
5	t IV	[SMo]	saCIL-SiLFI	Planingai supiltas: smėlingas mažo plastiškumo molis ir dulkis, tvirtas, pilkas, su vandeningais smėlio lėšiais PVZ-32:1,1-1,3; PVZ-33:1,6-1,8	2,2	1,2	
9	lg III bl	MR	CIH	Stiprus didelio plastiškumo molis, standus, rudas, su žvirgždo priemaiša su vandeningo smėlio lėšiais, su labai stipraus molio tarp sluoksniais PVZ-34:5-5,2	6	3,8	
8	lg III bl	MR	CIH	Vidutinio stiprumo didelio plastiškumo molis, tvirtas, rudas, su vandeningo smėlio lėšiais PVZ-35:7-7,2; PVZ-36:8,8-9	9,9	3,9	
12	lg III bl	ML	saCIL-SiL	Labai stiprus smėlingas mažo plastiškumo molis ir dulkis, labai minkštas, geltonas, su molingo smėlio lėšiais ir tarp sluoksniais PVZ-37:10,1-10,3	10,5	0,6	9,9
13	g III bl	ML	saCIL	Vidutinio stiprumo smėlingas mažo plastiškumo molis, moreninis, tvirtas, rudas, su žvirgždo priemaiša su vandeningo smėlio lėšiais PVZ-38:12-12,2	14,4	3,9	
15	g III bl	ML	saCIL	Labai stiprus smėlingas mažo plastiškumo molis, moreninis, labai standus, pilkai rudas, su žvirgždo priemaiša su vandeningo smėlio lėšiais PVZ-39:15,5-15,7	20	5,6	
				Grėžinys Nr.SZ-4 2024-06-12 y-6100291; x-488733; z-63,50			
-	d IV	-	Hu	Dirvožemis	0,1	0,1	0,1

3	t IV	[SDo]	cISaFI	Planingai supiltas: vidutinio tankumo molingas smulkus smėlis, drėgnas, pilkai rudas PVZ-1:0,3-0,5	0,7	0,6	
4	t IV	[ML]	saCILFI	Planingai supiltas: smėlingas mažo plastiškumo molis, minkštas, pilkas, su vandeningo smėlio lęšiais PVZ-2:1,6-1,8	2	1,3	0,7
8	Ig III bl	MR	CIH	Vidutinio stiprumo didelio plastiškumo molis, tvirtas, rudas, su žvirgždo priemaiša su vandeningo smėlio lęšiais ir tarp sluoksniais PVZ-3:5,8-6	8,6	6,6	
12	Ig III bl	SMo	cISa	Tankus molingas smulkus smėlis, vandeningas, pilkas, su dulkiu priemaiša	9,2	0,6	8,6
14	g III bl	ML	saCIL	Stiprus smėlingas mažo plastiškumo molis, moreninis, tvirtas, rudas, su žvirgždo priemaiša su vandeningo smėlio lęšiais ir tarp sluoksniais PVZ-4:9,8-10	10,8	1,6	
13	g III bl	ML	saCIL	Vidutinio stiprumo smėlingas mažo plastiškumo molis, moreninis, tvirtas, pilkai rudas, su žvirgždo priemaiša su vandeningo smėlio lęšiais PVZ-5:12,6-12,8	13,2	2,4	
15	g III bl	ML	saCIL	Labai stiprus smėlingas mažo plastiškumo molis, moreninis, labai standus, pilkai rudas, su žvirgždo priemaiša su vandeningo smėlio lęšiais	20	6,8	
				Gręžinys Nr.SZ-5 2024-07-01			
				y-6100306; x-488707			
-	-	-	-	Asfaltbetonis, suskeldėjęs	0,16	0,16	
-	-	-	-	Skaldos - smėlio mišinys	0,5	0,34	
2	t IV	[SB]	SaFI	Planingai supiltas: labai tankus vidutinio rupumo smėlis, drėgnas, geltonas, su gargždo, žvirgždo priemaišomis PVZ-51:0,6-0,8	0,8	0,3	
2	t IV	[SD]	Sa-FFI	Planingai supiltas: tankus mažai dulkingas molingas vidutinio rupumo smėlis, drėgnas, su dulkiu, gargždo, žvirgždo priemaišomis gelsvai pilkas, su smulkaus smėlio tarp sluoksniais PVZ-52:2,6-2,8	4	3,2	5,3
2	t IV	[SD]	Sa-FFI	Planingai supiltas: tankus mažai dulkingas molingas vidutinio rupumo smėlis, drėgnas, geltonas, su žvirgždo priemaiša PVZ-53:4,4-4,6	5,3	1,3	5,3

4	t IV	[ML]	saCILFI	Planingai supiltas: smėlingas mažo plastiškumo molis, minkštas, pilkas, su dulkiu, žvirgždo priemaišomis, su vandeningo smėlio lėšiais PVZ-54:5,9-6,1	6,6	1,3	6,6
10	lg III bl	SD	Sa-F	Vidutinio tankumo mažai dulkingas molingas vidutinio rupumo smėlis, vandeningas, pilkas, su dulkiu priemaiša PVZ-55:6,8-7,0	7,2	0,6	
11	lg III bl	SD	Sa-F	Tankus mažai dulkingas molingas smulkus smėlis, vandeningas, pilkas, su dulkiu priemaiša PVZ-56:7,4-7,6	7,7	0,5	
9	lg III bl	MR	CIH	Stiprus didelio plastiškumo molis, standus, rudas, su žvirgždo priemaiša su dulkiu lėšiais, su vidutinio stiprumo molio tarp sluoksniais PVZ-57:9,7-9,9	12,7	5	
8	lg III bl	MR	CIH	Vidutinio stiprumo didelio plastiškumo molis, tvirtas, rudas, su dulkiu, žvirgždo priemaišomis su stipraus molio tarp sluoksniais, su vandeningo smėlio lėšiais PVZ-58:13,8-14,0	16,4	3,7	16,4
12	lg III bl	MD	saCIL-SiL	Labai stiprus smėlingas mažo plastiškumo molis ir dulkis, tvirtas, geltonas, su žvirgždo priemaišomis su vandeningo smėlio tarp sluoksniais, su molio tarp sluoksniais PVZ-59:17,0-17,2	17,9	1,5	
13	g III bl	ML	saCIL	Vidutinio stiprumo smėlingas mažo plastiškumo molis, moreninis, tvirtas, rudas, su dulkiu, žvirgždo priemaišomis su vandeningo smėlio lėšiais	20	2,1	
				Grėžinys Nr.SZ-6 2024-06-12			
				y-6100255; x-488836			
-	d IV	-	saHu	Smėlingas dirvožemis, juosvas, su žvirgždo priemaiša	0,1	0,1	
3	t IV	[SDo]	clSaFI	Planingai supiltas: molingas smulkus smėlis, gelsvai rudas, su žvirgždo priemaiša	0,2	0,1	0,2
6	t IV	[ML]	saCILFI	Planingai supiltas: smėlingas mažo plastiškumo molis, labai standus, rudas, su žvirgždo priemaiša PVZ-1:0,5-0,8	1	0,8	
8	lg III bl	MR	CIH	Vidutinio stiprumo didelio plastiškumo molis, tvirtas, rudas, su žvirgždo priemaiša, su smėlio lėšiais	2,3	1,3	

9	Ig III bl	MR	CIH	Stiprus didelio plastiškumo molis, standus, rudas, su žvirgždo priemaiša, su smėlio lęšiais PVZ-2:2,3-2,5	3,7	1,4	
				Grėžinys Nr.7 2024-06-12			
				y-6100267; x-488848			
-	-	-	-	Asfaltbetonis, suskeldėjęs	0,07	0,07	
-	-	-	-	Skaldos - smėlio mišinys, su gargždu	0,3	0,23	
1	t IV	[SB]	grSaPFI	Planingai supiltas: blogai išrūšiuotas žvyringas smėlis mažai drėgnas, geltonas PVZ-71:0,3-0,5	0,8	0,5	0,8
5	t IV	[SMo]	saCIL-SiLFI	Planingai supiltas: smėlingas mažo plastiškumo molis ir dulkis, tvirtas, pilkas	1,4	0,6	
6	t IV	[ML]	saCILFI	Planingai supiltas: smėlingas mažo plastiškumo molis, standus, pilkas	4	2,6	
				Grėžinys Nr.8 2024-06-12			
				y-6100272; x-488852			
-	-	-	-	Asfaltbetonis, suskeldėjęs	0,06	0,06	
-	-	-	-	Skaldos - smėlio mišinys, su gargždu	0,3	0,24	
1	t IV	[SB]	grSaPFI	Planingai supiltas: blogai išrūšiuotas žvyringas smėlis, mažai drėgnas, geltonas PVZ-81:0,4-0,6	0,7	0,4	0,7
5	t IV	[SMo]	saCIL-SiLFI	Planingai supiltas: smėlingas mažo plastiškumo molis ir dulkis, tvirtas, pilkas PVZ-82:1,2-1,4	1,5	0,8	
6	t IV	[ML]	saCILFI	Planingai supiltas: smėlingas mažo plastiškumo molis, standus, pilkas PVZ-83:2,6-2,8; PVZ-84:5,5-5,7	6,8	5,3	
7	d IV	DL	saSiL	Smėlingas mažo plastiškumo dulkis tvirtas su maža (4,8%) organinės medžiagos priemaiša, minkštas, juosvas PVZ-85:6,9-7,1	7,5	0,7	6,8
9	Ig III bl	MR	CIH	Didelio plastiškumo molis, standus, rudas, su žvirgždo priemaiša, su smėlio lęšiais	9	1,5	
				Grėžinys Nr.SZ-9 2024-06-12			
				y-6100315; x-488649			
-	-	-	-	Asfaltbetonis, suskeldėjęs	0,07	0,07	
-	-	-	-	Skaldos - smėlio mišinys, su gargždu	0,25	0,18	
1	t IV	[SB]	grSaPFI	Planingai supiltas: blogai išrūšiuotas žvyringas smėlis, mažai drėgnas, geltonas PVZ-91:0,3-0,5	0,5	0,25	0,5
6	t IV	[ML]	saCILFI	Planingai supiltas: smėlingas mažo plastiškumo molis, standus, pilkai rudas PVZ-92:0,5-0,7	0,7	0,2	

5	t IV	[ML]	saCILFI	Planingai supiltas: smėlingas mažo plastiškumo molis, standus, rudas PVZ-93:2,4-2,6	3	2,3	
4	t IV	[ML]	saCILFI	Planingai supiltas: smėlingas mažo plastiškumo molis, minkštas, rudas, su vandeningo smėlio lėšiais PVZ-94:3,1-3,3	3,4	0,4	3
6	t IV	[ML]	saCILFI	Planingai supiltas: smėlingas mažo plastiškumo molis, standus, rudas PVZ-95:5,7-5,9	6	2,6	
5	t IV	[SMo]	saCIL-SiLFI	Planingai supiltas: smėlingas mažo plastiškumo molis ir dulkis, tvirtas rudas PVZ-96:7,3-7,5	8,7	2,7	
9	Ig III bl	MR	CIH	Stiprus didelio plastiškumo molis, standus, rudas, su žvirgždo priemaiša, su smėlio lėšiais	12	3,3	
				Grėžinys Nr.10 2024-06-12			
				y-6100320; x-488651			
-	-	-	-	Asfaltbetonis, suskeldėjęs	0,08	0,08	
-	-	-	-	Skaldos - smėlio mišinys, su gargždu	0,25	0,17	
1	t IV	[SB]	grSaPFI	Planingai supiltas: blogai išrūšiuotas žvyringas smėlis, mažai drėgnas, geltonas	0,6	0,35	0,6
6	t IV	[ML]	saCILFI	Planingai supiltas: smėlingas mažo plastiškumo molis, standus, pilkai rudas PVZ-101:0,7-0,9	1	0,4	
5	t IV	[SMo]	saCIL-SiLFI	Planingai supiltas: smėlingas mažo plastiškumo molis ir dulkis, tvirtas rudas	4	3	
				Grėžinys Nr.11 2024-06-13			
				y-6100338; x-488658			
-	d IV	-	Hu	Dirvožemis	0,4	0,4	0,4
9	Ig III bl	MR	CIH	Didelio plastiškumo molis, standus, rudas, su žvirgždo priemaiša, su smėlio lėšiais	3,5	3,1	
				Grėžinys Kasinys-1 2024-06-12			
				y-6100308; x-488646			
-	d IV	-	Hu	Dirvožemis	0,05	0,05	0,05
5	t IV	[ML]	saCILFI	Planingai supiltas: smėlingas mažo plastiškumo molis, standus, rudas	0,5	0,45	
				Grėžinys Kasinys-2 2024-06-12			
				y-6100326; x-488654			
-	d IV	-	Hu	Dirvožemis	0,1	0,1	0,1
5	t IV	[SMo]	saCIL-SiLFI	Planingai supiltas: smėlingas mažo plastiškumo molis ir dulkis, tvirtas rudas	0,5	0,4	

				Grėžinys Kasinys-3 2024-06-12			
				y-6100278; x-488857			
-	d IV	-	Hu	Dirvožemis	0,05	0,05	0,05
6	t IV	[ML]	saCILFI	Planingai supiltas: smėlingas mažo plastiškumo molis, standus, pilkas	0,5	0,45	
				Grėžinys Kasinys-4 2024-06-12			
				y-6100261; x-488844			
-	d IV	-	Hu	Dirvožemis	0,1	0,1	0,1
3	t IV	[SDo]	clSaFI	Planingai supiltas: molingas smulkus smėlis, mažai drėgnas, gelsvai rudas	0,5	0,4	

Gruntą atpažino ir aprašė:

Sudarė

DANGOS KONSTRUKCIJOS LENTELE

Gr. Nr.	Piketas	Atstumas nuo ašies, m	Konstrukciniai elementai				Sankasos gruntai, cm	Natūralūs gruntai, cm	Požeminio vandens lygis, m
			Danga, cm	Dangos pagrindas, cm	Šalčiui atsparus sluoksnis, cm	Bendras konstrukcijos storis, cm			
Gr.SZ-7	Pk 0+155	k-4,0	Ab ['] -7	Sk-Sm-23	[SB]*-50	80	[SMo]-60 [ML]-260	-	-
Gr.SZ-8	Pk 0+155	d-2,4	Ab ['] -6	Sk-Sm-24	[SB]*-40	70	[SMo]-80 [ML]-530	DL-70 MR-150	6,8
Gr.SZ-1	Pk 0+210	d-2,80	Ab ['] -5 Ab ['] -9	Sk-Sm-21	[SB]*-65	100	[SD]*-360 [SDo]*-160 [SD]*-90 [ML]-170	SMo-50 MR-890 ML-280	9,3
Gr.SZ-5	Pk 0+305	d-1,80	Ab ['] -16	Sk-Sm-34	[SB]*-30	80	[SD]*-320 [SD]*-130 [ML]-130	SD-60 SD-50 MR-500 MR-370 MD-150 ML-210	5,3
Gr.SZ-9	Pk 0+363	k-2,4	Ab ['] -7	Sk-Sm-18	[SB]*-25	50	[ML]-20 [ML]-230 [ML]-40 [ML]-260 [SMo]-270	MR-330	3
Gr.SZ-10	Pk 0+369	d-2,9	Ab ['] -8	Sk-Sm-17	[SB]*-35	60	[ML]-40 [SMo]-300	-	-

Ab-asfaltbetonis

Sk-Sm-skaldos smėlio mišinys

*-su žvyringomis dalelėmis

`-suskaldėjęs, trapus

Sudarė:

TECHNINĖ UŽDUOTIS

Statybos techninio reglamento
STR 1.04.02:2011 „Inžineriniai geologiniai (geotechniniai) tyrimai“

Документо sudarytojo pavadinimas
(fizinio asmens vardas ir pavardė ar juridinio asmens pavadinimas)

TECHNINĖ UŽDUOTIS

2024-05-22
Dokumento data

Scoro Nr.24186
Dokumento registracijos numeris

IGG tyrimų stadija: Projektiniai

Tyrimo objekto pavadinimas

Tyrimo objekto adresas:

Užsakovo duomenys:

Projektuotojo duomenys:

Statybos rūšis:

Nekilnojamųjų kultūros
vertybių registro kodas (jei
yra): -

Statinio paskirtis (pagal STR
1.01.03:2017): keliai, kiti transporto statiniai

Statinio kategorija: Ypatingasis

Geotechninė kategorija
(projektiniuose tyrimuose): Antra

Duomenys apie statinio
parametrus: Tyrimo ruožo
ilgis -
Gatvės/kelio
kategorija AM, jungiamasis kelias (III kategorija)
Kiti duomenys Valstybinės reikšmės magistralinio kelio A1
Vilnius–Kaunas–Klaipėda 113,657 km viadukas
Rūšys Ne

Numatomi pamatų
konstrukcijų variantai: Poliniai

Perduodamos į pagrindą Nenustatyta

apkrovos ir jų intensyvumas:

Kiti parametrai: Nėra

Tyrimų ploto ir ribų koordinatės:

Nr.	X	Y	Nr.	X	Y	Nr.	X	Y
1	6100253	488808	7	6100283	488696	13	6100293	488847
2	6100252	488786	8	6100291	488643	14	6100281	488865
3	6100272	488735	9	6100312	488616	15	6100242	488888
4	6100283	488732	10	6100363	488639	16	6100225	488843
5	6100284	488721	11	6100348	488681			
6	6100282	488710	12	6100326	488788			

Papildomai nustatomi geotechniniai parametrai ir kiti reikalavimai:

• inžineriniai geologiniai ir geotechniniai tyrimai turi būti atliekami vadovaujantis STR 1.04.02:2011 „Inžineriniai geologiniai ir geotechniniai tyrimai“, STR 2.05.21:2016 „Geotechninis projektavimas. Bendrieji reikalavimai“, R IGGT 15 „Automobilių kelių inžinerinių geologinių ir geotechninių bei statinio tyrimo rekomendacijomis“; • IGG tyrimų rūšis – atliekami projektiniai tyrimai; • projektinių IGG tyrimų apimtis (gręžinių skaičius, gylis, grunto ėminiai laboratoriniams tyrimams, bandymai, kiti nustatomi parametrai) – kaip nurodoma R IGGT 15 „Automobilių kelių inžinerinių geologinių ir geotechninių bei statinio tyrimo rekomendacijose“ • ataskaitoje turi būti pateiktas inžinerinis geologinis pjūvis, išvados ir rekomendacijos; • gręžinių aprašymuose, išilginio geologinio pjūvio brėžiniuose gruntai turi turėti žymenį pagal LST 1331 reikalavimus; • geologijos ataskaitoje turi būti nustatytas augalinio sluoksnio storis; • filtracijos koeficientas rašomas $X \times 10^{-5}$; • išilginis profilis braižomas ant projektuotojų pateikto išilginio profilio (.dwg formatu); • aptikus silpnus gruntuos (durpes) privalu nustatyti jų išplitimą, pabaigą; • vizualiai matant šalia kelio durpes, prastą gruntą informuoti projektuotoją ir atlikti papildomus gręžinius;

Sąrašas normatyvinių dokumentų, kuriais vadovaujantis atliekami tyrimai:

1. STR 01.04.02:2011 „Inžineriniai geologiniai ir geotechniniai tyrimai“.
2. LST EN 1997-1 „Eurokodas 7. Geotechninis projektavimas. 1 dalis. Pagrindinės taisyklės“.
3. LST EN 1997-1 „Eurokodas 7. Geotechninis projektavimas. 2 dalis. Pagrindo tyrinėjimai ir bandymai.“
4. IT ŽS 17 „Automobilių kelių žemės darbų ir žemės sankasos įrengimo taisyklės“.
5. LST EN ISO 14688-1 Geotechniniai tyrimai ir bandymai. Gruntų atpažintis ir klasifikavimas. 1 dalis. Atpažintis ir aprašymas.
6. LST EN ISO 14688-2 Geotechniniai tyrimai ir bandymai. Gruntų atpažintis ir klasifikavimas. 2 dalis. Klasifikavimo principai.
7. LST 1331:2015 Automobilių kelių gruntai. Klasifikacija.
8. R IGGT 15 „Automobilių kelių inžinerinių geologinių ir geotechninių bei statinio tyrimų rekomendacijos“.

Ankščiau sklype atlikti geologiniai tyrimai: Nėra

Užsakovas: _____

Projekto vadovas (architektas, konstruktorius): _____

Tyrimų vadovas (užduotį gavau): _____

ŽEMĖS GELMIŲ GEOLOGINIŲ TYRIMŲ REGISTRACIJOS LAPAS

ŽEMĖS GELMIŲ GEOLOGINIŲ TYRIMŲ REGISTRACIJOS LAPAS

Tyrimo identifikavimo numeris Žemės gelmių registre

49519-2024

1. Tyrimo užsakovas

(juridinio asmens pavadinimas, teisme forma, kodas, buveinės adresas; arba fizinio asmens vardas, pavardė, asmens kodas, gyvenamosios vietos adresas; arba juridinių ir (ar) fizinių asmenų grupės, veikiančios pagal jungtinės veiklos sutartį, šalių vardai, pavardės, pavadinimai, juridinių asmenų teisinės formos, kodai, jungtinės veiklos sutarties sudarymo data ir numeris)

2. Tyrimo vykdytojas

(juridinio asmens pavadinimas, teisinė forma, kodas, buveinės adresas; arba fizinio asmens vardas, pavardė, asmens kodas, gyvenamosios vietos adresas; arba juridinių ir (ar) fizinių asmenų grupės, veikiančios pagal jungtinės veiklos sutartį, šalių vardai, pavardės, pavadinimai, juridinių asmenų teisinės formos, kodai, jungtinės veiklos sutarties sudarymo data ir numeris)

3. Leidimo tirti žemės gelmes Nr. 1746029, išdavimo data 2020-02-20

4. Tyrimo būdas: Tiesioginis

5. Tyrimo rūšis: Inžinerinis geologinis ir geotechninis tyrimas, II-a geotechninė kategorija

6. Tyrimų tikslas ir (ar) etapas Viadukas valstybinės reikšmės magistralinio kelio A1 Vilnius–Kaunas–Klaipėda dviejų lygių sankryžoje 113,657 km. Projektiniai inžineriniai geologiniai ir geotechniniai tyrimai, priskirti II geotechninei kategorijai.

7. Duomenys apie tyrimo objektą

Tyrimo objekto tipas	objektai: transporto infrastruktūros objektai
Tyrimo objekto pavadinimas	Viadukas magistralinio kelio A1 Vilnius–Kaunas–Klaipėda dviejų lygių sankryžoje 113,657 km
Tyrimo objekto adresas	Kauno apskr., Kauno r. sav., Babtų sen., Sitkūnų k.
Tyrimo ploto ribos arba tyrimų vietos koordinatės (1994 metų Lietuvos koordinatinių sistemoje)	Elementas Nr.1: Nr.1 6100253 488808; Nr.2 6100225 488843; Nr.3 6100242 488888; Nr.4 6100281 488865; Nr.5 6100293 488847; Nr.6 6100326 488788; Nr.7 6100348 488681; Nr.8 6100363 488639; Nr.9 6100312 488616; Nr.10 6100291 488643; Nr.11 6100283 488696; Nr.12 6100282 488710; Nr.13 6100284 488721; Nr.14 6100283 488732; Nr.15 6100272 488735; Nr.16 6100252 488786;

8. Tyrimo pradžios data 2024-05-23, tyrimo pabaigos data 2025-05-22

9. Tyrimo dokumento (-ų) (ataskaitos(-ų)) pavadinimas (-ai)

Pateikimo data

Viadukas valstybinės reikšmės magistralinio kelio A1 Vilnius–Kaunas–Klaipėda dviejų lygių sankryžoje 113,657 km. Projektinių inžinerinių geologinių ir geotechninių tyrimų, priskirtų II geotechninei kategorijai, ataskaita.	2025-05-22
---	------------

10. Pridedami dokumentai: TU-24186-signed

(darbų programa, techninė užduotis, projektas)

Tyrimo identifikavimo numeris Žemės gelmių registre

49519-2024

Užpildė:

Pareigų pavadinimas	
Vardas, Pavardė	
Data	
Telefono numeris	
El. paštas	

Paraiškos registracijos Nr.

ŽGT-2024-2282

Paraiškos pateikimo data

2024-05-22

Tyrimo įregistravimo Žemės gelmių registre data

2024-06-19

Žemės gelmių registro tvarkytojo pastabos:

Dokumentą atspausdino

LEIDIMAS TIRTI ŽEMĖS GELMES

PATVIRTINTA
Lietuvos geologijos tarnybos prie Aplinkos ministerijos
direktoriaus 2020 m. birželio 11 d. įsakymu Nr. 1-207



LIETUVOS GEOLOGIJOS TARNYBA PRIE APLINKOS MINISTERIJOS

LEIDIMAS TIRTI ŽEMĖS GELMES

—————
Vilnius

leidžiama atlikti:

nemetalinių naudingųjų iškasenų paiešką ir žvalgybą,
vertingųjų mineralų paiešką ir žvalgybą,
požeminio vandens paiešką ir žvalgybą,
geoterminės energijos paiešką ir žvalgybą,
inžinerinį geologinį (geotechninį) tyrimą,
geofizinį tyrimą,
ekogeologinį tyrimą.

GEOANALIZĖ LEIDIMAS

Lietuvos geologijos tarnybos prie
Aplinkos ministerijos direktoriaus
2020 m. gegužės 20 d. įsakymo Nr. 1-
priedas



LIETUVOS GEOLOGIJOS TARNYBA
PRIE APLINKOS MINISTERIJOS

L E I D I M A S

TIRTI ŽEMĖS GELMES

Vadovaujantis Lietuvos Respublikos žemės gelmių įstatymu, **l e i d ž i a m a :**

nuo 2020-05-20
(leidimo įsigaliojimo data)

a t l i k t i :

nemetalinių naudingųjų iškasenų ir vertingųjų mineralų paiešką ir žvalgybą,
inžinerinį geologinį (geotechninį) tyrimą.

Direktorius

A.V.

(parašas)

TENZOZONDO (Nr. K-0009179) KALIBRAVIMO LIUDIJIMAS



KALIBRAVIMO LIUDIJIMAS Nr. K-0009179

Užsakovas	Į.k. 303106983
Kalibruotas objektas	Tenzozondas CPT Nr. GL 0440 Kūgio spaudimo jėgos matavimo ribos: (0...100) kN (plotas 10 cm ² ; 100 kN atitinka 100 MPa) Šoninės trinties jėgos matavimo ribos: (0...15) kN (plotas 10 cm ² ; 15kN atitinka 1 Mpa) Indikatorius GRL 1503
Objekto būklė	MP neturi mechaninių ar kitokių pažeidimų
Kalibravimo metodas	Kalibravimo procedūra LST EN ISO 7500-1:2018 J2-02 2018-12-13
Kalibravimą atliko	UAB "Nordic Metrology Science" Jungtinė laboratorija. Vilniaus regiono laboratorija, Dariaus ir Girėno g. 38, LT-02189, Vilnius
Kalibravimo atlikimo vieta	Tauragė, Ganyklų g. 15
Aplinkos sąlygos	Aplinkos temperatūra 22,6 ± 1 °C
Kalibravimo data	2024-01-31
Sietis	Matavimai buvo atlikti su šiais, kalibravimo būdu susietais etalonais: Etaloninis dinamometras susidedantis iš MGS plus, ML38B Nr. 801229358; Z4A/50 kN Nr.184930037; C18/500 kN Nr.002874TY
Kalibravimo liudijimo išdavimo data	2024-01-31
Inžinierius	
Vyresnysis inžinierius metrologas	

KALIBRAVIMO LIUDIJIMAS Nr. K-0009179
KALIBRAVIMO REZULTATAI

Tenzozondas CPT Nr. GL 0440

Apkrovos vardinė vertė (P), kN	Tenzozondo rodmenų vidurkis, (F _R) kN	Paklaida (ΔF),		Išplėstinė neapibrėžtis, (±U)	
		kN	%	kN	%
Šoninė trintis					
0,6	0,598	0,00	-0,33	± 0,006	± 0,96
1,5	1,499	0,00	-0,07	± 0,006	± 0,39
3,0	2,970	-0,03	-1,00	± 0,006	± 0,19
6,0	5,990	-0,01	-0,17	± 0,006	± 0,10
15	14,94	-0,06	-0,40	± 0,01	± 0,04
Kūgis					
0,5	0,50	0,00	-0,20	± 0,01	± 1,15
5	4,97	-0,03	-0,60	± 0,01	± 0,12
10	10,00	0,00	-0,01	± 0,01	± 0,06
20	20,01	0,01	0,07	± 0,01	± 0,03
30	29,80	-0,20	-0,67	± 0,01	± 0,02
40	40,02	0,02	0,05	± 0,01	± 0,02
50	50,03	0,02	0,05	± 0,01	± 0,02
70	70,27	0,27	0,39	± 0,06	± 0,09

Prieš kalibravimą matavimo priemonė buvo apkrauta Max apkrova
 Išmatuota jėga (F) lygi rodmens (F_R) ir paklaidos (ΔF) skirtumui su išplėstine
 neapibrėžtimi (± U)

$$F = (F_R - \Delta F) \pm U$$

Nurodytos vertės taikomos kalibruojamo objekto būklei kalibravimo metu

Išplėstinė neapibrėžtis apskaičiuota suminę standartinę neapibrėžtį padauginus iš koeficiento k=2,
 kuris, esant normaliniam skirstiniui, atitinka 95% pasikliautinumo lygmenį. Standartinė neapibrėžtis
 paskaičiuota pagal EA-4/02M.

Kalibravimo rezultatai susiję tik su kalibruojamu objektu.

Kalibravimo liudijimas gali būti dauginamas tik pilnai. Atskiras kalibravimo liudijimo dalis galima daugini tik
 gavus raštišką kalibravimo laboratorijos leidimą.

GRUNTO LABORATORINIŲ TYRIMŲ REZULTATAI



Gruntu laboratoriniai tyrimai

Gruntų laboratorinių tyrimų protokolas Nr 24-0437

Protokolo išrašymo data: 2024-07-19

Tyrimų atlikimo data: nuo 2024-07-09 iki 2024-07-19

Užsakovas:

Objektas: 24186 Valstybinės reikšmės magistralinio kelio A1 Vilnius–Kaunas–Klaipėda 113,657 km dviejų lygių sankryžos viaduko rekonstravimas

Tyrimų medžiaga: Gruntas

Gruntų pridavimo data: 2024-07-09

Grunto ėminių kiekis: 23

Tyrimai atlikti pagal:

* LST EN ISO 14688-1:2018 Geotechniniai tyrinėjimai ir bandymai. Gruntų identifikavimas ir klasifikavimas. 1 dalis. Identifikavimas ir aprašymas (ISO 14688-1:2017)

* LST EN ISO 14688-2:2018 Geotechniniai tyrinėjimai ir bandymai. Gruntų identifikavimas ir klasifikavimas. 2 dalis. Klasifikavimo principai (ISO 14688-2:2018) ir "IGGT gruntų klasifikacija" 2019

* Inžinerinių geologinių ir geotechninių tyrimų gruntų klasifikaciją (LGT 2019-06-13 Nr.1-175)

* LST 1331:2022 Gruntai, skirti keliams ir jų statiniams. Klasifikacija

* LST EN ISO 17892-1:2015 Geotechniniai tyrinėjimai ir bandymai. Laboratoriniai grunto bandymai. 1 dalis. Vandens kiekio nustatymas (ISO 17892-1:2014)

* LST EN ISO 17892-2:2015 Geotechniniai tyrinėjimai ir bandymai. Laboratoriniai grunto bandymai. 2 dalis. Tūrinio tankio nustatymas (ISO 17892-2:2014)

* LST EN ISO 17892-3:2016 Geotechniniai tyrinėjimai ir bandymai. Laboratoriniai grunto bandymai. 3 dalis. Dalelių tankio nustatymas (ISO 17892-3:2015)

* LST EN ISO 17892-4:2017 Geotechniniai tyrinėjimai ir bandymai. Laboratoriniai grunto bandymai. 4 dalis. Granuliometrinės sudėties nustatymas (ISO 17892-4:2016)

* LST CEN ISO/TS 17892-11:2019 Geotechniniai tyrinėjimai ir bandymai. Laboratoriniai grunto bandymai. 11 dalis. Pralaidumo vandeniui nustatymas esant pastoviam ir kintančiam spūdžiui (ISO/TS 17892-11:2019)

* LST EN ISO 17892-12:2018 Geotechniniai tyrinėjimai ir bandymai. Laboratoriniai grunto bandymai. 12 dalis. Takumo ir plastiškumo ribų nustatymas (ISO 17892-12:2018)

Protokolo priedai:

1. Laboratorinių tyrimų rezultatai - 2 lapai
2. Granuliometrinės sudėties kreivės - 8 lapai
3. Grunto plastiškumo diagramos - 8 lapai

Tvirtino:

Vyr. specialistas

Pastabos:

1. Rezultatai susiję tik su tirtais ėminiais
2. Negavus laboratorijos leidimo galima dauginti tik visą protokolą su priedais
3. Rezultatai taikytini tokiems ėminiams, kokie buvo gauti iš užsakovo

LABORATORINIŲ TYRIMŲ REZULTATAI

Eil. Nr.	Gręžinio Nr.	Pavyzdys	Skaitiklyje-likęs gruntas: vandiklyje-išsijotęs per sietą gruntas: %										Dirkų/molio %	Cu/Cc	Pralaidumo koeficientas m/s (suktankinto) (nesuktankinto)	Tankis Mg m ⁻³	Dreigis %	Pastingumas %		Grunto pavadinimas	
			63	31.5	20	6.3	4	2	1	0.6	0.4	0.2						0.125	0.063		W _p
11	3	15,5-15,7	0.0	0.0	0.0	2.9	2.3	3.7	3.2	2.4	3.2	12.4	10.6	8.8	34.1	2.229	7.7	23.2	12.1	smėlingas mažo plastiškumo molis I standus	
12	4	0,3-0,5	100.0	100.0	100.0	97.1	94.8	91.1	87.8	85.5	82.2	69.8	59.2	50.4	16.3	2.684	2.071	0.30	9.3	11.1	0.15 (ML)
13	4	1,6-1,8	0.0	0.0	0.0	1.3	2.2	3.8	3.7	2.9	3.6	13.7	11.60	9.9	39.0	2.113	1.666	0.60	14.8	16.0	0.21 (SbO)
14	5	0,6-0,8	100.0	100.0	100.0	98.7	96.5	92.7	89.0	86.1	82.5	68.8	57.2	47.3	8.3	2.000	1.771	0.52	23.4	14.6	0.71 (ML)
15	5	6,8-7,0	0.0	0.0	0.0	0.0	1.0	0.6	0.8	0.7	1.4	47.3	23.80	12.6	10.2	1.800	1.734	0.54	3.8		Sa
16	5	7,4-7,6	0.0	0.0	0.0	0.0	0.1	0.3	0.4	0.3	0.8	31.7	38.05	15.8	10.6	1.971	1.684	0.58	17.1		Sa-F
17	5	9,7-9,9	0.0	0.0	0.0	0.0	0.0	0.1	0.3	0.4	0.3	31.7	38.05	15.8	10.6	2.666	1.684	0.58	18.1		(SD)
18	5	17,0-17,2	0.0	0.0	0.0	0.0	0.0	0.1	0.1	0.1	0.3	1.3	2.80	34.5	46.3	2.060	1.620	0.69	24.5	22.7	0.05 (MR)
19	6	0,5-0,8	100.0	100.0	100.0	100.0	99.9	99.8	99.7	99.4	98.1	95.3	60.8	14.5	2.686	1.685	0.59	22.4	19.0	0.48 (MD)	
20	7	0,3-0,5	0.0	0.0	0.0	5.4	1.5	1.6	2.3	2.0	3.2	14.6	13.20	9.5	31.7	2.223	2.010	0.33	12.6	13.0	0.04 (ML)
21	8	6,9-7,1	100.0	100.0	100.0	80.9	74.6	66.9	57.6	47.7	33.6	9.5	6.5	3.6	0.8	1.746	1.709	0.56	2.1		grSaP (SB)
22	9	0,3-0,5	0.0	0.0	0.0	0.0	0.0	0.0	0.8	1.0	1.1	1.9	9.6	8.70	8.4	1.930	1.499	0.74	28.7	34.6	10.5 (DL)
23	9	2,4-2,6	100.0	100.0	100.0	100.0	99.8	98.1	96.1	94.1	91.2	78.4	69.7	62.6	19.4	2.672	1.721	0.55	1.7		grSaP (SB)
			0.0	0.0	0.0	0.0	0.2	1.7	2.0	2.0	2.9	12.8	8.7	7.1	43.2	2.223	1.927	0.39	15.4	30.4	18.2 (ML)
			100.0	100.0	100.0	100.0	99.8	98.1	96.1	94.1	91.2	78.4	69.7	62.6	19.4	2.688	1.927	0.39	16.8	12.3	0.25 (ML)

2024-07-19

Granulometrinės sudėties pasiskirstymo kreivės
(LST EN ISO 17892-4:2017)

Priedas 2-4

Užsakymo Reg. Nr.	Nr 24-0437								
Objekto pav.	24186 Valstybinės reikšmės magistralinio kelio A1 Vilnius–Kaunas–Klaipėda 113,657 km dviejų lygių sankryžos viaduko rekonstravimas								
Grunto pavadinimas pagal ISO 14688-2:2018			grSaM						
Gręžinio Nr.	Bandinio Nr.	Paėmimo gylis	d ₁₀	d ₃₀	d ₅₀	d ₆₀	C _U	C _C	
1	11	0,5-0,7	0.1806	0.3814	0.7925	1.3862	7.7	0.6	
Grunto pavadinimas pagal ISO 14688-2:2018			Sa-F						
Gręžinio Nr.	Bandinio Nr.	Paėmimo gylis	d ₁₀	d ₃₀	d ₅₀	d ₆₀	C _U	C _C	
1	13	6,2-6,4	0.0863	0.1967	0.2915	0.3539	4.1	1.3	
Grunto pavadinimas pagal ISO 14688-2:2018			saCIL						
Gręžinio Nr.	Bandinio Nr.	Paėmimo gylis	d ₁₀	d ₃₀	d ₅₀	d ₆₀	C _U	C _C	
1	14	7,2-7,4		0.0045	0.0218	0.0517			

Granulometrinės sudėties pasiskirstymo kreivės
(LST EN ISO 17892-4:2017)

Priedas 2-5

Užsakymo Reg. Nr.	Nr 24-0437								
Objekto pav.	24186 Valstybinės reikšmės magistralinio kelio A1 Vilnius–Kaunas–Klaipėda 113,657 km dviejų lygių sankryžos viaduko rekonstravimas								
Grunto pavadinimas pagal ISO 14688-2:2018			c/sa						
Gręžinio Nr.	Bandinio Nr.	Paėmimo gylis	d ₁₀	d ₃₀	d ₅₀	d ₆₀	C _U	C _C	
1	15	8,9-9,1	0.0079	0.0507	0.0823	0.0970	12.3	3.3	
Grunto pavadinimas pagal ISO 14688-2:2018			saCIL						
Gręžinio Nr.	Bandinio Nr.	Paėmimo gylis	d ₁₀	d ₃₀	d ₅₀	d ₆₀	C _U	C _C	
1	110	18,3-18,5	0.0000	0.0022	0.0099	0.0194	0.0	0.0	
Grunto pavadinimas pagal ISO 14688-2:2018			saCIL						
Gręžinio Nr.	Bandinio Nr.	Paėmimo gylis	d ₁₀	d ₃₀	d ₅₀	d ₆₀	C _U	C _C	
2	5	11,8-12	0.0000	0.0029	0.0133	0.0812	0.0	0.0	

Granulimetrinės sudėties pasiskirstymo kreivės
(LST EN ISO 17892-4:2017)

Priedas 2-6

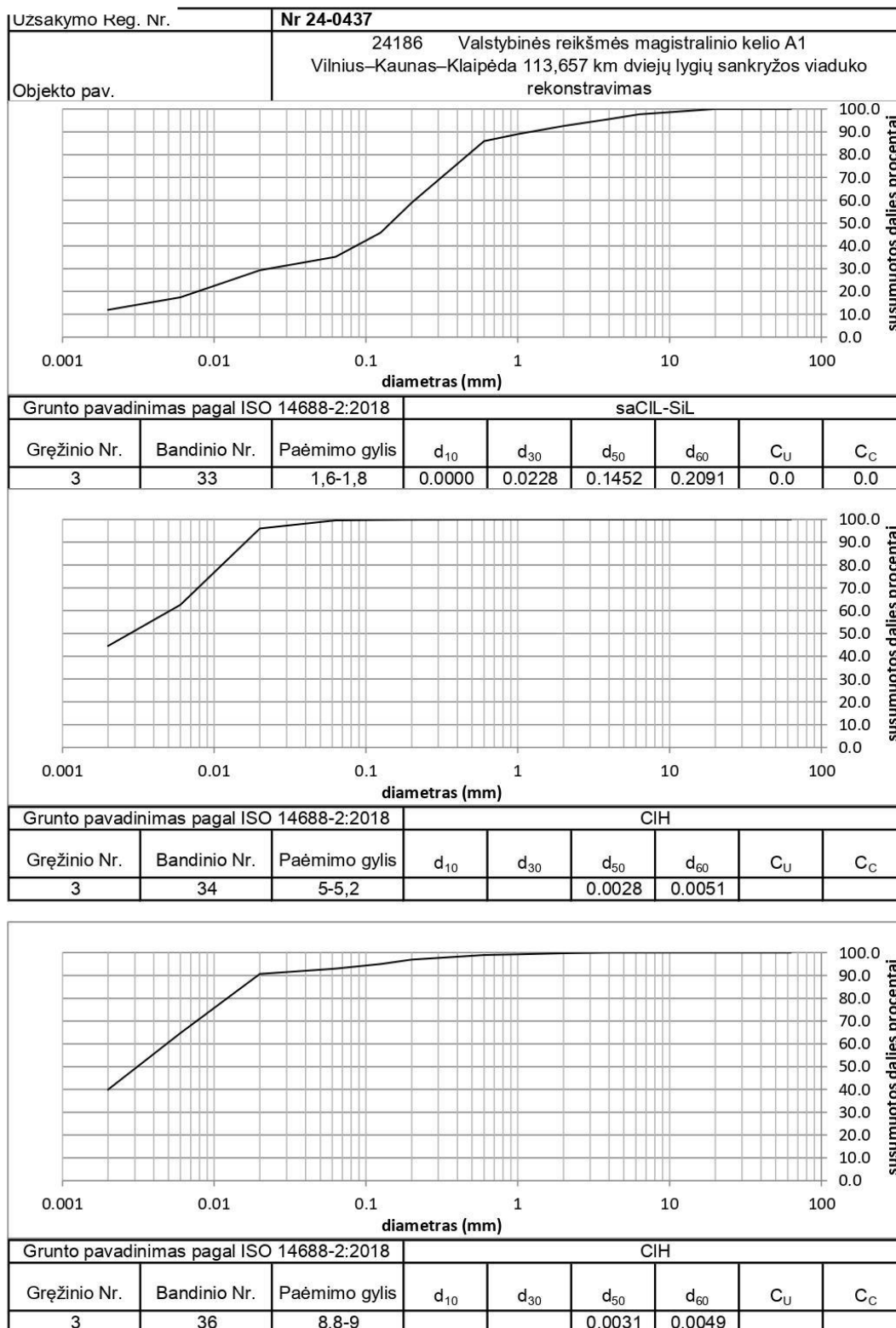

Granulometrinės sudėties pasiskirstymo kreivės
(LST EN ISO 17892-4:2017)

Priedas 2-7

Užsakymo Reg. Nr.	Nr 24-0437								
Objekto pav.	24186 Valstybinės reikšmės magistralinio kelio A1 Vilnius–Kaunas–Klaipėda 113,657 km dviejų lygių sankryžos viaduko rekonstravimas								
								susumuotos dalies procentai	
Grunto pavadinimas pagal ISO 14688-2:2018				saCIL-SiL					
Gręžinio Nr.	Bandinio Nr.	Paėmimo gylis	d ₁₀	d ₃₀	d ₅₀	d ₆₀	C _U	C _C	
3	37	10,1-10,3		0.0072	0.0743	0.1346			
								susumuotos dalies procentai	
Grunto pavadinimas pagal ISO 14688-2:2018				saCIL					
Gręžinio Nr.	Bandinio Nr.	Paėmimo gylis	d ₁₀	d ₃₀	d ₅₀	d ₆₀	C _U	C _C	
3	39	15,5-15,7		0.0108	0.0608	0.1293			
								susumuotos dalies procentai	
Grunto pavadinimas pagal ISO 14688-2:2018				cISa					
Gręžinio Nr.	Bandinio Nr.	Paėmimo gylis	d ₁₀	d ₃₀	d ₅₀	d ₆₀	C _U	C _C	
4	1	0,3-0,5	0.0154	0.0819	0.1594	0.1924	12.5	2.3	

Granulimetrinės sudėties pasiskirstymo kreivės
(LST EN ISO 17892-4:2017)

Priedas 2-8

Užsakymo Reg. Nr.	Nr 24-0437								
Objekto pav.	24186 Valstybinės reikšmės magistralinio kelio A1 Vilnius–Kaunas–Klaipėda 113,657 km dviejų lygių sankryžos viaduko rekonstravimas								
Grunto pavadinimas pagal ISO 14688-2:2018			saCIL						
Gręžinio Nr.	Bandinio Nr.	Paėmimo gylis	d ₁₀	d ₃₀	d ₅₀	d ₆₀	C _U	C _C	
4	2	1,6-1,8	0.0031	0.0294	0.0759	0.1400	45.8	2.0	
Grunto pavadinimas pagal ISO 14688-2:2018			Sa						
Gręžinio Nr.	Bandinio Nr.	Paėmimo gylis	d ₁₀	d ₃₀	d ₅₀	d ₆₀	C _U	C _C	
5	51	0,6-0,8	0.1493	0.2873	0.4397	0.5439	3.6	1.0	
Grunto pavadinimas pagal ISO 14688-2:2018			Sa-F						
Gręžinio Nr.	Bandinio Nr.	Paėmimo gylis	d ₁₀	d ₃₀	d ₅₀	d ₆₀	C _U	C _C	
5	55	6,8-7,0	0.0468	0.1391	0.2074	0.2599	5.6	1.6	

Granulimetrinės sudėties pasiskirstymo kreivės
(LST EN ISO 17892-4:2017)

Priedas 2-9

Užsakymo Reg. Nr.	Nr 24-0437							
Objekto pav.	24186 Valstybinės reikšmės magistralinio kelio A1 Vilnius–Kaunas–Klaipėda 113,657 km dviejų lygių sankryžos viaduko rekonstravimas							
Grunto pavadinimas pagal ISO 14688-2:2018				Sa-F				
Gręžinio Nr.	Bandinio Nr.	Paėmimo gylis	d ₁₀	d ₃₀	d ₅₀	d ₆₀	C _U	C _C
5	56	7,4-7,6	0.0415	0.1273	0.1630	0.1845	4.4	2.1
Grunto pavadinimas pagal ISO 14688-2:2018				CIH				
Gręžinio Nr.	Bandinio Nr.	Paėmimo gylis	d ₁₀	d ₃₀	d ₅₀	d ₆₀	C _U	C _C
5	57	9,7-9,9	0.0000	#REF!	0.0027	0.0046	0.0	0.0
Grunto pavadinimas pagal ISO 14688-2:2018				saCIL-SiL				
Gręžinio Nr.	Bandinio Nr.	Paėmimo gylis	d ₁₀	d ₃₀	d ₅₀	d ₆₀	C _U	C _C
5	59	17,0-17,2	0.0000	0.0212	0.0430	0.0612	0.0	0.0

Granulimetrinės sudėties pasiskirstymo kreivės
(LST EN ISO 17892-4:2017)

Priedas 2-10

Užsakymo Reg. Nr.	Nr 24-0437							
Objekto pav.	24186 Valstybinės reikšmės magistralinio kelio A1 Vilnius–Kaunas–Klaipėda 113,657 km dviejų lygių sankryžos viaduko rekonstravimas							
Grunto pavadinimas pagal ISO 14688-2:2018				saCIL				
Gręžinio Nr.	Bandinio Nr.	Paėmimo gylis	d ₁₀	d ₃₀	d ₅₀	d ₆₀	C _U	C _C
6	1	0,5-0,8	0.0000	0.0129	0.0799	0.1431	0.0	0.0
Grunto pavadinimas pagal ISO 14688-2:2018				grSaP				
Gręžinio Nr.	Bandinio Nr.	Paėmimo gylis	d ₁₀	d ₃₀	d ₅₀	d ₆₀	C _U	C _C
7	71	0,3-0,5	0.1894	0.3520	0.6469	1.1219	5.9	0.6
Grunto pavadinimas pagal ISO 14688-2:2018				saSiL				
Gręžinio Nr.	Bandinio Nr.	Paėmimo gylis	d ₁₀	d ₃₀	d ₅₀	d ₆₀	C _U	C _C

Granulimetrinės sudėties pasiskirstymo kreivės
(LST EN ISO 17892-4:2017)

Priedas 2-11

Užsakymo Reg. Nr.		Nr 24-0437						
Objekto pav.		24186 Valstybinės reikšmės magistralinio kelio A1 Vilnius–Kaunas–Klaipėda 113,657 km dviejų lygių sankryžos viaduko rekonstravimas						
8	85	6,9-7,1	0.0000	0.0112	0.0321	0.0462	0.0	0.0
Grunto pavadinimas pagal ISO 14688-2:2018			grSaP					
Gręžinio Nr.	Bandinio Nr.	Paėmimo gylis	d ₁₀	d ₃₀	d ₅₀	d ₆₀	C _U	C _C
9	91	0,3-0,5	0.1749	0.3075	0.4902	0.6447	3.7	0.8
Grunto pavadinimas pagal ISO 14688-2:2018			saCIL					
Gręžinio Nr.	Bandinio Nr.	Paėmimo gylis	d ₁₀	d ₃₀	d ₅₀	d ₆₀	C _U	C _C
9	93	2,4-2,6	0.0000	0.0070	0.0298	0.0540	0.0	0.0

24186 Valstybinės reikšmės magistralinio kelio A1 Vilnius–Kaunas–Klaipėda 113,657 km dviejų lygių sankryžos viaduko rekonstravimas

Nr 24-0437

Grunto pavadinimas pagal ISO 14688-2:2018						saCIL			
Eilės Nr.	Gręžinio Nr.	Pav. Nr.	Paėmimo gylis	Gamtinis drėgnis (w) %	Takumo drėgnis (w _L) %	Plastingumo drėgnis (w _p) %	Plastingumo rodiklis (I _p) %	Takumo rodiklis (I _L) vnt.	Smulkaus grunto konsistencija
3	1	14	7,2-7,4	15.7	28.7	14.1	14.7	0.21	standi

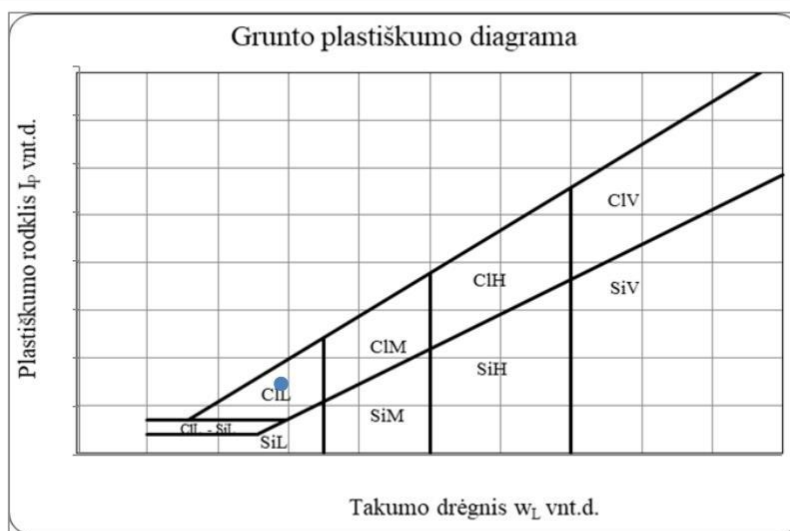

Grunto pavadinimas pagal ISO 14688-2:2018						ciSa			
Eilės Nr.	Gręžinio Nr.	Pav. Nr.	Paėmimo gylis	Gamtinis drėgnis (w) %	Takumo drėgnis (w _L) %	Plastingumo drėgnis (w _p) %	Plastingumo rodiklis (I _p) %	Takumo rodiklis (I _L) vnt.	Smulkaus grunto konsistencija
4	1	15	8,9-9,1	19.8	26.5	18.0	8.5	0.30	tvirta

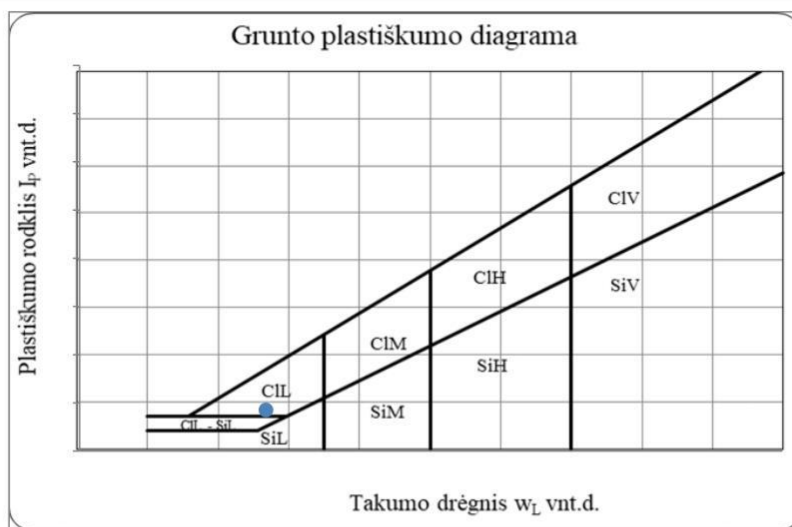

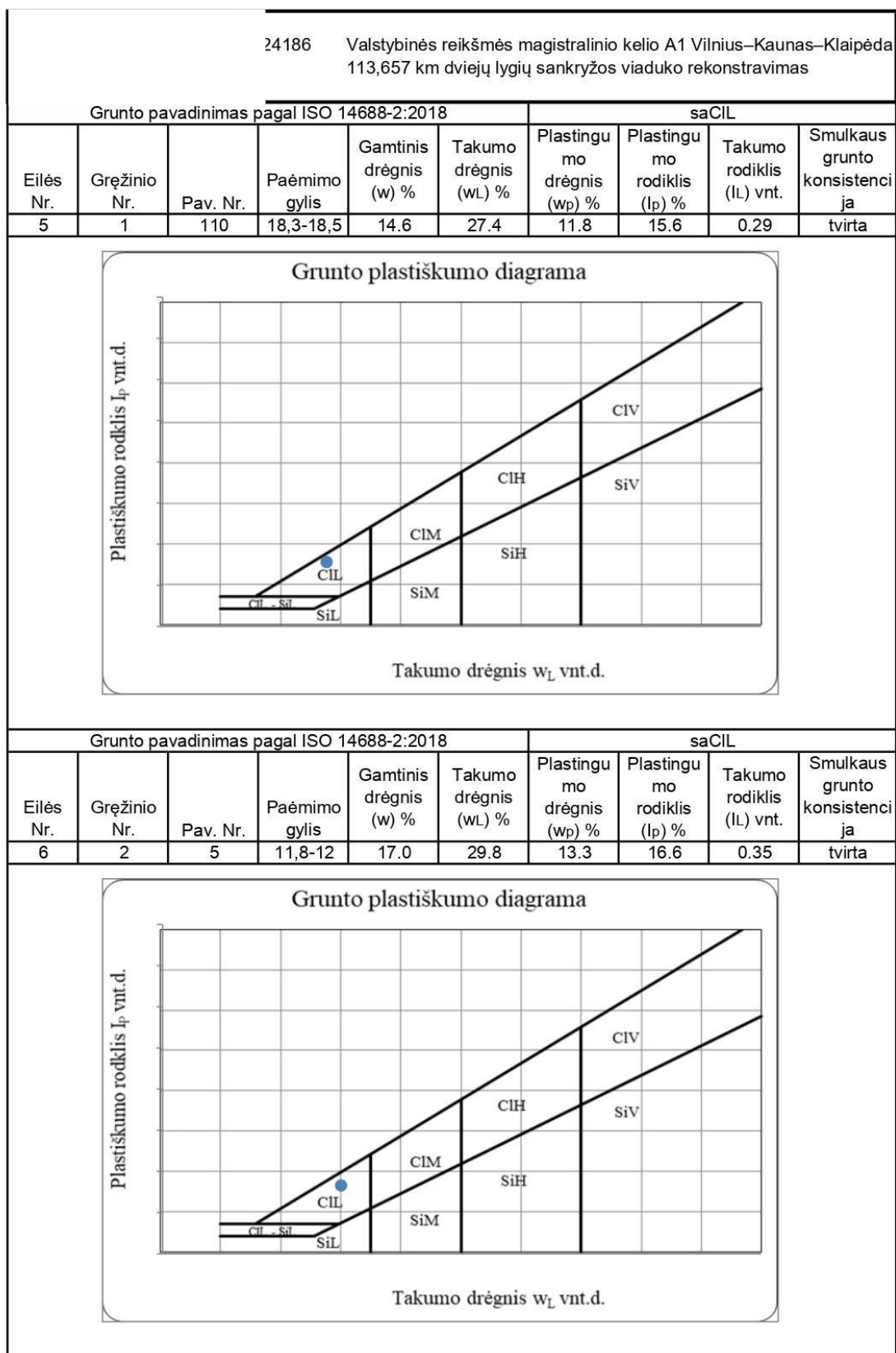

24186 Valstybinės reikšmės magistralinio kelio A1 Vilnius–Kaunas–Klaipėda
113,657 km dviejų lygių sankryžos viaduko rekonstravimas

Grunto pavadinimas pagal ISO 14688-2:2018						saCIL-SiL			
Eilės Nr.	Gręžinio Nr.	Pav. Nr.	Paėmimo gylis	Gamtinis drėgnis (w) %	Takumo drėgnis (w _L) %	Plastingumo drėgnis (w _p) %	Plastingumo rodiklis (I _p) %	Takumo rodiklis (I _L) vnt.	Smulkaus grunto konsistencija
7	3	33	1,6-1,8	13.1	17.5	11.5	6.0	0.44	tvirta

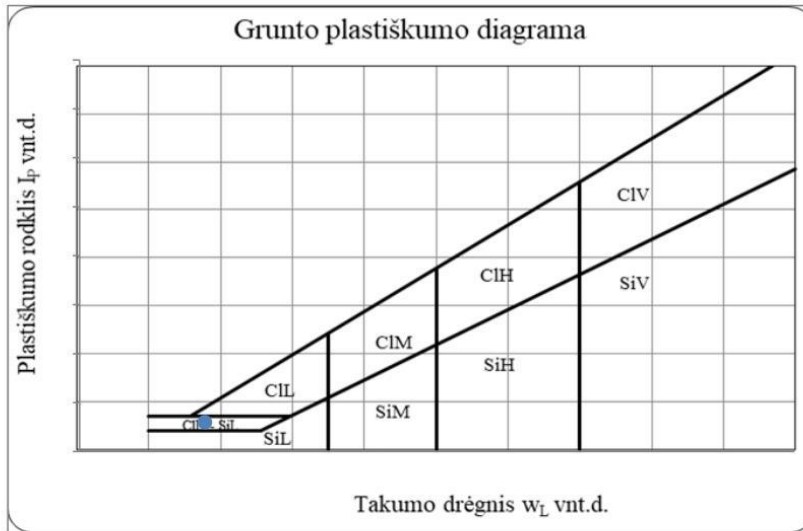

Grunto pavadinimas pagal ISO 14688-2:2018						CIH			
Eilės Nr.	Gręžinio Nr.	Pav. Nr.	Paėmimo gylis	Gamtinis drėgnis (w) %	Takumo drėgnis (w _L) %	Plastingumo drėgnis (w _p) %	Plastingumo rodiklis (I _p) %	Takumo rodiklis (I _L) vnt.	Smulkaus grunto konsistencija
8	3	34	5-5,2	22.1	54.7	22.3	32.4	0.00	standi

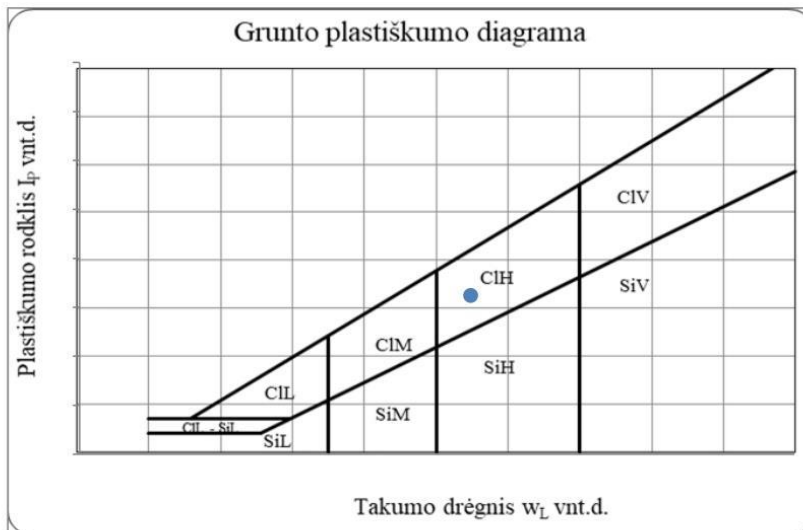

24186 Valstybinės reikšmės magistralinio kelio A1 Vilnius–Kaunas–Klaipėda 113,657 km dviejų lygių sankryžos viaduko rekonstravimas

Grunto pavadinimas pagal ISO 14688-2:2018					CIH				
Eilės Nr.	Gręžinio Nr.	Pav. Nr.	Paėmimo gylis	Gamtinis drėgnis (w) %	Takumo drėgnis (w _L) %	Plastingumo drėgnis (w _p) %	Plastingumo rodiklis (I _p) %	Takumo rodiklis (I _L) vnt.	Smulkaus grunto konsistencija
9	3	36	8,8-9	34.1	63.9	23.9	40.0	0.27	tvirta

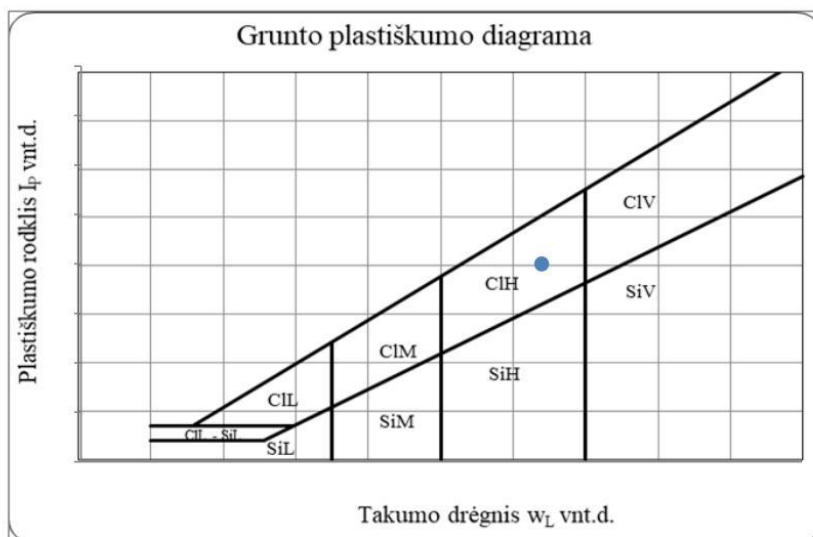

Grunto pavadinimas pagal ISO 14688-2:2018					saCIL-SiL				
Eilės Nr.	Gręžinio Nr.	Pav. Nr.	Paėmimo gylis	Gamtinis drėgnis (w) %	Takumo drėgnis (w _L) %	Plastingumo drėgnis (w _p) %	Plastingumo rodiklis (I _p) %	Takumo rodiklis (I _L) vnt.	Smulkaus grunto konsistencija
10	3	37	10,1-10,3	19.2	20.6	13.5	7.1	1.18	I.minkšta

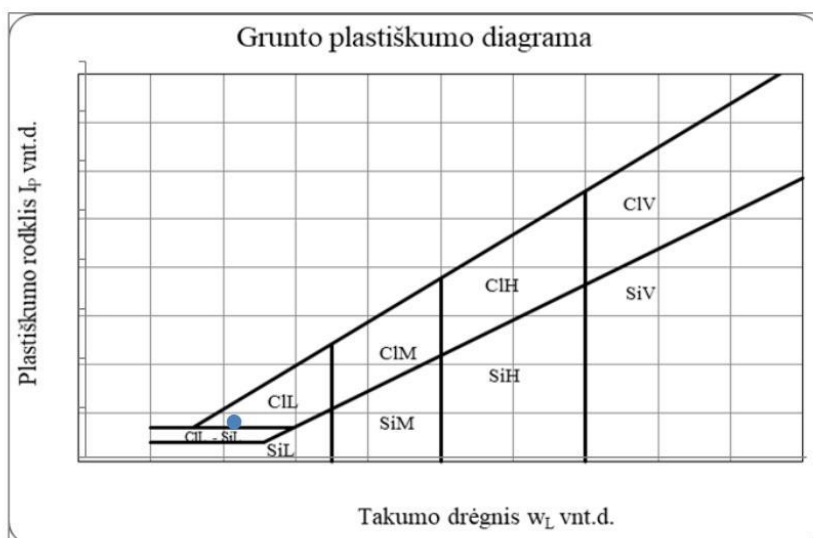

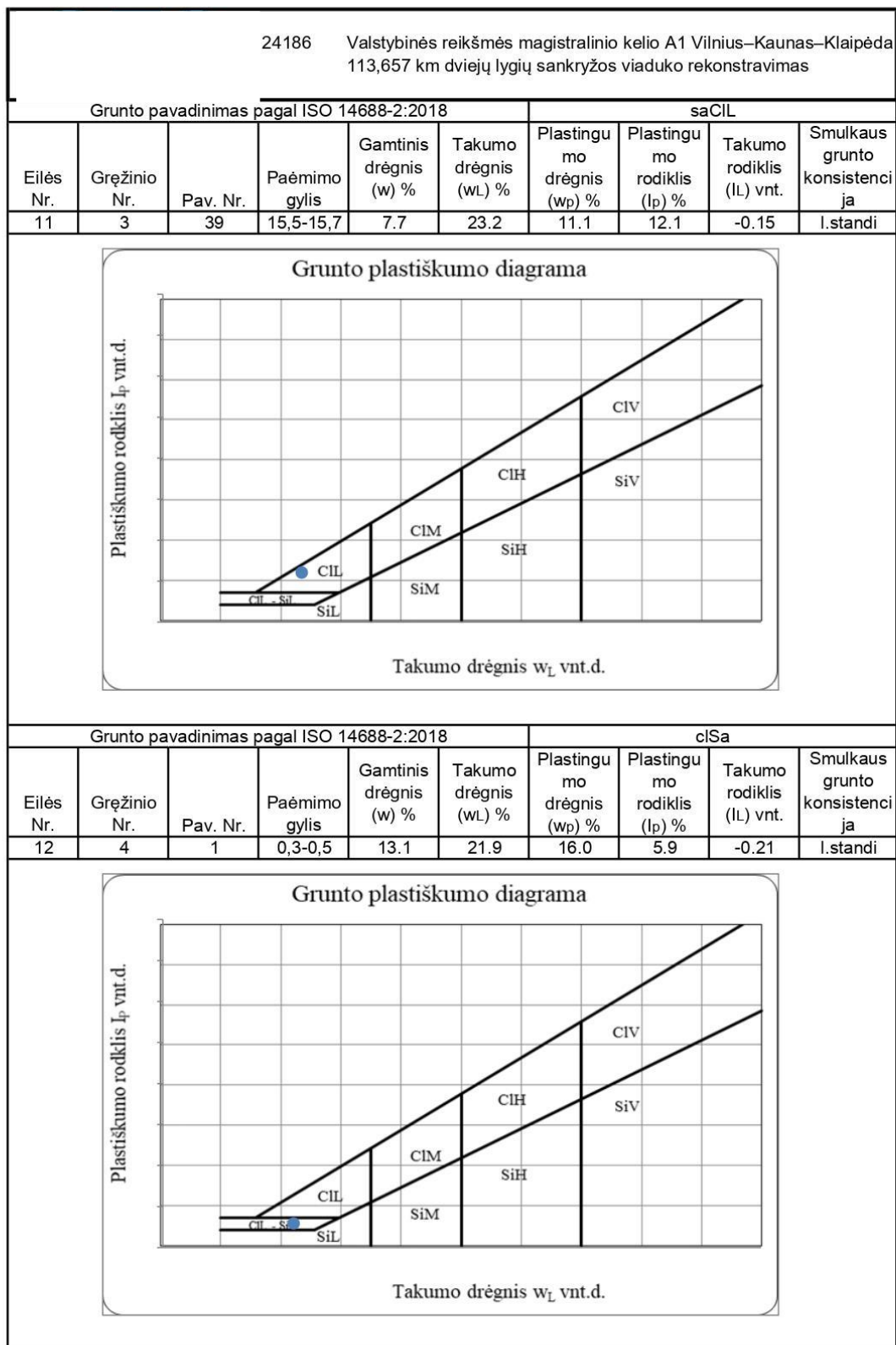

24186 Valstybinės reikšmės magistralinio kelio A1 Vilnius–Kaunas–Klaipėda 113,657 km dviejų lygių sankryžos viaduko rekonstravimas

Grunto pavadinimas pagal ISO 14688-2:2018						saCIL			
Eilės Nr.	Gręžinio Nr.	Pav. Nr.	Paėmimo gylis	Gamtinis drėgnis (w) %	Takumo drėgnis (w _L) %	Plastingumo drėgnis (w _p) %	Plastingumo rodiklis (I _p) %	Takumo rodiklis (I _L) vnt.	Smulkaus grunto konsistencija
13	4	2	1,6-1,8	19.3	27.1	14.6	12.5	0.71	minkšta

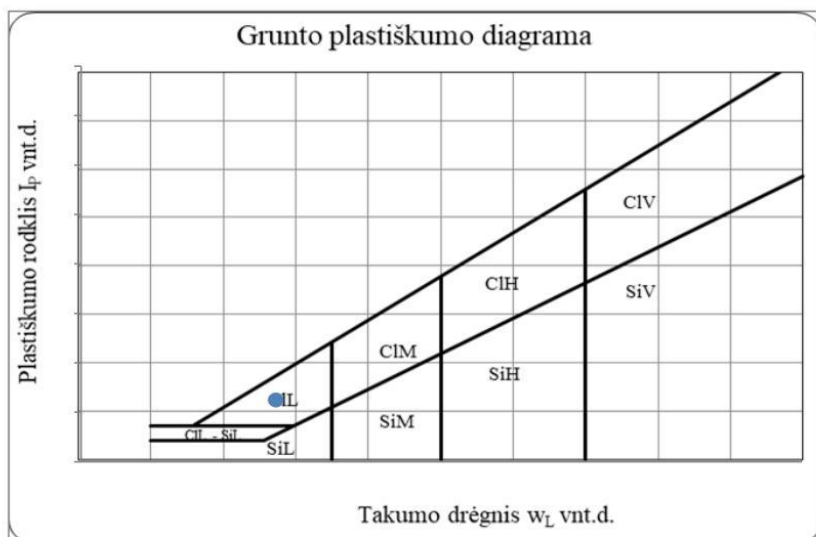

Grunto pavadinimas pagal ISO 14688-2:2018						CIH			
Eilės Nr.	Gręžinio Nr.	Pav. Nr.	Paėmimo gylis	Gamtinis drėgnis (w) %	Takumo drėgnis (w _L) %	Plastingumo drėgnis (w _p) %	Plastingumo rodiklis (I _p) %	Takumo rodiklis (I _L) vnt.	Smulkaus grunto konsistencija
17	5	57	9,7-9,9	23.9	60.8	22.7	38.2	0.05	standi

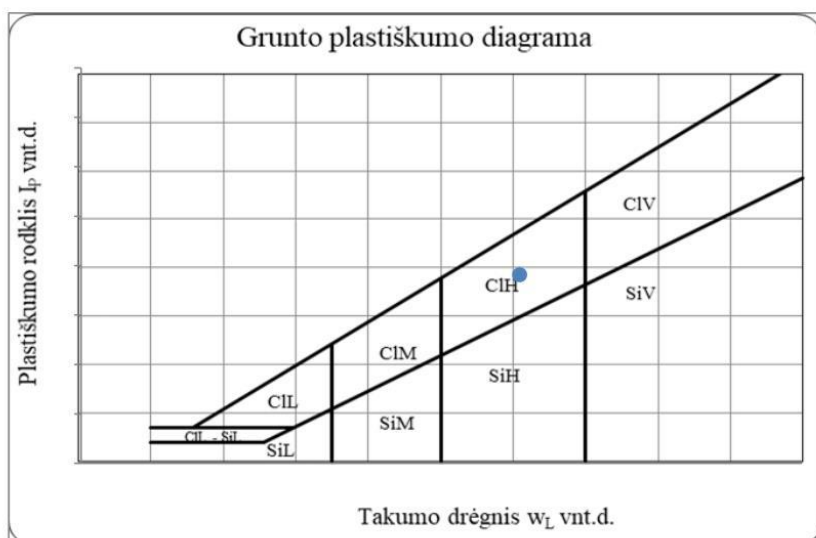

24186 Valstybinės reikšmės magistralinio kelio A1 Vilnius–Kaunas–Klaipėda
113,657 km dviejų lygių sankryžos viaduko rekonstravimas

pagal ISO 14688-2:2018						saCIL-SiL			
Eilės Nr.	Gręžinio Nr.	Pav. Nr.	Paėmimo gylis	Gamtinis drėgnis (w) %	Takumo drėgnis (w _L) %	Plastingumo drėgnis (w _p) %	Plastingumo rodiklis (I _p) %	Takumo rodiklis (I _L) vnt.	Smulkaus grunto konsistencija
18	5	59	17,0-17,2	22.3	26.1	19.0	7.1	0.48	tvirta

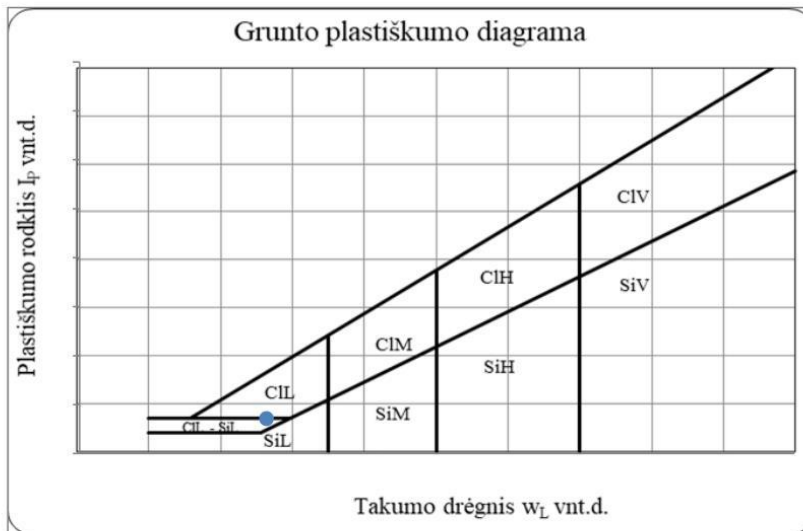

Grunto pavadinimas pagal ISO 14688-2:2018						saCIL			
Eilės Nr.	Gręžinio Nr.	Pav. Nr.	Paėmimo gylis	Gamtinis drėgnis (w) %	Takumo drėgnis (w _L) %	Plastingumo drėgnis (w _p) %	Plastingumo rodiklis (I _p) %	Takumo rodiklis (I _L) vnt.	Smulkaus grunto konsistencija
19	6	1	0,5-0,8	10.6	24.1	13.0	11.1	-0.04	I.standi

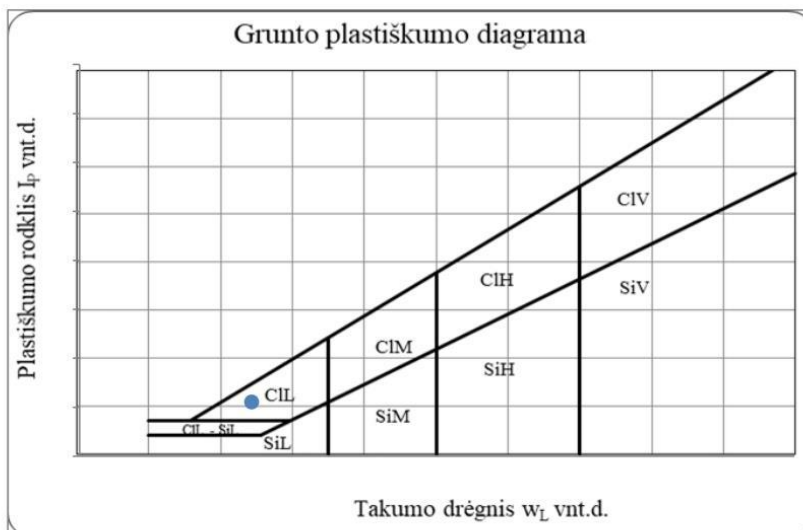

24186 Valstybinės reikšmės magistralinio kelio A1 Vilnius–Kaunas–Klaipėda 113,657 km dviejų lygių sankryžos viaduko rekonstravimas

Grunto pavadinimas pagal ISO 14688-2:2018						saSiL			
Eilės Nr.	Gręžinio Nr.	Pav. Nr.	Paėmimo gylis	Gamtinis drėgnis (w) %	Takumo drėgnis (w _L) %	Plastingumo drėgnis (w _p) %	Plastingumo rodiklis (I _p) %	Takumo rodiklis (I _L) vnt.	Smulkaus grunto konsistencija
21	8	85	6,9-7,1	28.7	34.6	24.1	10.5	0.58	minkšta

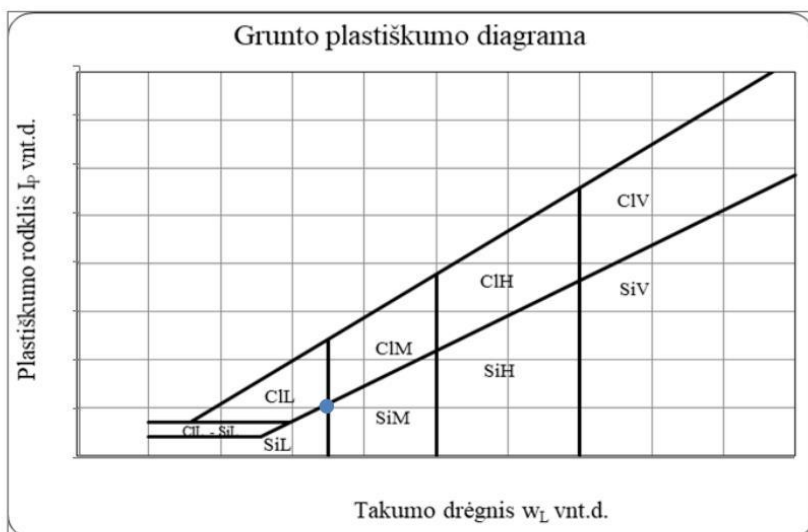

Grunto pavadinimas pagal ISO 14688-2:2018						saCIL			
Eilės Nr.	Gręžinio Nr.	Pav. Nr.	Paėmimo gylis	Gamtinis drėgnis (w) %	Takumo drėgnis (w _L) %	Plastingumo drėgnis (w _p) %	Plastingumo rodiklis (I _p) %	Takumo rodiklis (I _L) vnt.	Smulkaus grunto konsistencija
23	9	93	2,4-2,6	15.4	30.4	12.3	18.2	0.25	tvirta

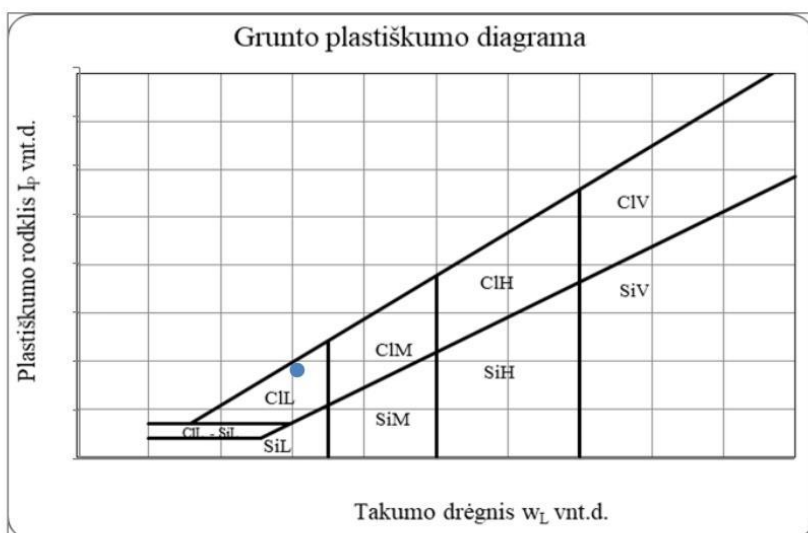

IGS	Geologinis indeksas	Grunto aprašymas	Simbolis ISO 14688	Žymuo LST 1331	Vidinės trinties kampas, φ'	Kūgio sprauda (vidurkis), q MPa	Paviršinė movos trintis, f_s kPa	Deformacijų modulis, E_0 MPa	Filtracijos koeficientas k_f , $\cdot 10^{-5}$ (m/s)	Filtracijos koeficientas k_f (m/d)	Gamtinis tankis ρ_s (Mg/m^3)	Kietųjų dalelių tankis ρ_{ps} (Mg/m^3)	Poringumo koeficientas e (vnt. d.)	Gamtinis drėgnis W , (%)	Plastingumo rodiklis I_p , (%)	Takumo rodiklis L (vnt. d.)	Savitasis sunkis g_s (kN/m^3)	Organinės medžiagos priemaiša, (%)
1	t IV	Planingai supiltas: labai tankus, blogai išrūšiuotas žvyringas smėlis, vietomis vidutiniškai išrūšiuotas žvyringas smėlis	grSaPFI	[SB]	-	<u>32,1</u>	<u>381,5</u>	<u>96</u>	<u>2,03</u>	-	<u>1,79</u>	<u>2,67</u>	<u>0,53</u>	<u>2,16</u>	-	-	<u>17,55</u>	-
2	t IV	Planingai supiltas: tankus, mažai dulkingas molingas smėlis	Sa-FFI	[SD]	-	<u>13,3</u>	<u>205</u>	<u>40</u>	<u>1,85</u>	-	<u>1,86</u>	<u>2,66</u>	<u>0,52</u>	<u>6,01</u>	-	-	<u>18,22</u>	-
3	t IV	Planingai supiltas: vidutinio tankumo molingas smėlis	clsaFI	[SDo]	-	<u>5,6</u>	<u>93</u>	<u>17</u>	<u>0,02</u>	-	<u>1,88</u>	<u>2,67</u>	<u>0,60</u>	<u>13,10</u>	<u>8,90</u>	<u>-0,21</u>	<u>18,48</u>	-
4	t IV	Planingai supiltas: smėlingas mažo plastiškumo molis minkštas	saCILFI	[ML]	-	<u>0,9</u>	<u>29,5</u>	<u>1</u>	-	-	<u>2,11</u>	<u>2,69</u>	<u>0,52</u>	<u>19,30</u>	<u>12,50</u>	<u>0,71</u>	<u>20,73</u>	-
5	t IV	Planingai supiltas: smėlingas mažo plastiškumo molis ir dulkis, tvirtas, vietomis smėlingas molis	saCIL-SILFI	[SMo]	-	<u>2</u>	<u>84</u>	<u>2</u>	-	-	<u>2,15</u>	<u>2,68</u>	<u>0,43</u>	<u>14,23</u>	<u>12,09</u>	<u>0,35</u>	<u>21,09</u>	-
6	t IV	Planingai supiltas: smėlingas mažo plastiškumo molis standus	saCILFI	[ML]	-	<u>3,5</u>	<u>126</u>	<u>4</u>	-	-	<u>2,23</u>	<u>2,69</u>	<u>0,36</u>	<u>13,14</u>	<u>12,86</u>	<u>0,09</u>	<u>21,87</u>	-
7	d IV	Smėlingas mažo plastiškumo dulkis tvirtas su maža (4,8%) organinės medžiagos priemaiša	saSiL	DL	-	-	-	-	-	-	<u>1,93</u>	<u>2,61</u>	<u>0,74</u>	<u>28,70</u>	<u>10,50</u>	<u>0,58</u>	<u>18,93</u>	<u>4,80</u>
8	Ig III bl	Vidutinio stiprumo, didelio plastiškumo molis, tvirtas	CIH	MR	-	<u>2,1</u>	<u>90</u>	<u>14</u>	-	-	<u>2,00</u>	<u>2,74</u>	<u>0,84</u>	<u>34,10</u>	<u>40,00</u>	<u>0,27</u>	<u>19,58</u>	-
9	Ig III bl	Stiprus, didelio plastiškumo molis, standus	CIH	MR	-	<u>3,3</u>	<u>189,5</u>	<u>24</u>	-	-	<u>2,03</u>	<u>2,74</u>	<u>0,66</u>	<u>23,01</u>	<u>35,30</u>	<u>0,02</u>	<u>19,88</u>	-
10	Ig III bl	Vidutinio tankumo, mažai dulkingas molingas smėlis	Sa-F	SD	<u>33</u>	<u>5,4</u>	<u>153</u>	<u>26</u>	-	<u>2,55</u>	<u>1,97</u>	<u>2,67</u>	<u>0,58</u>	<u>17,10</u>	-	-	<u>19,34</u>	-
11	Ig III bl	Tankus, molingas smėlis, vietomis mažai dulkingas molingas smėlis	clsaFI	SMo	<u>38</u>	<u>14</u>	<u>312</u>	<u>51</u>	-	<u>1,24</u>	<u>2,08</u>	<u>2,67</u>	<u>0,53</u>	<u>18,94</u>	<u>8,53</u>	<u>0,30</u>	<u>20,41</u>	-
12	Ig III bl	Labai stiprus, smėlingas mažo plastiškumo molis ir dulkis, tvirtas	saCIL-SIL	MD	-	<u>12,3</u>	<u>248</u>	<u>86</u>	-	-	<u>2,09</u>	<u>2,69</u>	<u>0,55</u>	<u>20,76</u>	<u>7,12</u>	<u>0,83</u>	<u>20,51</u>	-
13	g III bl	Vidutinio stiprumo, smėlingas mažo plastiškumo molis, tvirtas, moreninis	saCIL	ML	-	<u>2,1</u>	<u>78</u>	<u>21</u>	-	-	<u>2,22</u>	<u>2,69</u>	<u>0,39</u>	<u>14,60</u>	<u>15,60</u>	<u>0,29</u>	<u>21,78</u>	-
14	g III bl	Stiprus, smėlingas mažo plastiškumo molis, tvirtas, moreninis	saCIL	ML	-	<u>3,3</u>	<u>180</u>	<u>31</u>	-	-	<u>2,14</u>	<u>2,69</u>	<u>0,47</u>	<u>17,00</u>	<u>16,60</u>	<u>0,35</u>	<u>20,94</u>	-
15	g III bl	Labai stiprus, smėlingas mažo plastiškumo molis, labai standus, moreninis	saCIL	ML	-	<u>11,7</u>	<u>299</u>	<u>86</u>	-	-	<u>2,23</u>	<u>2,68</u>	<u>0,30</u>	<u>7,70</u>	<u>12,10</u>	<u>-0,15</u>	<u>21,87</u>	-

41 - pagal statinio zondavimo duomenis

9.4 - pagal laboratorinių tyrimų rezultatus

Valstybinės reikšmės magistralinio kelio A1 Vilnius-Kaunas-Klaipėda 113,657 km dviejų lygių sankryžos viaduko rekonstravimas

Geotechninių rodiklių suvestinė lentelė

24186

1.1

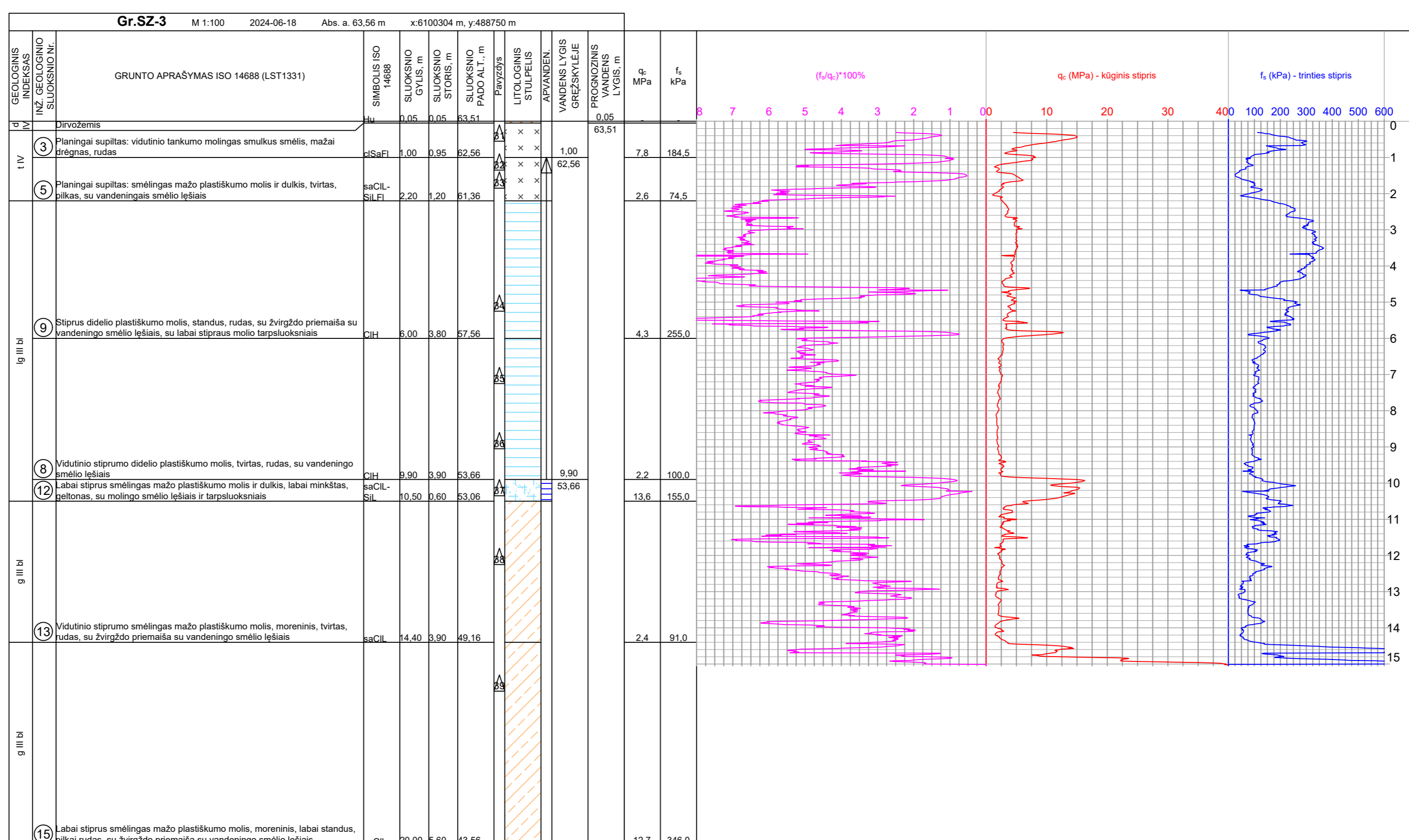
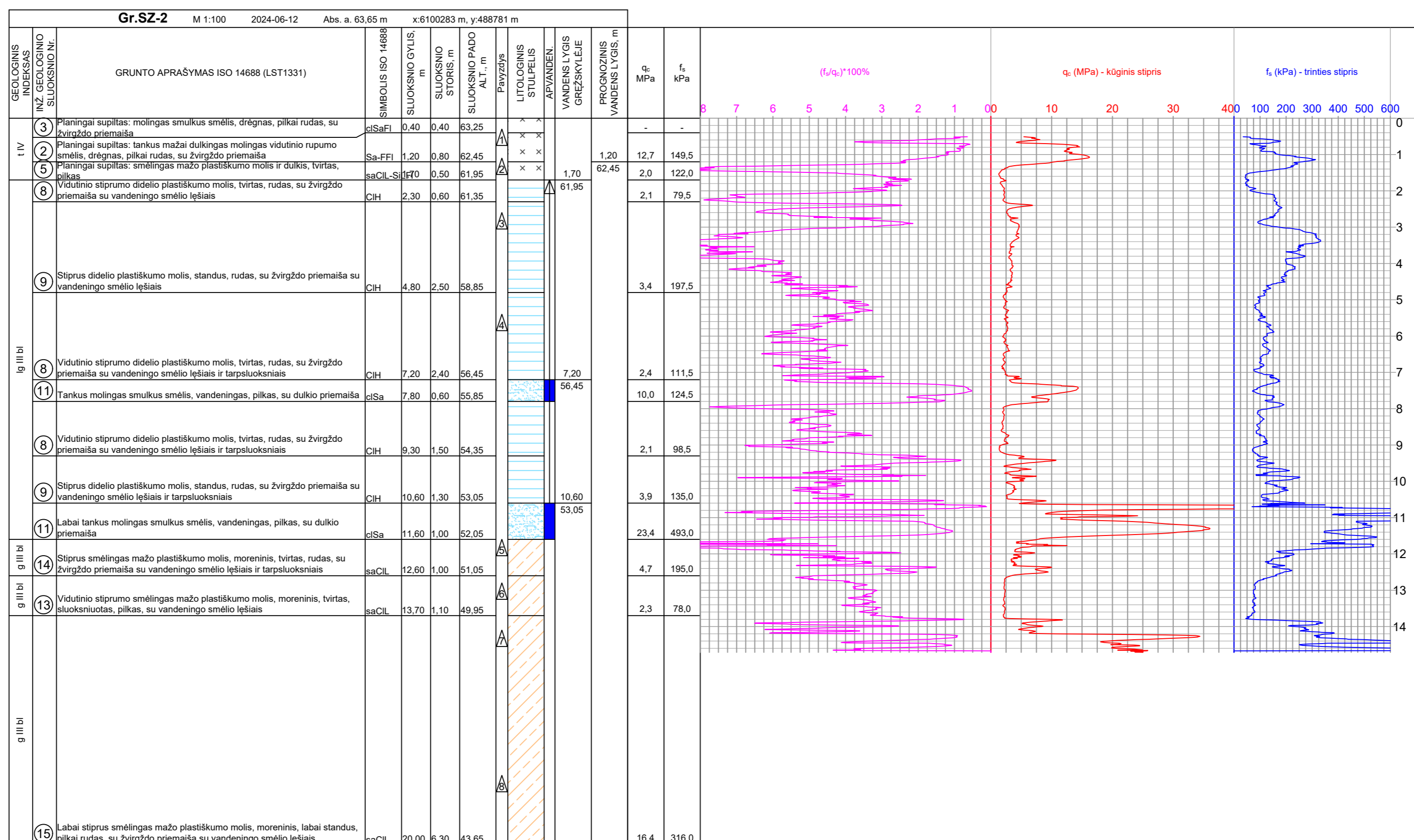

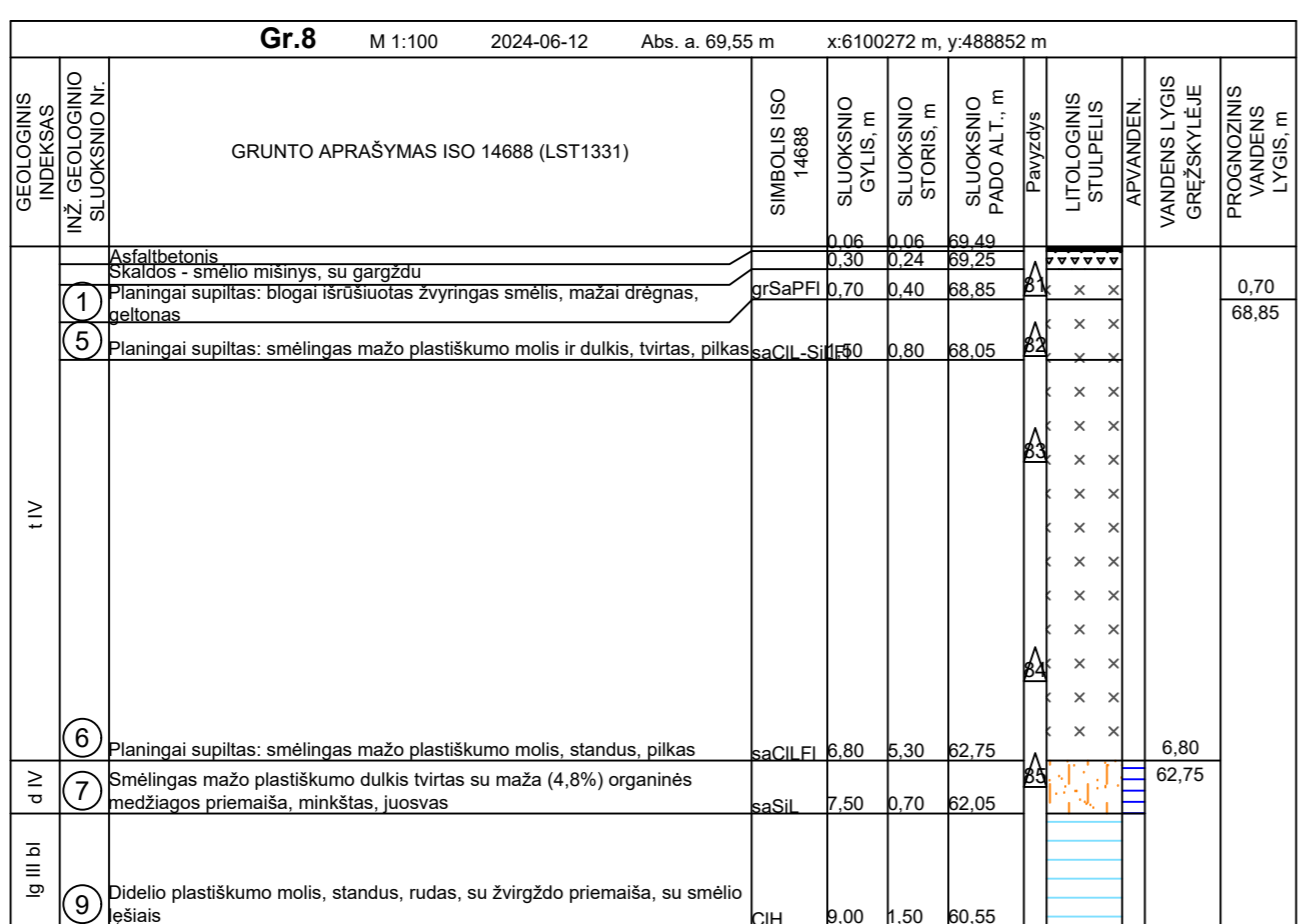
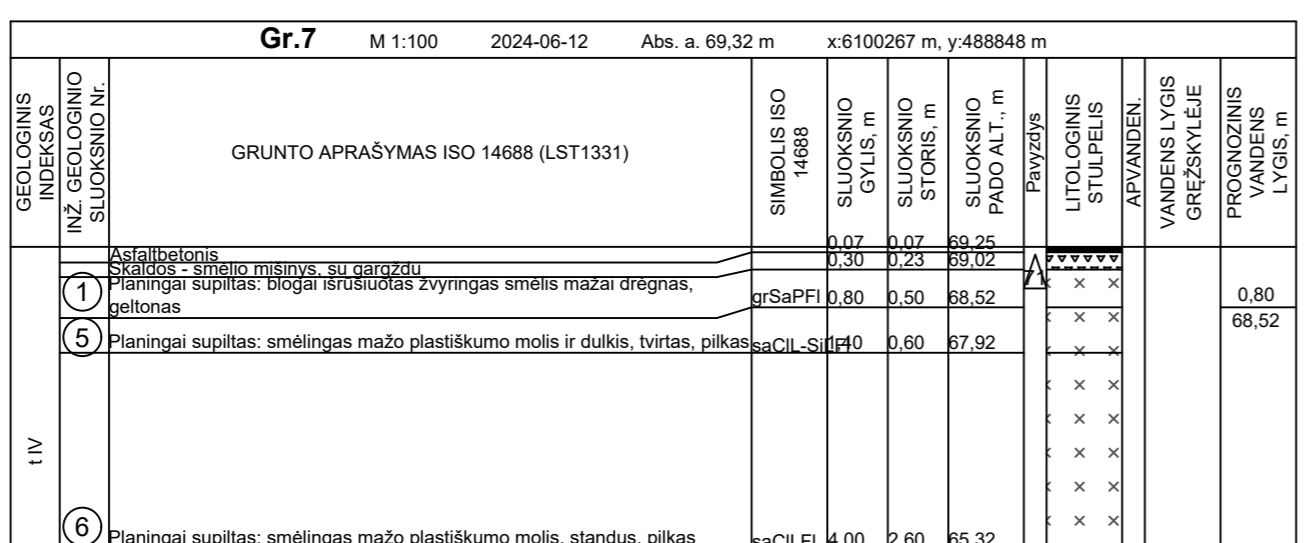
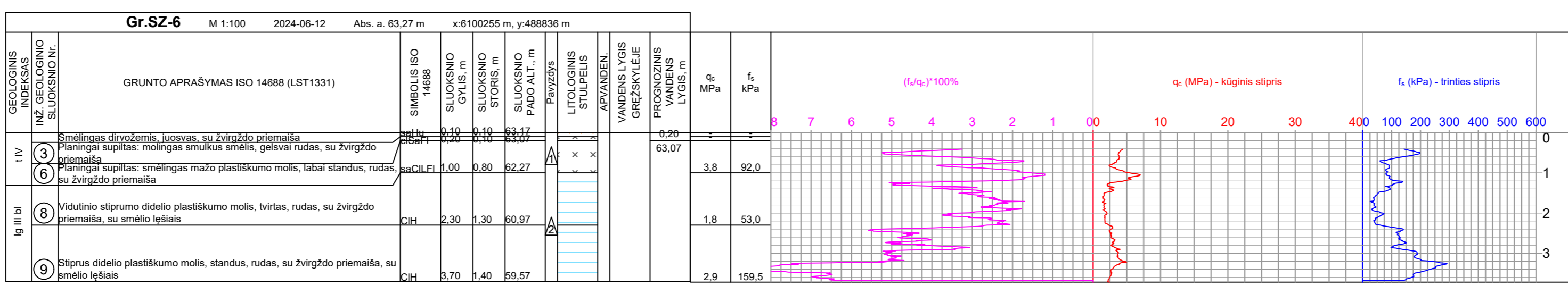
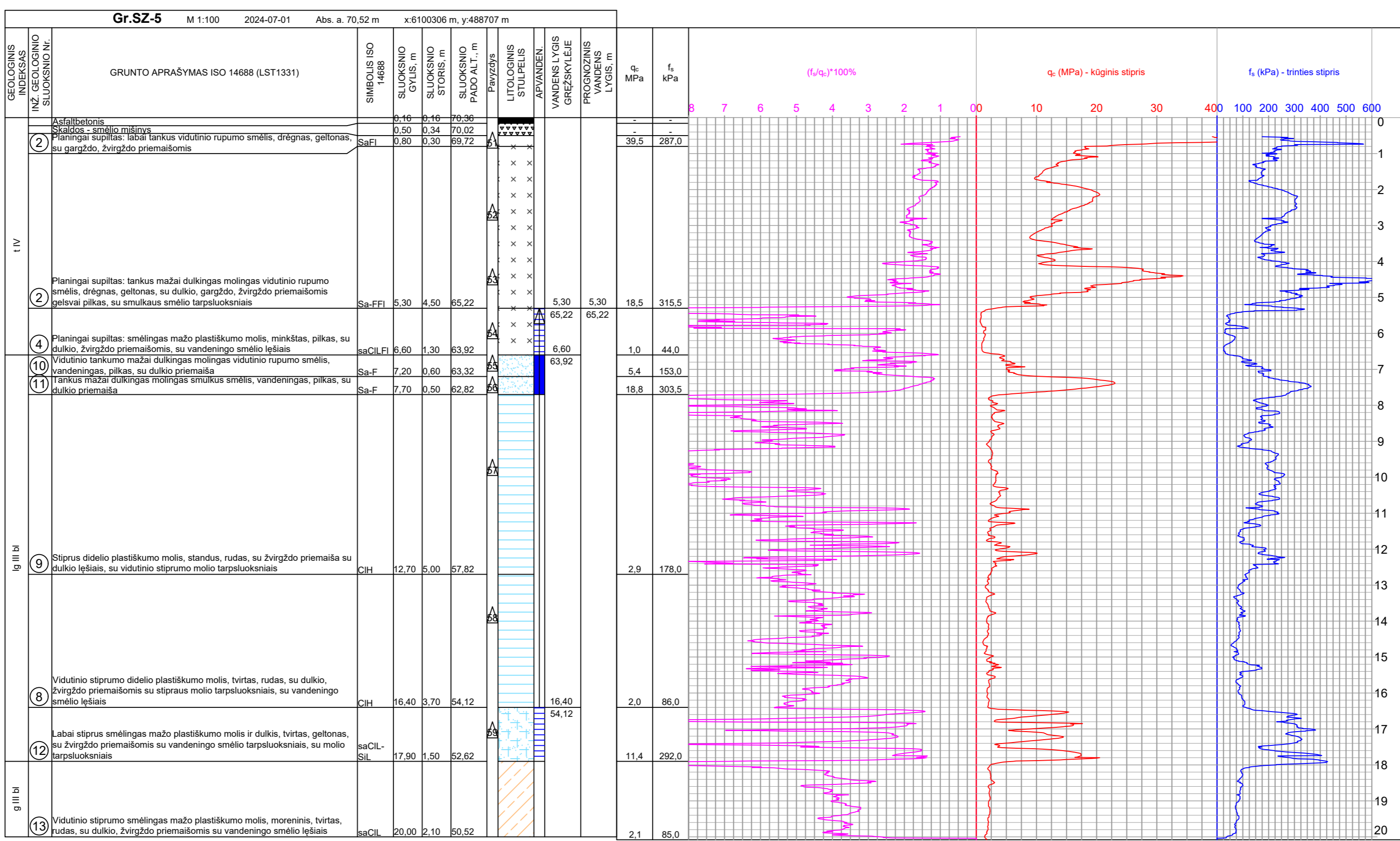
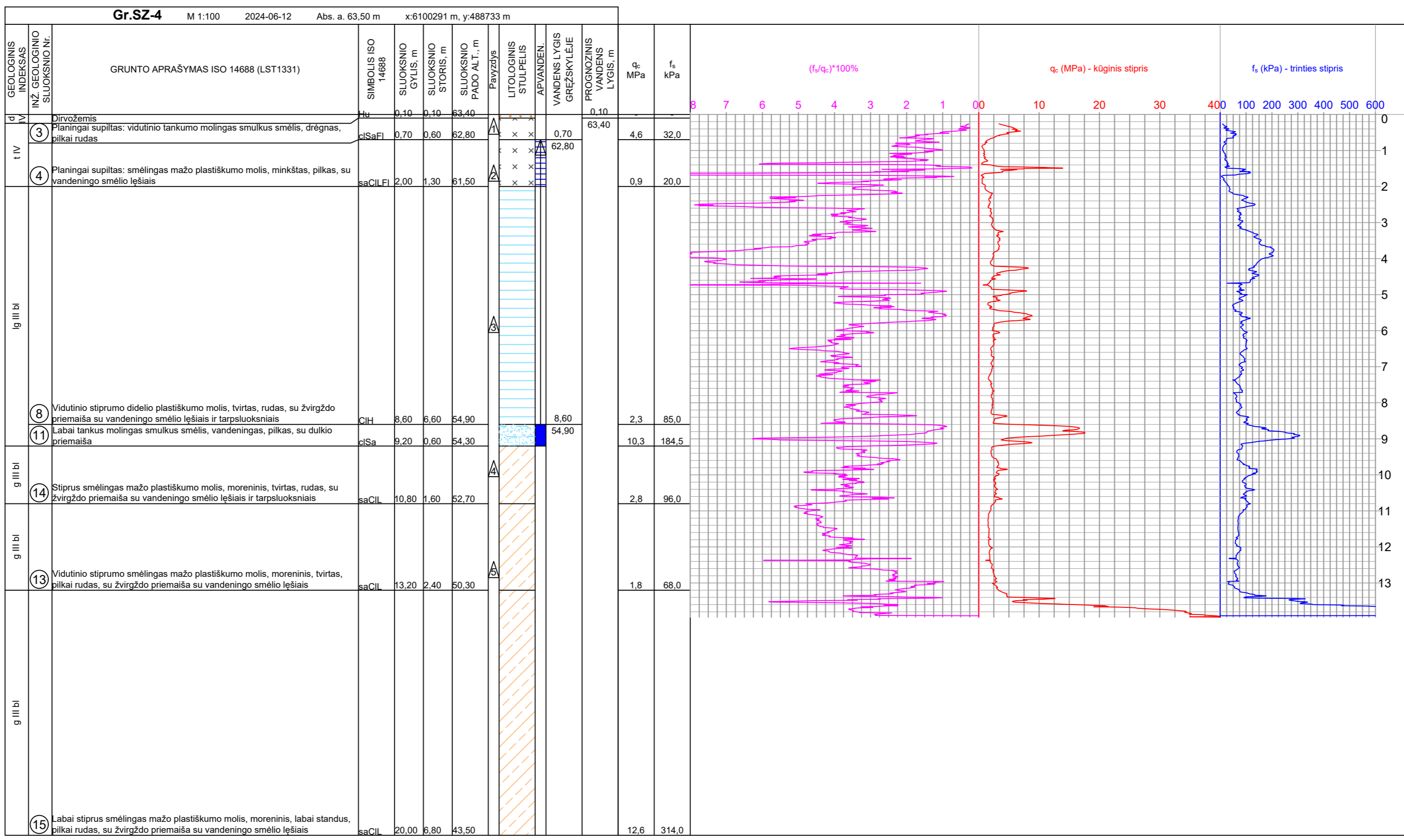

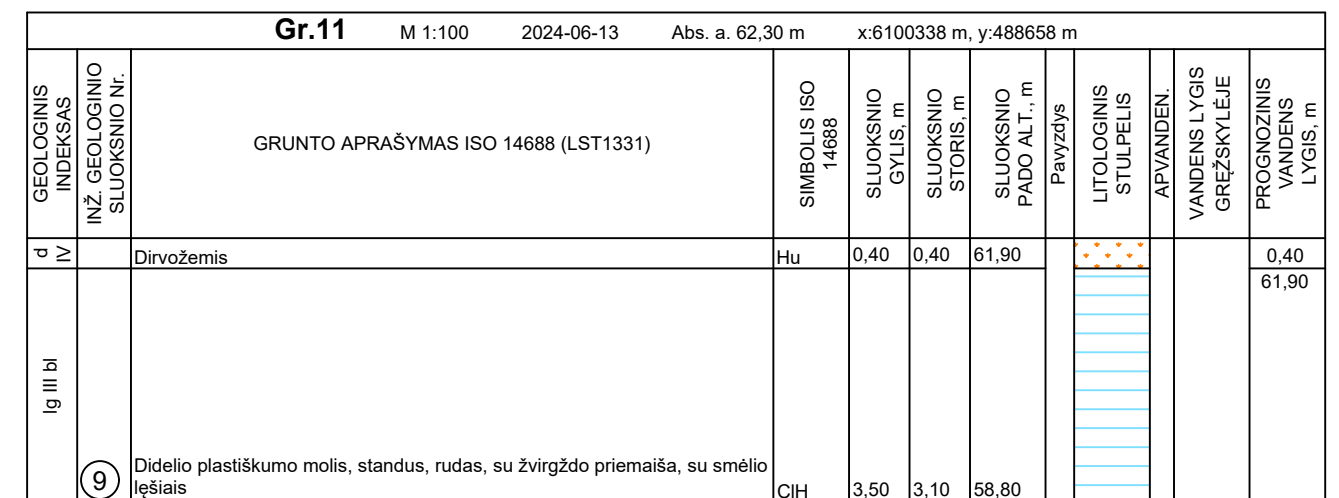
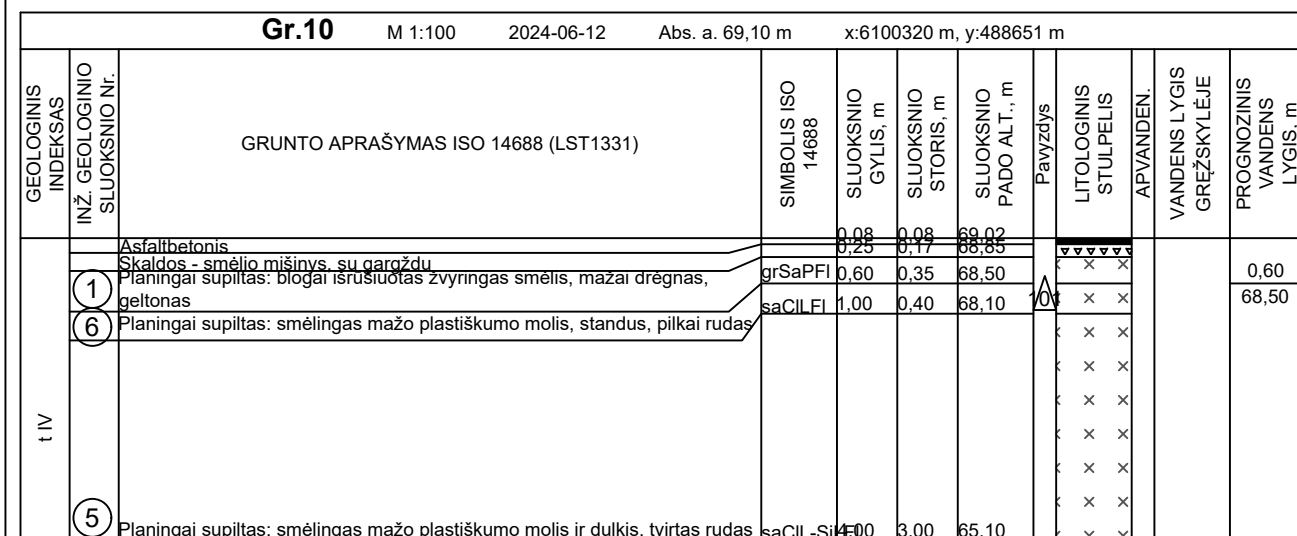
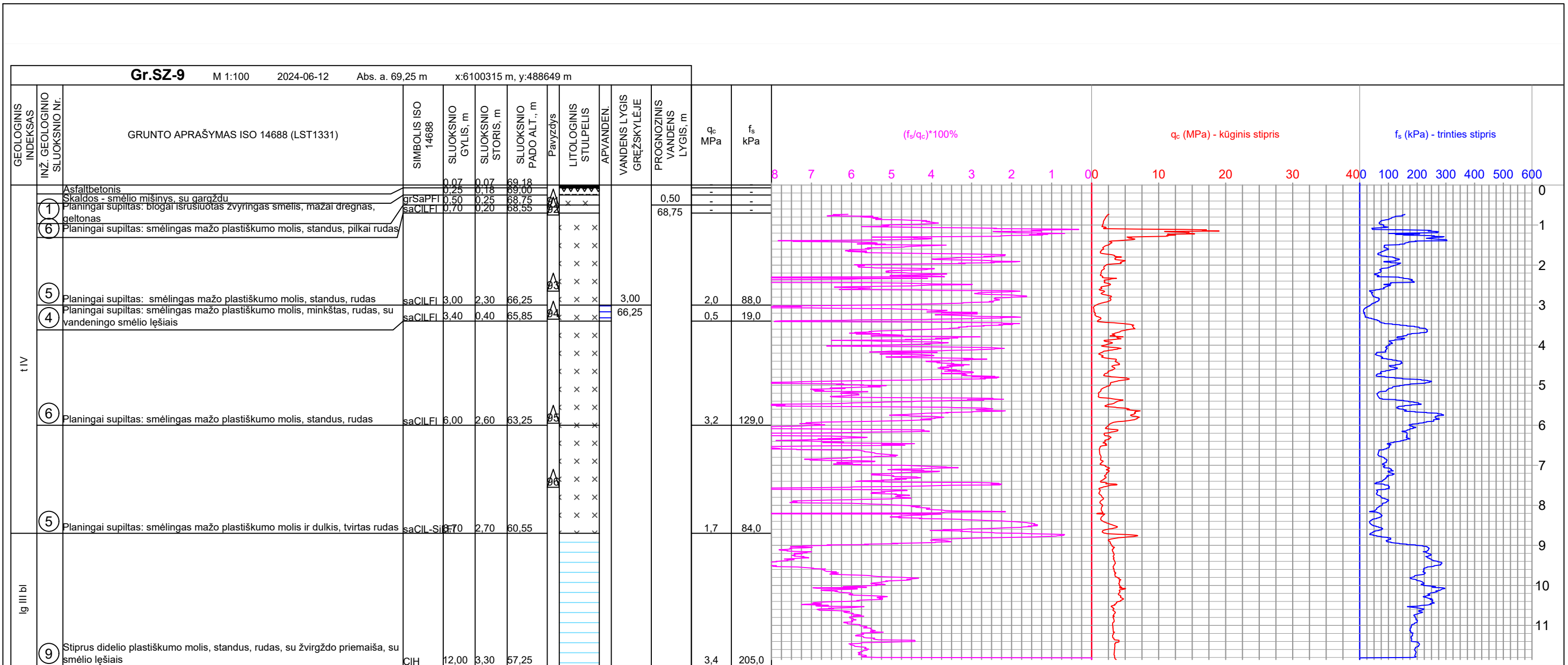

H-PJŪVIS

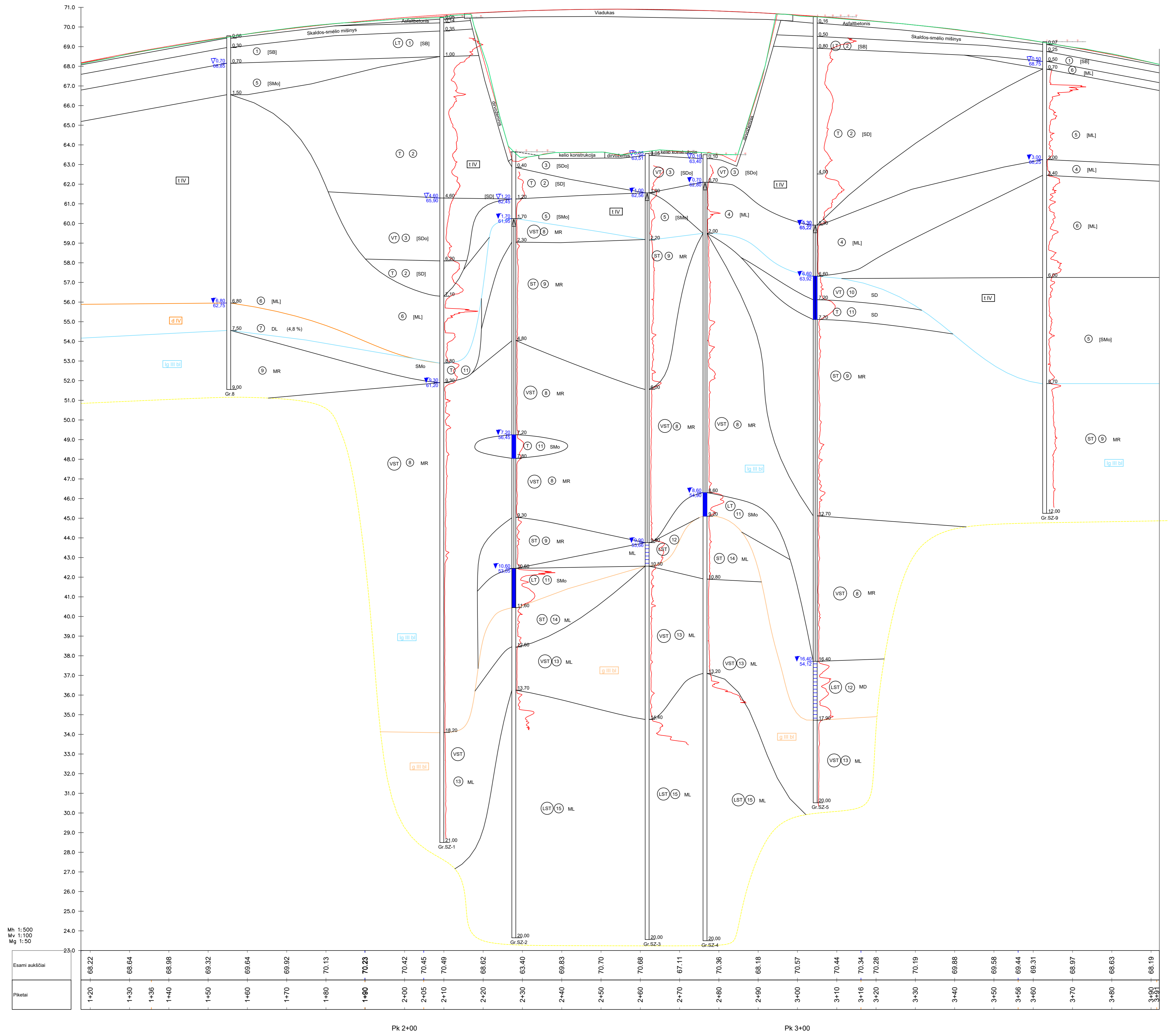

Mh 1:200
Mv 1:100
Mg 1:50

Esami aukštai	1+20	1+30	1+36	1+40	1+50	1+60	1+70	1+80	1+90	2+00	2+05	2+10	2+20	2+30	2+40	2+50	2+60	2+70	2+80	2+90	3+00	3+10	3+20	3+30	3+40	3+50	3+60	3+70	3+80	3+90	3+99
Pkštai	68.22	68.64	68.98	69.32	69.64	69.92	70.13	70.23	70.42	70.45	70.49	68.82	68.40	68.83	70.70	70.08	67.11	70.36	68.18	70.57	70.44	70.34	70.28	70.19	69.88	69.58	69.44	69.31	68.97	68.63	68.19

Pk 2+00

Pk 3+00

II-II PJŪVIS

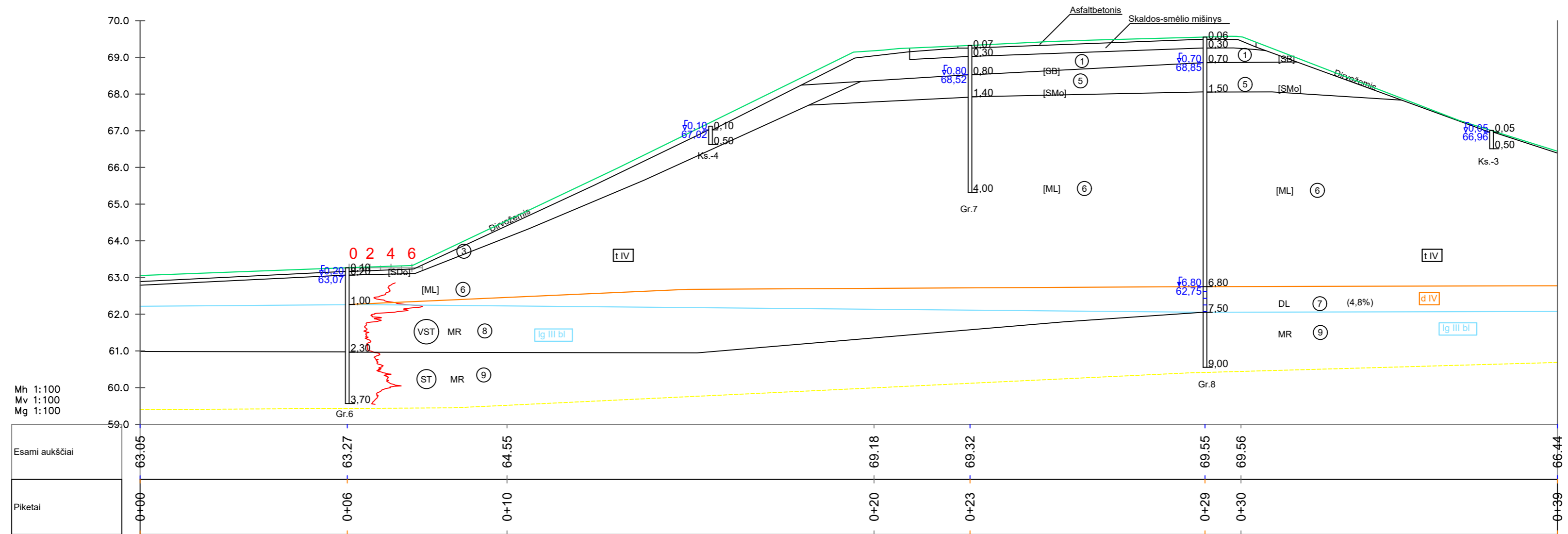

III-III PJŪVIS

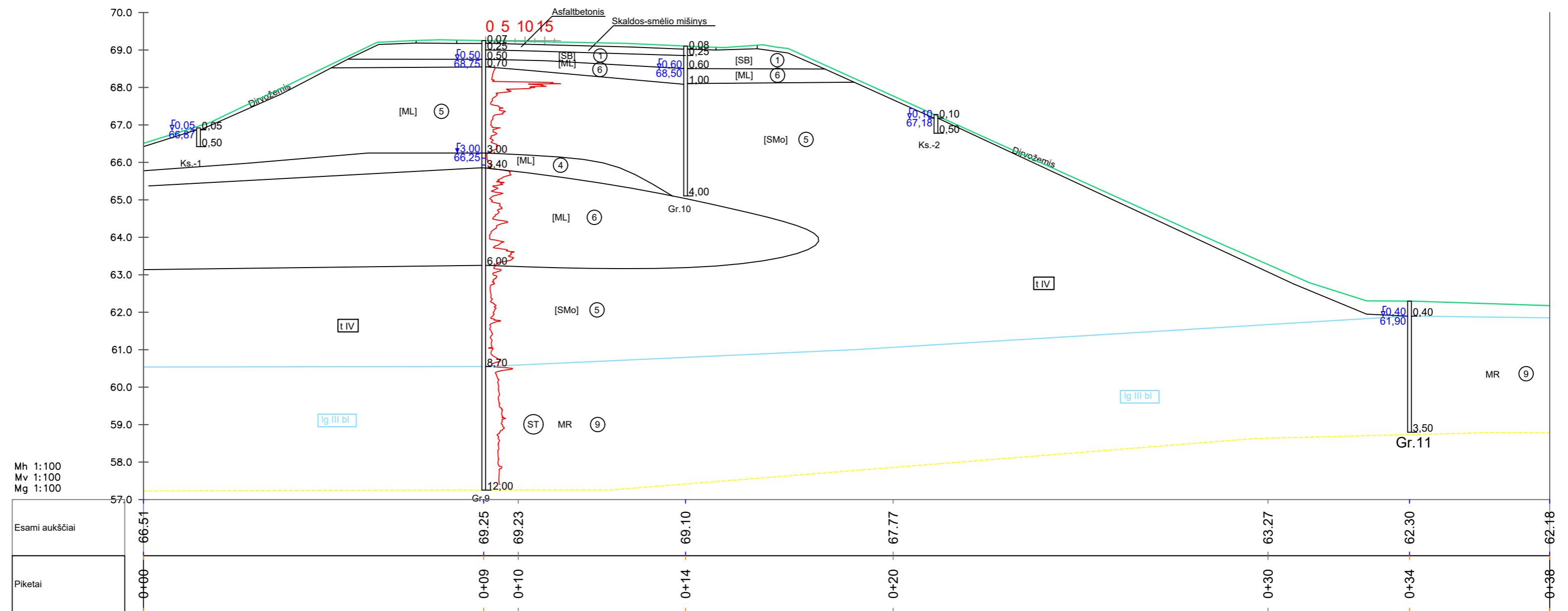

Mh 1:100
Mv 1:100
Mg 1:100

IV-IV PJŪVIS

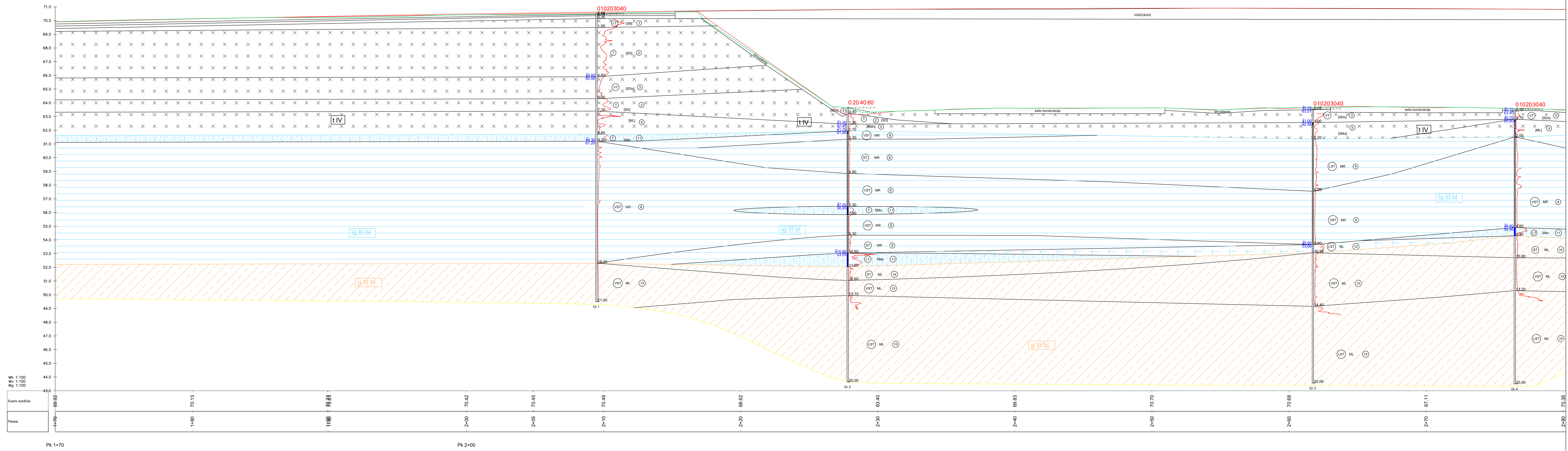

IV-IV PJŪVIS

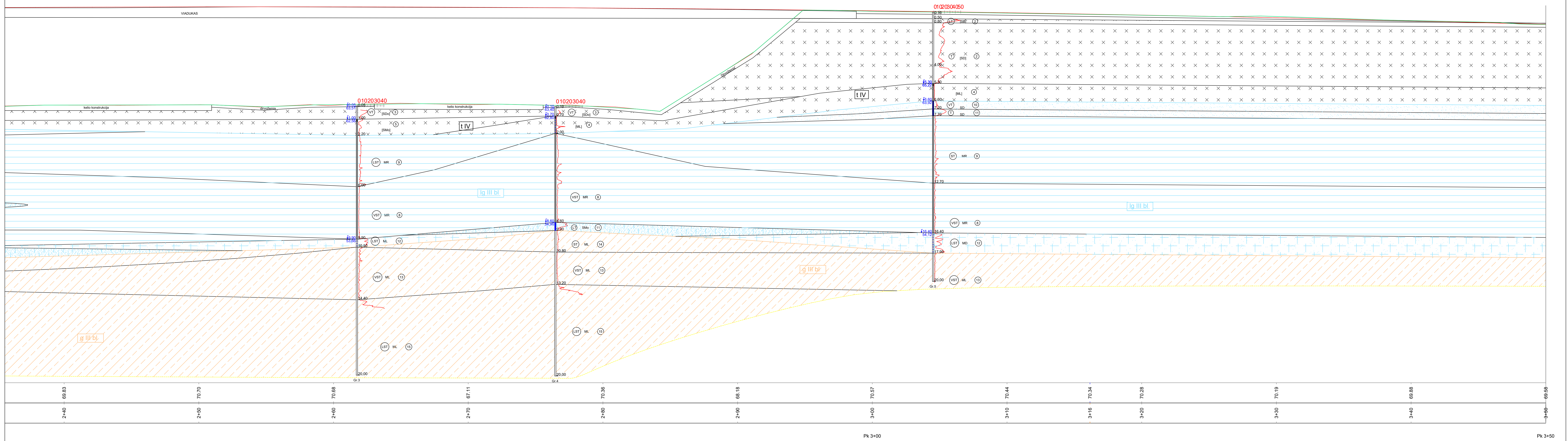

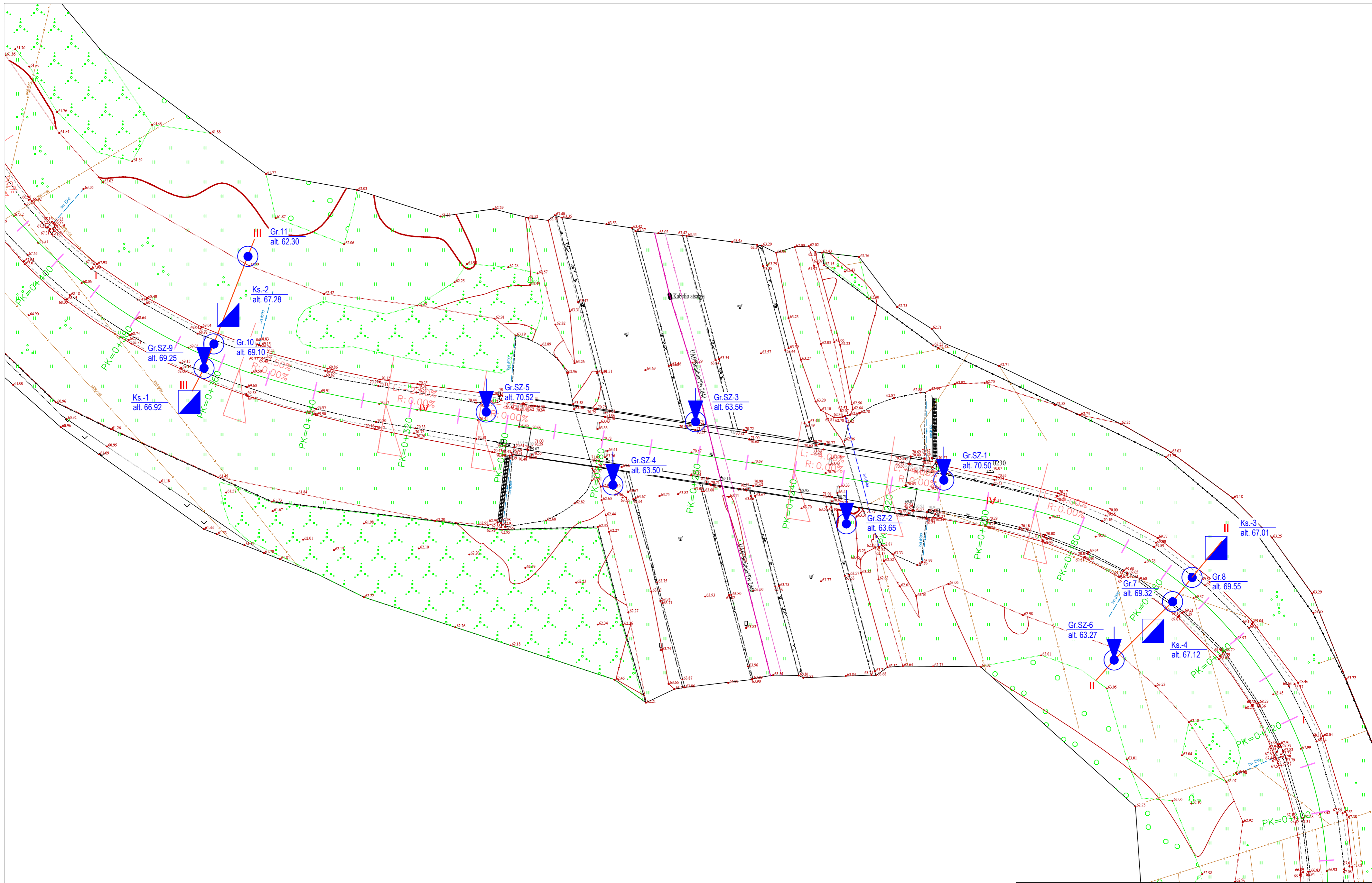

Valstybinės reikšmės magistralinio kelio A1 Vilnius-Kaunas-Klaipėda 113,657 km dviejų lygių sankryžos viaduko rekonstravimas

Topografinis planas M 1:500
su grėžinių ir pjūvių vietomis

SUTARTINIŲ ŽENKLŲ SUVESTINĖ LENTELE

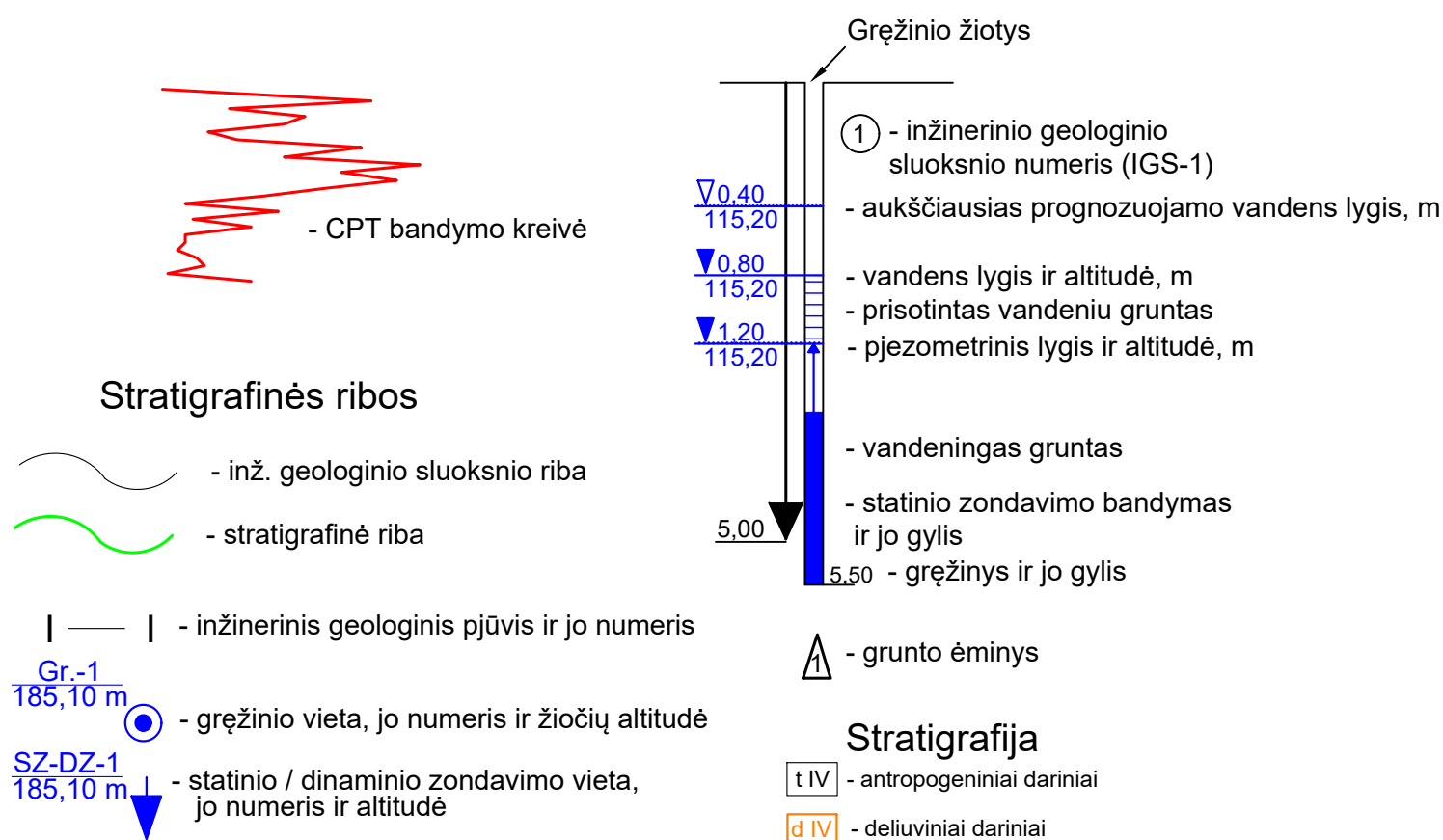

IGS reikšmės

- ① - blogai išrūšiuotas žvyringas smėlis, vietomis vidutiniškai išrūšiuotas žvyringas smėlis
 - ② - mažai dulkingas molingas smėlis
 - ③ - molingas smėlis
 - ④ - smėlingas mažo plastiškumo molis minkštas
 - ⑤ - smėlingas mažo plastiškumo molis ir dulkis, tvirtas, vietomis smėlingas molis
 - ⑥ - smėlingas mažo plastiškumo molis standus
 - ⑦ - Smėlingas mažo plastiškumo dulkis tvirtas su mažą (4,8%) organinės medžiagos priemaiša
 - ⑧ - didelio plastiškumo molis, tvirtas
 - ⑨ - didelio plastiškumo molis, standus
 - ⑩ - mažai dulkingas molingas smėlis
 - ⑪ - molingas smėlis, vietomis mažai dulkingas molingas smėlis
 - ⑫ - smėlingas mažo plastiškumo molis ir dulkis, tvirtas
 - ⑬ - smėlingas mažo plastiškumo molis, tvirtas, moreninis
 - ⑭ - smėlingas mažo plastiškumo molis, tvirtas, moreninis
 - ⑮ - smėlingas mažo plastiškumo molis, labai standus, moreninis
- (4,1%) - organinės medžiagos kiekis, %

Gręžinio žiotys

- ① - inžinerinio geologinio sluoksnio numeris (IGS-1)
- ▽0,40 / 115,20 - aukščiausias prognozuojamo vandens lygis, m
- ▽0,80 / 115,20 - vandens lygis ir altitudė, m
- ▽1,20 / 115,20 - pjezometrinis lygis ir altitudė, m
- vandeningas gruntas
- statinio zondavimo bandymas ir jo gylis
- 5,50 - gręžinys ir jo gylis

- grunto ėminys

Stratigrafija

- t IV - antropogeniniai dariniai
- d IV - deliuviniai dariniai
- lg III bl - limnoglacialiniai dariniai
- g III bl - glacialiniai dariniai

Tankumas ir stiprumas

- (VST.) - vidutinio stiprumo
- (ST.) - stiprus
- (LST.) - labai stiprus
- (VT.) - vidutinio tankumo
- (T.) - tankus
- (LT.) - labai tankus

Valstybinės reikšmės magistralinio kelio A1 Vilnius-Kaunas-Klaipėda 113,657 km dviejų lygių sankryžos viaduko rekonstravimas

Sutartinių ženklų suvestinė lentelė

Išrašas iš statybos specialistų kvalifikacijos atestatų ir teisės pripažinimo dokumentų registro**SPECIALISTAS**

Vardas, pavardė:

TEISĖS DOKUMENTAS

Numeris:		Ar galioja:	TAIP
Pirmą kartą išduotas:	2013-06-12		
Dokumento tipas:	Kvalifikacijos atestatas		

SUTEIKTA TEISĖ

Nuo 2013-06-12 iki 2018-04-30	Suteikta teisė eiti ypatingo statinio projekto vadovės ir ypatingo statinio projekto vykdymo priežiūros vadovės pareigas. Statiniai: susisiekimo komunikacijos: keliai, keliai (gatvės), geležinkelio kelias, kiti transporto statiniai.
Nuo 2018-04-30	Suteikta teisė eiti ypatingojo statinio projekto vadovės ir ypatingojo statinio projekto vykdymo priežiūros vadovės pareigas. Statiniai: susisiekimo komunikacijos (keliai, gatvės, geležinkelio kelias, kiti transporto statiniai), taip pat minėti statiniai, esantys kultūros paveldo objekto teritorijoje, jo apsaugos zonoje, kultūros paveldo vietovėje.

KVALIFIKACIJOS TOBULINIMAS / TPD PATVIRTINIMAS

2018-06-07	Pateikti kvalifikacijos tobulinimą įrodantys dokumentai pripažinti tinkamais.
2023-06-13	Pateikti kvalifikacijos tobulinimą įrodantys dokumentai pripažinti tinkamais.

Duomenys atnaujinti: 2023-08-03. Paieškos data: 2023-08-03.

Išrašas atspausdintas:

.....

Išrašą atspausdino:

.....

(vardas, pavardė, parašas)

Išrašas iš statybos specialistų kvalifikacijos atestatų ir teisės pripažinimo dokumentų registro**SPECIALISTAS**

Vardas, pavardė:

TEISĖS DOKUMENTAS

Numeris:		Ar galioja:	TAIP
Pirmą kartą išduotas:	2014-11-25		
Dokumento tipas:	Kvalifikacijos atestatas		

SUTEIKTA TEISĖ

Nuo 2014-11-25 iki 2018-05-08	Suteikta teisė eiti ypatingo statinio projekto dalies vadovo ir ypatingo statinio projekto dalies vykdymo priežiūros vadovo pareigas. Statiniai: susisiekimo komunikacijos: keliai, keliai (gatvės), geležinkelio kelias, kiti transporto statiniai. Projekto dalys: konstrukcijų, susisiekimo, pasirengimo statybai ir statybos darbų organizavimo, statybos skaičiuojamosios kainos nustatymo.
Nuo 2018-05-08	Suteikta teisė eiti ypatingojo statinio projekto dalies vadovo ir ypatingojo statinio projekto dalies vykdymo priežiūros vadovo pareigas. Statiniai: susisiekimo komunikacijos (keliai, gatvės, geležinkelio kelias, kiti transporto statiniai), taip pat minėti statiniai, esantys kultūros paveldo objekto teritorijoje, jo apsaugos zonoje, kultūros paveldo vietovėje. Projekto dalys: konstrukcijų, susisiekimo, pasirengimo statybai ir statybos darbų organizavimo, statybos skaičiuojamosios kainos nustatymo.

KVALIFIKACIJOS TOBULINIMAS / TPD PATVIRTINIMAS

2019-11-21	Pateikti kvalifikacijos tobulinimą įrodantys dokumentai pripažinti tinkamais.
------------	---

Duomenys atnaujinti: 2024-06-20. Paieškos data: 2024-06-20.

Išrašas atspausdintas:

Išrašą atspausdino:

(vardas, pavardė, parašas)

SSVA

Išrašas iš statybos specialistų kvalifikacijos atestatų ir teisės pripažinimo dokumentų registro

SPECIALISTAS

Vardas, pavardė:

TEISĖS DOKUMENTAS

Numeris:		Ar galioja:	TAIP
Pirmą kartą išduotas:	2008-12-03		
Dokumento tipas:	Kvalifikacijos atestatas		

SUTEIKTA TEISĖ

Nuo 2013-11-29 iki 2019-01-21	Suteikta teisė eiti ypatingo statinio projekto dalies vadovės ir ypatingo statinio projekto dalies vykdymo priežiūros vadovės pareigas. Statiniai: visi statiniai (išskyrus branduolinės energetikos objektų statinius). Projekto dalys: elektroninių ryšių (telekomunikacijų), procesų valdymo ir automatizacijos.
Nuo 2019-01-21	Suteikta teisė eiti ypatingojo statinio projekto dalies vadovės ir ypatingojo statinio projekto dalies vykdymo priežiūros vadovės pareigas. Statiniai: gyvenamieji ir negyvenamieji pastatai, susisiekimo komunikacijos, inžineriniai tinklai, hidrotechnikos statiniai, kiti inžineriniai statiniai, taip pat minėti statiniai, esantys kultūros paveldo objekto teritorijoje, jo apsaugos zonoje, kultūros paveldo vietovėje. Projekto dalys: elektroninių ryšių (telekomunikacijų), procesų valdymo ir automatizacijos.

KVALIFIKACIJOS TOBULINIMAS / TPD PATVIRTINIMAS

2018-11-27	Pateikti kvalifikacijos tobulinimą įrodantys dokumentai pripažinti tinkamais.
2023-11-28	Pateikti kvalifikacijos tobulinimą įrodantys dokumentai pripažinti tinkamais.

Duomenys atnaujinti: 2024-06-20. Paieškos data: 2024-06-20.

Išrašas atspausdintas:

.....

Išrašą atspausdino:

.....

(vardas, pavardė, parašas)

**UŽDAROSIOS AKCINĖS BENDROVĖS
GENERALINIO DIREKTORIAUS**

**ĮSAKYMAS
DĖL PASKYRIMO EITI
PROJEKTO VADOVĖS PAREIGAS**

Rengiant techninį darbo projektą „**Valstybinės reikšmės magistralinio kelio A1 Vilnius–Kaunas–Klaipėda 113,657 km dviejų lygių sankryžos viaduko rekonstravimo projektas**“ skiriu:

Projekto vadovės veikla prasideda nuo jos paskyrimo dienos ir trunka iki statybos užbaigimo akto išdavimo dienos arba deklaracijos apie statybos užbaigimą pasirašymo dienos.

**UŽDAROSIOS AKCINĖS BENDROVĖS
GENERALINIO DIREKTORIAUS**

**ĮSAKYMAS
DĖL PASKYRIMO EITI
PROJEKTO DALIES VADOVO PAREIGAS**

18) techniniame darbo projekte „**Valstybinės reikšmės magistralinio kelio A1 Vilnius–Kaunas–Klaipėda 113,657 km dviejų lygių sankryžos viaduko rekonstravimo projektas**“.

Nuo 2024 m. gegužės 18 d. rengiant techninį darbo projektą „**Valstybinės reikšmės magistralinio kelio A1 Vilnius–Kaunas–Klaipėda 113,657 km dviejų lygių sankryžos viaduko rekonstravimo projektas**“ skiriu:

uz **Susistekimo (S)** dalies, **rasirengimo statybai ir statybos darbų organizavimo (SO)** dalies, **Statybos skaičiuojamosios kainos nustatymo (KS)** dalies ir **Konstrukcijų (SK)** dalies parengimą bei dokumentacijos tvarkymą.

Projekto dalies vadovo veikla prasideda nuo jo paskyrimo dienos ir trunka iki statybos užbaigimo akto išdavimo dienos arba deklaracijos apie statybos užbaigimą pasirašymo dienos.

 Via Lietuva	AKCINĖS BENDROVĖS „VIA LIETUVA“ RENGIAMŲ KELIŲ IR KELIO STATINIŲ PROJEKTŲ KOORDINAVIMO KOMISIJOS POSĖDŽIO PROTOKOLAS	Puslapis 1 iš 3

1. DATA:

Posėdis įvyko 2024 m. rugsėjo 24 d. 9 val. 16 min. nuotoliniu būdu, Vilnius.

2. POSĖDŽIO PIRMININKAS:

AB „Via Lietuva“ Planavimo ir projektavimo priežiūros skyriaus vadc

3. POSĖDŽIO SEKRETORĖ:

AB „Via Lietuva“ Planavimo ir projektavimo priežiūros skyriaus projektų inžinie

4. DALYVIAI:

5. DARBOTVARKĖ:

Valstybinės reikšmės magistralinio kelio A1 Vilnius-Kaunas-Klaipėda 113,657 km dviejų lygių sankryžos viaduko rekonstravimo projekto pirmas svarstymas.

6. SVARSTYTA:

Valstybinės reikšmės magistralinio kelio A1 Vilnius-Kaunas-Klaipėda 113,657 km dviejų lygių sankryžos viaduko rekonstravimo projekto sprendiniai.

Projekto rengėjas pristatė projekto sprendinius ir sprendinių korekcijas pagal AB „Via Lietuva“ techninio projekto vadovo pastabas. Komisija pasiteiravo, kaip bus organizuojamas eismas statybų metu. Projekto rengėjas pateikė trijų eismo organizavimo etapų apibūdinimą. Pirmo etapo – griovimo metu magistralinis kelias pilnai uždaromas ir eismas bus organizuojamas apylanka – vietinės reikšmės keliu. Ši eismo organizavimo schema yra suderinta su Kauno rajono savivaldybe ir AB „Via Lietuva“ atsakingu asmeniu. Antru etapu – sijų montavimo metu eismas bus nukreipiamas viena juosta. Sprendiniai parenkami vadovaujantys tipinėmis „Automobilių kelių darbo vietų aptvėrimo ir eismo reguliavimo taisyklės T DVAER 12“ schemomis. Trečiu etapu – statybų metu eismas į Sitkūnų gyvenvietę organizuojamas apylankomis.

Komisija pasiteiravo, ar projekto rengėjas numato papildomų saugos priemonių nelaimingų atsitikimų kelyje statybų metu prevencijai. Projekto rengėjas numatė įrengti statybvietės ir jos prieigų apšvietimą, esant poreikiui, kitas saugumo priemones, tokias kaip šviečiantieji ženklai.

Komisija pasiteiravo ar projekte numatyta ardyti senus ir įrengti naujus pamatus. Projekto rengėjas atsakė, kad numatyta rengti naujus pamatus.

Komisija uždavė klausimą, ar projekte numatytos sijų ir guolių apžiūros aikštelės. Projekto rengėjas patvirtino, kad aikštelės numatytos.

Daugiau klausimų komisija neturėjo.

7. NUTARTA:

Pritarti rekonstravimo techninio darbo projekto sprendiniams.

Posėdžio pirmininkas

Posėdžio sekretorė

Dokumento metaduomenys

PASIRAŠOMIEJI METADUOMENYS				
El. dokumento turinį aprašantis metaduomenys				
El. dokumento pavadinimas		Dokumento rūšis	Parašai	
Valstybinės reikšmės magistralinio kelio A1 Vilnius-Kaunas-Klaipėda 113,657 km dviejų lygių sankryžos viaduko rekonstravimo projekto pirmas svarstymas.				
Sudarytojai				
Statusas	Sudarytojas	Kodas	Adresas	Parašai
Juridinis asmuo	Akcinė bendrovė Via Lietuva	188710638	Kauno g. 22-2, Vilnius, 03212 Vilnius, Lietuva	
Dokumento registracijos				
Registravimo data	Dokumento registracijos Nr.	Įmonės (įstaigos) kodas	Parašai	
2024-10-02 11:36:08	PKK-240			
Dokumentą užregistravęs darbuotojas				
NEPASIRAŠOMIEJI METADUOMENYS				
El. dokumento naudojimo metaduomenys				
Techninė informacija				
El. dokumento specifikacijos ID	Elektroninio dokumento grupė	eDVS pavadinimas ir versija	Parašai	
ADOC-V1.0	GeDOC	DocLogix v12.8.7.0		
El. dokumento klasifikavimas				
Saugykla			Parašai	
Bylos (tomo) indeksai				
Bylos (tomo) indeksas				
1.10 E				

KELIŲ SAUGUMO AUDITO ATASKAITA

Užsakovas: AB „Via Lietuva“

Darbo pavadinimas: **VALSTYBINĖS REIKŠMĖS MAGISTRALINIO KELIO A1
VILNIUS–KAUNAS–KLAIPĖDA 113,657 KM DVIEJŲ LYGIŲ
SANKRYŽOS VIADUKO PROJEKTO KELIŲ SAUGUMO AUDITAS**

Mokslo sritis: Technologijos mokslai, Statybos inžinerija

2024 m. gegužės 29 d. Sutartis Nr. 10.13-2024-648

Kelių tyrimo instituto direktorius

Darbo vadovas

1. BENDROJI INFORMACIJA

Projekto pavadinimas: Valstybinės reikšmės magistralinio kelio A1 Vilnius–Kaunas–Klaipėda 113,657 km dviejų lygių sankryžos viaduko rekonstravimo projektas.

Kelių saugumo audito etapas: projekto rengimo.

Kelių saugumo audito dalyviai:

Užsakovas: AB „Via Lietuva“.

Projektuotojas:

Auditorius:

Kelių saugumo auditą atliko:

Kelių saugumo audito vadovas: _____ (kelių saugumo auditoriaus pažymėjimo

Kelių saugumo audito grupės nariai: _____ (kelių saugumo auditoriaus
pažymėjimo

Kelio saugumo audito atlikimo data: 2024-06-03.

Bendrieji duomenys apie audituojamą objektą ir jo aplinką:

- audituojamas objektas yra Babtų sen., Kauno r. sav.,
- šalia audituojamo objekto yra medžiai, krūmai, dirbamos žemės, maršrutinio transporto priemonių stotelės, žemės ūkio technikos prekybos bei aptarnavimo centras;
- nagrinėjamo objekto vieta parodyta 1 pav.

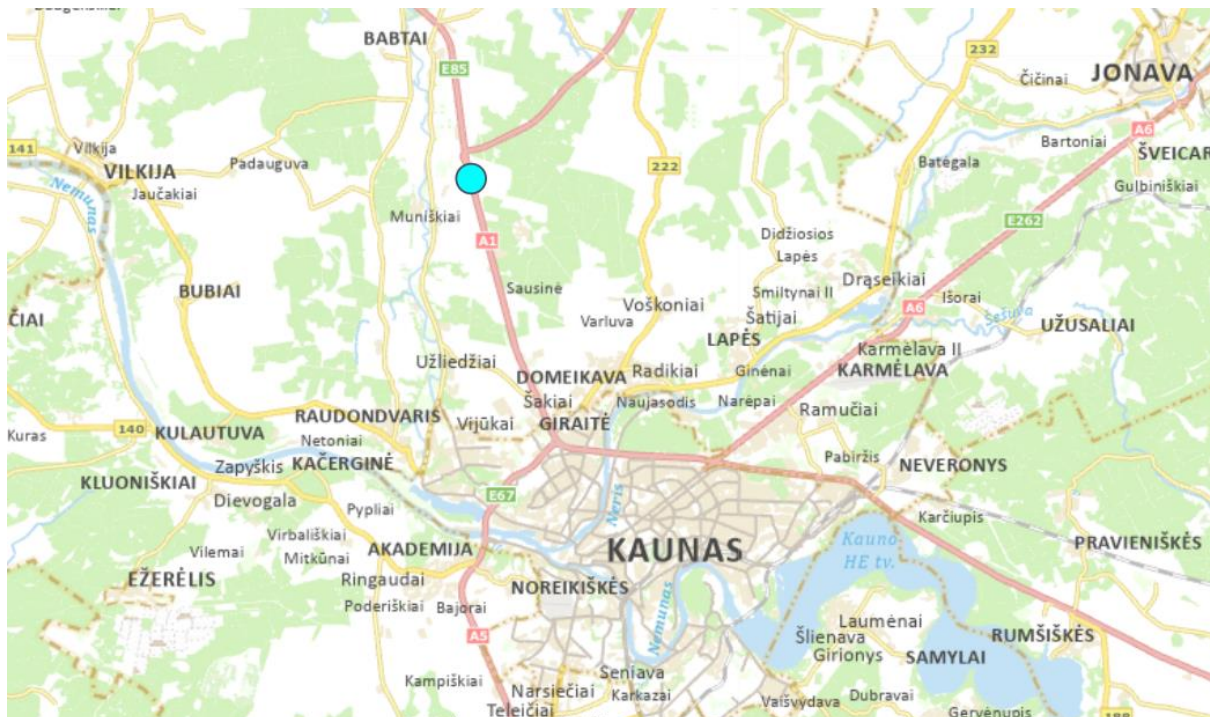

1 pav. Audituojamo objekto vieta

Projektiniai sprendiniai

Projekte numatomi sprendiniai:

- numatoma rekonstruoti skirtingo lygio sankryžos, esančios magistralinio kelio A1 Vilnius-Kaunas-Klaipėda ties 133,657 km dalį, t. y. viaduką virš magistralinio kelio;
- magistralinio kelio A1 techninė kategorija – AM;
- projektuojamo viaduko ilgis – 91,2 m;
- projektuojamo viaduko važiuojamosios dalies plotis – 9,0 m;
- projektuojamo viaduko šalitilčio plotis – 2,3 m.

Eismo įvykių duomenys

Audituojamame objekte ir aplinkinėje jo teritorijoje 2020-2023 metais įvyko 3 įskaitiniai eismo įvykiai, kuriose žuvo 1 žmogus bei 6 žmonės buvo sužeisti (žr. 1 lentelę).

1 lentelė. Įskaitiniai eismo įvykiai 2020-2023 m. laikotarpiu

Nr.	Kelio Nr.	Vieta	Eismo įvykio data ir laikas	Eismo įvykio rūšis	Eismo įvykio schema	Žuvo	Sužeista	Paros metas	Meteorologinės sąlygos	Kelio dangos būklė
1.	A1	113,700 km (dešinė pusė)	2021-06-03 23:15:00	Užvažiavimas ant gyvūno	Užvažiavimas ant gyvūno	0	3	Tamsus paros metas	Apsiniaukę	Sausas asfaltas
2.	A1	113,180 km (dešinė pusė)	2021-08-03 00:30:00	Susidūrimas	Atsitrenkimas į galą	1	0	Tamsus paros metas	Apsiniaukę	Sausas asfaltas
3.	A1	113,200 km (kairė pusė)	2020-02-02 23:28:00	Susidūrimas	Susidūrimai judant ta pačia kryptimi	0	3	Tamsus paros metas	Apsiniaukę	Sausas asfaltas
Iš viso:						1	6			

Eismo intensyvumas

Valstybinės reikšmės magistraliniame kelyje A1 Vilnius-Kaunas-Klaipėda 132,916 km esančiame eismo intensyvumo apskaitos poste, 127,300–137,601 km ruože, 2023 metais VMPEI buvo 18590 transporto priemonių per parą, iš jų krovininių automobilių – 3045 aut./parą (16,38 %) (žr. 2 pav.).

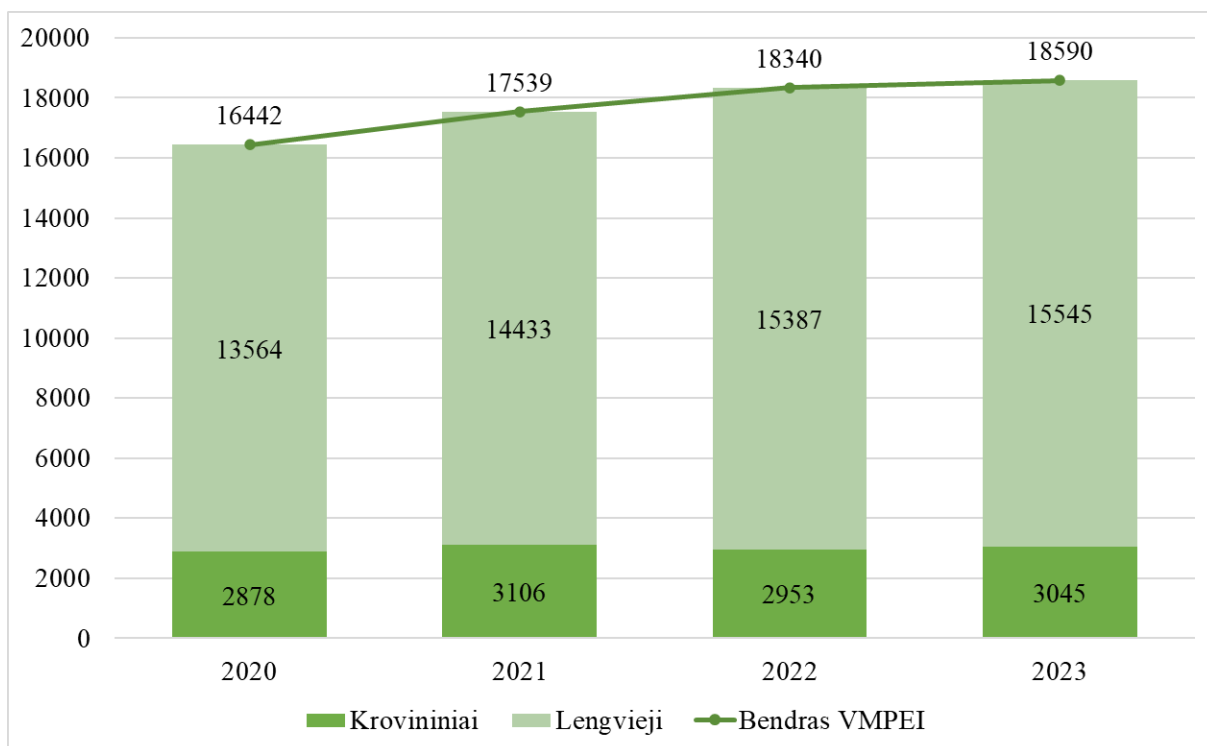

2 pav. VMPEI kelyje A1 (matavimo posto vieta – 132,916 km, ruožas 127,300–137,601 km)

Informacija apie natūrinius eismo intensyvumo duomenis gauta iš užsakovo pateiktos projekto dokumentacijos. Tyrimas buvo vykdomas viaduke. Eismo dalyvių srautai buvo fiksuojami 2024 m. kovo 28 d. (ketvirtadienį) nuo 8:00 iki 9:00 val. (žr. 2 lentelę).

Remiantis natūriniais eismo intensyvumo tyrimo rezultatais, nustatytas vidutinis metinis paros eismo intensyvumas viaduke: VMPEI (bendras)=468 ($\pm 34,9$) aut./parą, VMPEI (sunkiojo transporto priemonių)=78 ($\pm 34,$) aut./parą.

2 lentelė. Eismo intensyvumo ir srauto sudėties tyrimo rezultatai

Bendras transporto priemonių skaičius	Kroviniai automobiliai	Lengvieji automobiliai	Kroviniai automobiliai su priekaba	Kroviniai automobiliai su puspriekabe	Autobusai	Pėstieji/dviratininkai, vnt.
30	5	25	3	1	1	0

2. KELIŲ SAUGUMO AUDITO REZULTATAI

Kelio infrastruktūros saugumo trūkumo apibūdinimas

Eilės numeris: 1

Svarbos laipsnis: aukštas

Vieta: projektuojami apsauginiai kelio atitvarai.

Trūkumas:

- projekto sprendiniuose nedetalizuojami kai kurių projektuojamų apsauginių kelio atitvarų parametrai, t. y. veikimo pločio klasė, sulaikymo lygis bei smūgio stiprumo lygis;

Pavyzdžiui:

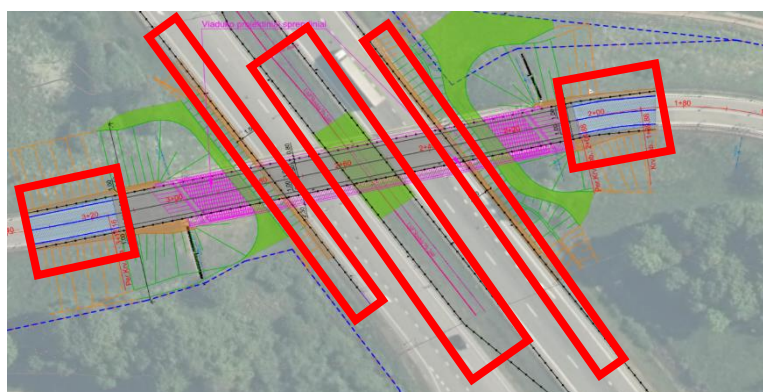
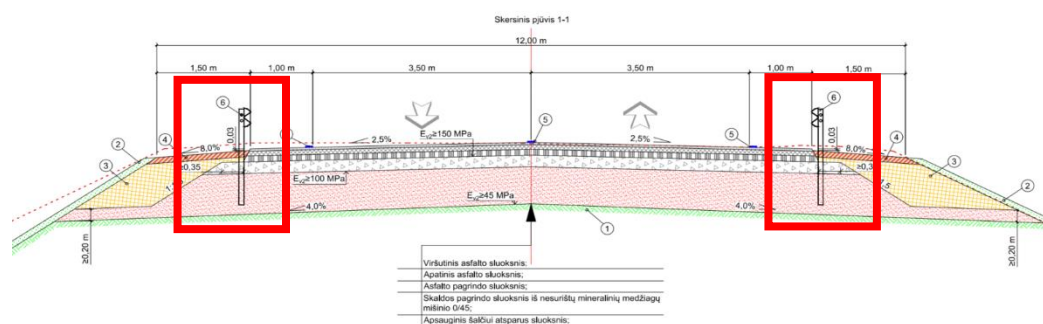

- projekto sprendiniuose nepateikti magistralinio kelio A1 pjūviai, kuriuose būtų pateiktas atstumas tarp važiuojamosios dalies ir kelio apsauginio atitvaro;

Pavyzdžiui:



Trūkumo poveikis eismo saugumui:

- įrengus netinkamų parametrų apsauginius kelio atitvarus, jie gali neatlikti savo funkcijos, pavyzdžiui, nesulaikys nuvažiavusios nuo kelio važiuojamosios dalies transporto priemonės, todėl padidėja eismo įvykių su skaudžiomis pasekmėmis rizika;
- tokiu atveju, jeigu apsauginis atitvaras yra numatytas per arti važiuojamosios dalies yra rizika, kad pravažiuojanti transporto priemonė jį kliudys, pavyzdžiui, esant slidžiai dangai transporto priemonei tapus nevaldoma.

Pasiūlymai:

- **siūlome** projektuoti apsauginius kelio atitvarus, kurie būtų parinkti tinkamų parametrų, t. y. apsauginių atitvarų veikimo pločio klasė, sulaikymo lygis bei smūgio stiprumo lygis turi būti parinkti pagal KPT TAS 09 „Automobilių kelių transporto priemonių apsauginių atitvarų sistemų projektavimo taisyklės“;
- **siūlome** aiškiai detalizuoti visus sprendinius bei įvertinti reikiamus gabaritus.

Kelio infrastruktūros saugumo trūkumo apibūdinimas

Eilės numeris: 2

Svarbos laipsnis: aukštas

Vieta: audituojamas objektas

Trūkumas:

audituojamo viaduko prieigose tikėtinas pažeidžiamų eismo dalyvių eismas (objektas yra šalia gyvenvietės ir greta yra maršrutinio transporto priemonių stotelės) tačiau, viaduko prieigose neužtikrinamos saugios eismo sąlygos pažeidžiamiems eismo dalyviams:

- tarp kelio apsauginio atitvaro ir kelio briaunos bus itin siauras kelkraštis;
- numatytas atitvaras blokuos perėjimą tarp kelkraščio ir šalitilčio.

Objekto vieta:

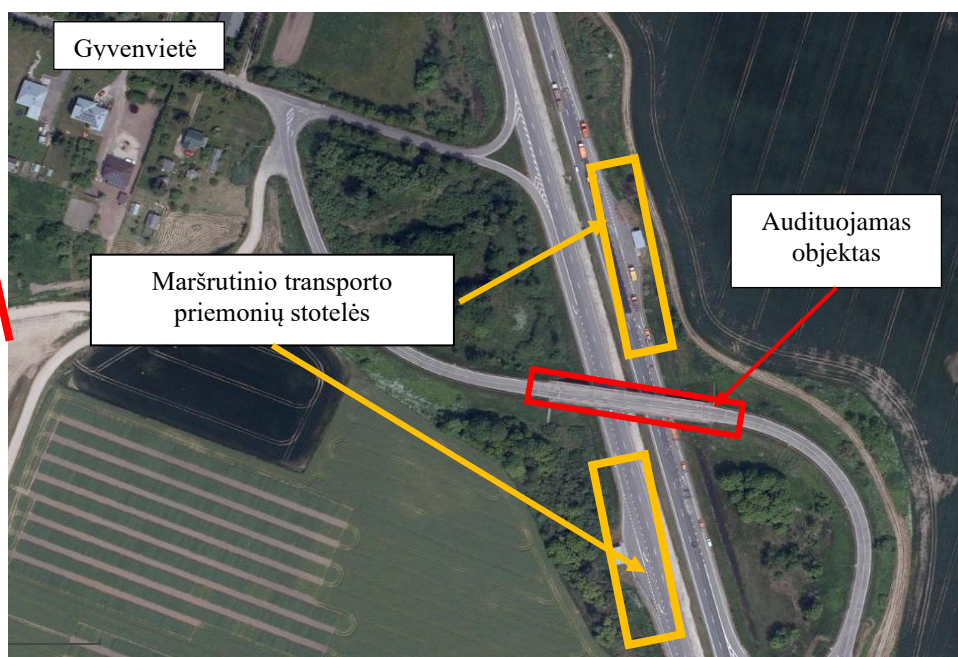

Audituojamas objektas:

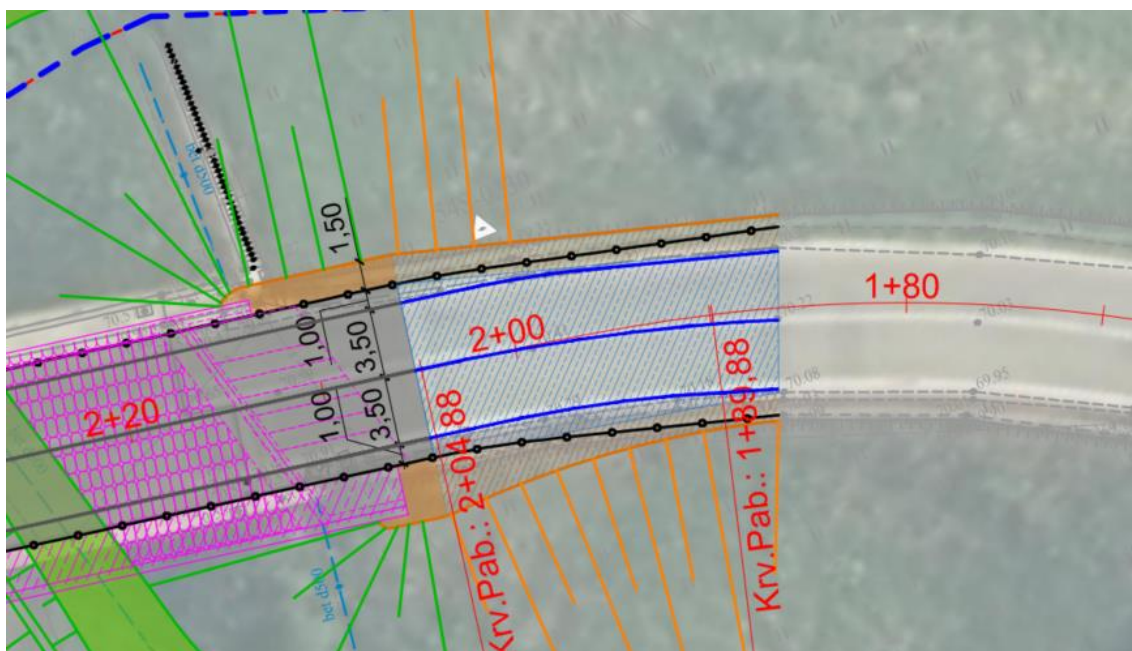
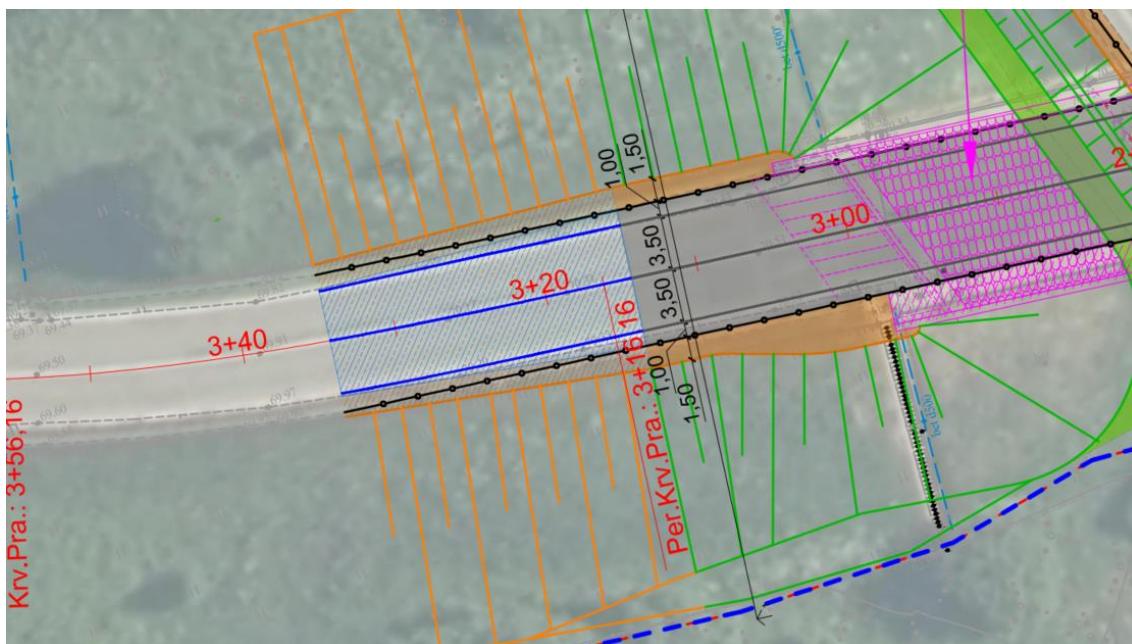

Trūkumo poveikis eismo saugumui:

pažeidžiami eismo dalyviai eis važiuojamąją dalimi, todėl galimas užvažiavimas ant pėsčiųjų. Taip pat galimas chaotiškas pažeidžiamų eismo dalyvių eismas bandant patekti į šalitiltį ar iš jo išeinant.

Pasiūlymai:

- **siūlome** įvertinti poreikį ir galimybę viaduko prieigose numatyti takus/šaligatvius;
- kitu atveju, **siūlome** numatyti pakankamo pločio kelkraščius, bei įrengti tinkamus praėjimus pažeidžiamiesiems eismo dalyviams numatant atitvaro pertrūkį.

Pavyzdžiui:

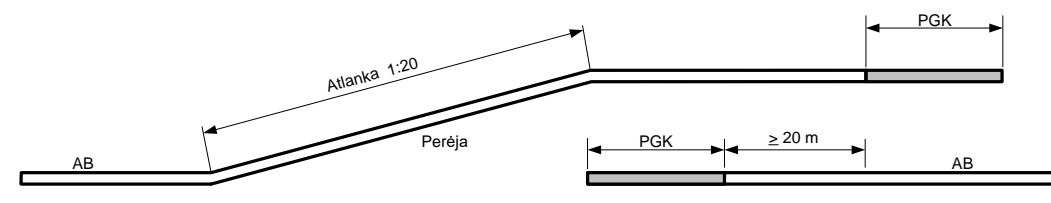

Taip pat vietose, kur yra aukšti šlaitai, turi būti numatytos pėsčiųjų tvorelės.



Kelio infrastruktūros saugumo trūkumo apibūdinimas

Eilės numeris: 3

Svarbos laipsnis: žemas

Vieta: magistralinių kelių A1 ir A8 skirtingo lygio sankryža.

Trūkumas:

transporto priemonių, atvažiuojančių iš magistralinio kelio A8, vairuotojai nebus tinkamai informuoti apie vykdomus remonto darbus.

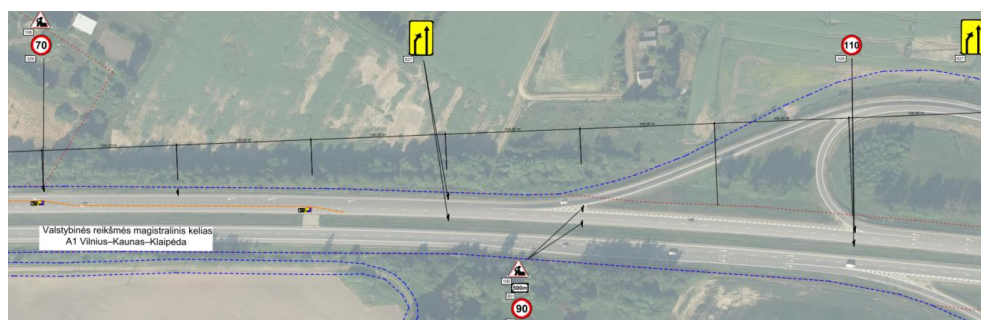

Trūkumo poveikis eismo saugumui:

galimas chaotiškas manevravimas, įvažiavimas į darbų zoną neleistinose vietose bei užvažiavimas ant kliūties.

Pasiūlymai:

siūlome skirtingų lygių sankryžos jungiamajame kelyje numatyti kelio ženklus, įspėjančius apie atliekamus remonto darbus.

Kelio infrastruktūros saugumo trūkumo apibūdinimas

Eilės numeris: 4

Svarbos laipsnis: žemas

Vieta: eismo organizavimo schemas

Trūkumas:

viaduko griovimo metu numatyti apvažiavimai, įrėminti nukreipiamosiomis gairėmis ir kelio ženklų Nr. 146 ir 147 segmentais, tikėtina bus per siauri tam, kad užtikrinti sklandų eismą bei pravažiuojamumą.

Pavyzdžiui:

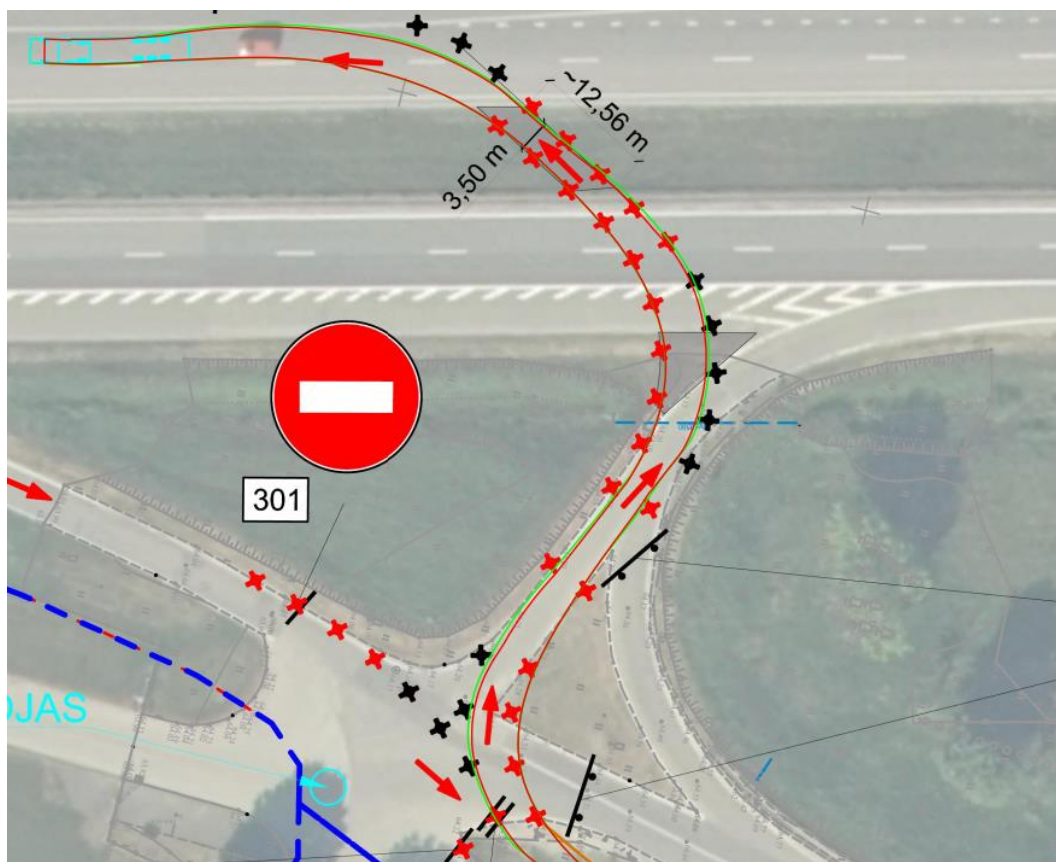

Trūkumo poveikis eismo saugumui:

galimi užvažiuojimai ant kliūtis.

Pasiūlymai:

siūlome įvertinti poreikį numatyti platesnius apvažiavimus, įvertinant projektinių transporto priemonių pravažiuojamumą.

Kelio infrastruktūros saugumo trūkumo apibūdinimas

Eilės numeris: 5

Svarbos laipsnis: žemas

Vieta: schemos Nr. 11 kelio ženklų vieta

Trūkumas:

skirtingo lygio sankryžos jungiamajame kelyje trūksta kelio ženklo Nr. 626 „Apylankos kryptis“.



Trūkumo poveikis eismo saugumui:

transporto priemonių priemonių vairuotojai netinkamai informuojami apie apylanka. Galimas chaotiškas manevravimas bei eismo įvykiai.

Pasiūlymai:

skirtingo lygio sankryžos jungiamajame kelyje **siūlome** numatyti kelio ženklą Nr. 626 „Apylankos kryptis“.

Pavyzdžiui:



3. VAIZDO MEDŽIAGA



DETALŪS METADUOMENYS

Dokumento sudarytojas (-ai)	
Dokumento pavadinimas (antraštė)	Kelių saugumo audito ataskaita
Dokumento registracijos data ir numeris	2024-06-03 15:47:20 Nr. 10.6-0353-21.65 E-6866
Dokumento specifikacijos identifikavimo žymuo	PDF
<hr/>	
Pasirašęs asmuo	
Pasirašiusio asmens pareigos	inžinierius
Parašo sukūrimo data ir laikas	2024-06-03 15:36:47
Informacija apie sertifikavimo paslaugų teikėją	EE, AS Sertifitseerimiskeskus, OID.2.5.4.97=NTREE-10747013, EID-SK 2016
Sertifikato galiojimo laikas	2025-03-20 10:38:21
<hr/>	
Pasirašęs asmuo	
Pasirašiusio asmens pareigos	vyriausiasis specialistas
Parašo sukūrimo data ir laikas	2024-06-03 15:42:46
Informacija apie sertifikavimo paslaugų teikėją	EE, AS Sertifitseerimiskeskus, OID.2.5.4.97=NTREE-10747013, EID-SK 2016
Sertifikato galiojimo laikas	2024-12-09 23:59:59
<hr/>	
Pasirašęs asmuo	
Pasirašiusio asmens pareigos	direktorius
Parašo sukūrimo data ir laikas	2024-06-03 15:47:04
Informacija apie sertifikavimo paslaugų teikėją	EE, AS Sertifitseerimiskeskus, OID.2.5.4.97=NTREE-10747013, EID-SK 2016
Sertifikato galiojimo laikas	2025-05-14 23:59:59
<hr/>	
Programinės įrangos, kuria naudojantis sudarytas elektroninis dokumentas, pavadinimas	Doclogix 12.8.7.0
Elektroninio dokumento nuorašo atspausdinimo data į ją atspausdinęs darbuotojas	



**VALSTYBINĖ SAUGOMŲ TERITORIJŲ TARNYBA
PRIE APLINKOS MINISTERIJOS**

**DĖL PLANUOJAMOS ŪKINĖS VEIKLOS ĮGYVENDINIMO POVEIKIO ĮSTEIGTOMS
AR POTENCIALIOMS „NATURA 2000“ TERITORIJOMS REIKŠMINGUMO IŠVADOS**

Planuojamos ūkinės veiklos pavadinimas: Valstybinės reikšmės magistralinio Kelio A1 Vilnius – Kaunas – Klaipėda 113,657 km dviejų lygių sankryžos viaduko rekonstravimas.

Planuojamos ūkinės veiklos organizatorius (užsakovas): AB „Via Lietuva“, Kauno g.

Planuojamos ūkinės veiklos poveikio aplinkai vertinimo dokumentų rengėjas: UAB

Įsteigtų ar potencialių „Natura 2000“ teritorijų, kurioms galimas poveikis buvo nagrinėtas, pavadinimai bei jų pagrindinės vertybės: Paukščių apsaugai svarbi teritorija (toliau – PAST) – Babtų-Varlupos miškai (LTKAUB006). Pagrindinės vertybės: Vidutinis margasis genys (*Dendrocopos medius*) ir baltnugaris genys (*Dendrocopos leucotos*). Buveinių apsaugai svarbi teritorija (toliau – BAST) – Babtų-Varlupos miškai (LTKAU0024). Pagrindinės vertybės: 9020 Plačialapių ir mišrūs miškai, 9050 Žolių turtingi eglynai, 9180 Griovų ir šlaitų miškai, baltamargė šaškytė, didysis auksinukas.

Trumpas planuojamos ūkinės veiklos aprašymas: Planuojama rekonstruoti viaduką virš valstybinės reikšmės magistralinio kelio A1 Vilnius – Kaunas – Klaipėda 113,657 km, esantį Kauno rajono savivaldybėje, Babtų seniūnijoje kelio sklype (unikalus Nr. 4400-2530-6634), numatant sklandų suvedimą su esamu jungiamuoju keliu. Darbai numatomi kelio juostos ribose. PŪV apimtyje nagrinėjami sprendiniai nepatenka ir nesiriboja su „Natura 2000“ teritorijomis ar kitomis saugomis teritorijomis.

Veiklos elementai, galintys sukelti reikšmingą poveikį įsteigtoms ar potencialioms „Natura 2000“ teritorijoms: Nenustatyta. Planuojama ūkinė veikla apima esamo viaduko rekonstrukciją. Numatomi sprendiniai nuo artimiausių „Natura 2000“ teritorijų PAST ir

BAST – Babtų-Varlupos miškai (LTKAUB006) (LTKAU0024) – nutolę apie 810 m atstumu. Todėl manome, kad tokiomis sąlygomis ir apimtimis, planuojama ūkinė veikla negali sukelti reikšmingo neigiamo poveikio saugomos vertybėms.

Išvada: Planuojamos ūkinės veiklos įgyvendinimas negali daryti reikšmingo neigiamo poveikio „Natura 2000“ teritorijoms ir šiuo atžvilgiu neprivaloma atlikti planuojamos ūkinės veiklos poveikio aplinkai vertinimo.

Direktorė

DETALŪS METADUOMENYS

Dokumento sudarytojas (-ai)	Valstybinė saugomų teritorijų tarnyba prie Aplinkos ministerijos 188724381, Antakalnio g. 25, LT-10312 Vilnius
Dokumento pavadinimas (antraštė)	DĖL PLANUOJAMOS ŪKINĖS VEIKLOS ĮGYVENDINIMO POVEIKIO ĮSTEIGTOMS AR POTENCIALIOMS „NATURA 2000“ TERITORIJOMS REIKŠMINGUMO IŠVADOS
Dokumento registracijos data ir numeris	2024-05-28 Nr. V3-1553
Dokumento gavimo data ir dokumento gavimo registracijos numeris	–
Dokumento specifikacijos identifikavimo žymuo	ADOC-V1.0
Parašo paskirtis	Pasirašymas
Parašą sukūrusio asmens vardas, pavardė ir pareigos	
Sertifikatas išduotas	
Parašo sukūrimo data ir laikas	2024-05-27 21:52:36 (GMT+03:00)
Parašo formatas	XAdES-T
Laiko žymoje nurodytas laikas	2024-05-27 21:52:54 (GMT+03:00)
Informacija apie sertifikavimo paslaugų teikėją	ADIC CA ECC, Asmens dokumentu israsymo centras prie LR VRM LT
Sertifikato galiojimo laikas	2024-04-22 09:59:53 – 2028-04-21 09:59:53
Informacija apie būdus, naudotus metaduomenų vientisumui užtikrinti	"Registravimas" paskirties metaduomenų vientisumas užtikrintas naudojant "RCSC IssuingCA, VI Registru centras - i.k. 124110246 LT" išduotą sertifikatą "DBSIS, Informatikos ir ryšių departamentas prie Lietuvos Respublikos vidaus reikalų ministerijos, į.k.188774822 LT", sertifikatas galioja nuo 2022-05-19 16:48:06 iki 2025-05-18 16:48:06
Pagrindinio dokumento priedų skaičius	–
Pagrindinio dokumento pridedamų dokumentų skaičius	–
Priedamo dokumento sudarytojas (-ai)	–
Priedamo dokumento pavadinimas (antraštė)	–
Priedamo dokumento registracijos data ir numeris	–
Programinės įrangos, kuria naudojantis sudarytas elektroninis dokumentas, pavadinimas	DBSIS, versija 3.5.76.4
Informacija apie elektroninio dokumento ir elektroninio (-ių) parašo (-ų) tikrinimą (tikrinimo data)	Atitinka specifikacijos keliamus reikalavimus. Visi dokumente esantys elektroniniai parašai galioja (2024-05-28 09:10:21)
Paieškos nuoroda	–
Papildomi metaduomenys	Nuorašą suformavo 2024-05-28 09:10:22 DBSIS

EISMO ORGANIZAVIMO SCHEMA VIADUKO GROIVIMO METU

TAROMA TEB (VAŽIUJANTIS ABLIOMIS KRYPTIMIS)
EISMO ORGANIZAVIMO SPRENDIMŲ DETALIZUOJAMI PARENGTOJE SCHEMOJE

TES A III 6
Trumpalaikis darbas vienoje vietoje esančioje kelyje, kur atnaujinti važiuojamieji plotai ir atnaujinti esančių juostų plotumai < 300 m. Atnaujinti esančio darbo vietos vidurinė ir kairioji juosta.

Darbinis transporto priemonė arba darbas vietoje

* Nuo darbo vietų kelioje atnaujinimo aikštės patalpos be važiavimo:
L ≥ 50 m statumų kelyje,
L ≥ 20 m statumų transporto

Kelioje atnaujinimo aikštės su būkva: rodyklė

Atnaujinimo būklė naudoti NPK (0,75 m aukščio) ir juos išdėstyti: pagal didžiausią atstumą tarp jų – 10 m, kairiai – ne mažiau kaip 5 NPK, dešinėje – apie 1:10

Nuimamas ženklas, naudojama tanki NPK, atliekama atnaujinimo darbai, atnaujinami greičiai

Kelioje atnaujinimo aikštės su būkva: rodyklė

Priešinis signalinis skydas pagal VII skyriaus 10 iliustracijos b) dalį

1) Priešinis signalinis skydas, patalpos pagal VII skyriaus 10 iliustracijos b) dalį
2) Priešinis signalinis skydas, patalpos pagal VII skyriaus 10 iliustracijos a) dalį, jeigu priešinis signalinis skydas atnaujinamas mažiau kaip 400 m

1. PAS T.A.B. A. 1. Vieną NPK galima naudoti NPK

2. Nustatoma matavimas

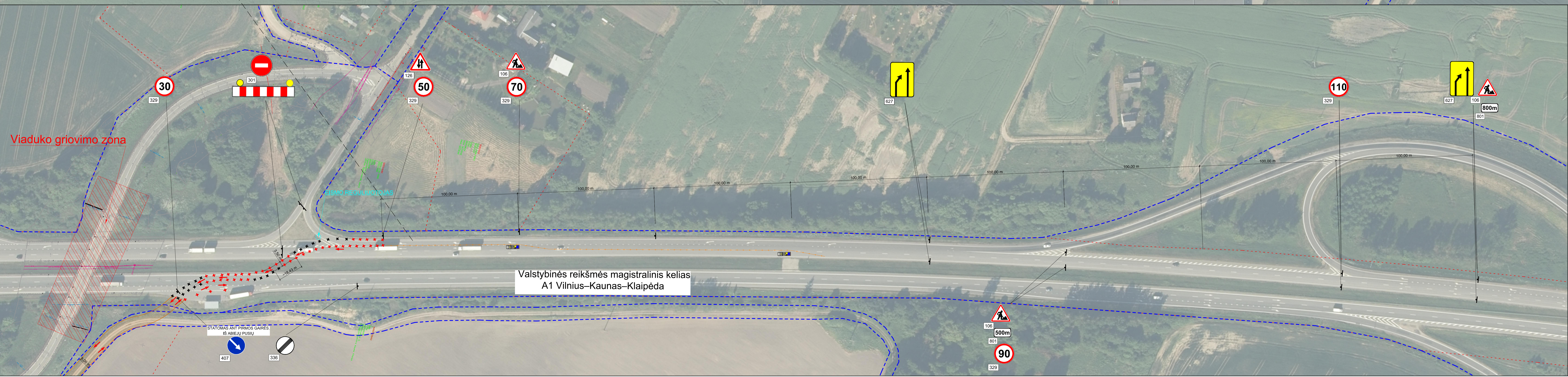

- Nukreipiamųjų kelių eilė;
- Darbų zona;
- Projektuojama žvyro/skaldos dangas;
- Projektuojama asfalto dangas;
- Nukreipiamosios gairės Nr. 149;
- Kelių ženklas Nr. 146 ir 147 segmentai;
- Projektuojamas vertikalusis ženklas

Bendrosios pastabos rekomenduojamo ruožo apylinkėse:

1. Būdo statant vertikaliųjų ženklų reikšmę, kad taikomi priemonių laikotarpio būtų panaikinti prieštaraujantis esimo regulavimas (uždengiami, nuimami kelių ženklai, panaikinama nelikęs ženklavimas).
2. Naudoti horizontaliųjų ženklų, jeigu jis prieštarauja ir (arba) klaidina, reikia: (panaikinti, uždengti, perbraukti kryžmai geltona spalva, arba papikyti geltona spalva).
3. Prieš pradėdami vykdyti darbus ir naudojant šią eismo organizavimo schemą, informuoti atsakingas esimo valdytojo ir priešingos institucijos apie numatomą darbų trukmę.
4. Tamsiu paros metu prireikus būtina darbu zonos matavimas (darbu zonos pradžioje ir pabaigoje ant kelių ženklų priekaboms įrengti reflektorius bėgose elementais).
5. Rekomenduojama kelių ženklų skydus Nr. 805, nurodytą remonto ruožo židni, patikrinti pagal atitinkamų darbų ruožo židni. Skydų nurodytas atstumas gali būti skatinamas užtikrinant laikinį numeraciją.

*Ši schema taikoma kiek įmanoma mažausio eismo intensyvumo metu (rekomenduojamas schemas taikymo laikas - savaitgalis nuo 23.00 val. iki 7.00 val.)

P24-008-A1-PP-B-07 Lapas Lapų Laidi
2 2 0

DETALŪS METADUOMENYS	
Dokumento sudarytojas (-ai)	Akcinė bendrovė Via Lietuva, Kauno g. 22, Vilnius, 03109 Vilnius, Lietuva (2024-05-20 12:58:35)
Dokumento pavadinimas (antraštė)	A1 EOS 113,657 SITKŪNŲ viaduk griovimas. apylanka
Dokumento rūšys	-
Dokumento registracijos data ir numeris	2024-05-20 Nr. 2-7621
Dokumento gavimo data ir dokumento gavimo registracijos numeris	-
Dokumento specifikacijos identifikavimo žymuo	ADOC-V1.0
Parašo paskirtis	Pasirašymas
Parašą sukūrusio asmens vardas, pavardė ir pareigos	
Parašo sukūrimo data ir laikas	2024-05-20 12:58:13 (GMT+03:00)
Parašo formatas	XAdES-T
Laiko žymoje nurodytas laikas	2024-05-20 12:58:22 (GMT+03:00)
Informacija apie sertifikavimo paslaugos teikėją	EID-SK 2016,2.5.4.97=#160e4e545245452d3130373437303133,AS Sertifitseerimiskeskus,EE
Sertifikato galiojimo laikas	2021-10-07 18:10:36–2026-10-06 23:59:59
Informacija apie būdus, naudotus metaduomenų vientisumui užtikrinti	-
Pagrindinio dokumento priedų skaičius	-
Pagrindinio dokumento pridedamų dokumentų skaičius	-
Programinės įrangos, kuria naudojantis sudarytas elektroninis dokumentas, pavadinimas	DocLogix v12.8.7.0
Informacija apie elektroninio dokumento ir elektroninio (-ių) parašo (-ų) tikrinimą (tikrinimo data)	Tikrinant dokumentą nenustatyta jokių klaidų (2024-05-20 12:58:35)
Elektroninio dokumento nuorašo atspausdinimo data ir ją atspausdinęs darbuotojas	
Paieškos nuoroda	-
Papildomi metaduomenys	-

Pritaikyti projekto sprendinius
Kauno rajono savivaldybės administracijos
Žemės ūkio ir kaimo plėtros skyriaus
Vyr. specialistas Martynas Pečkaitis
2024-08-05

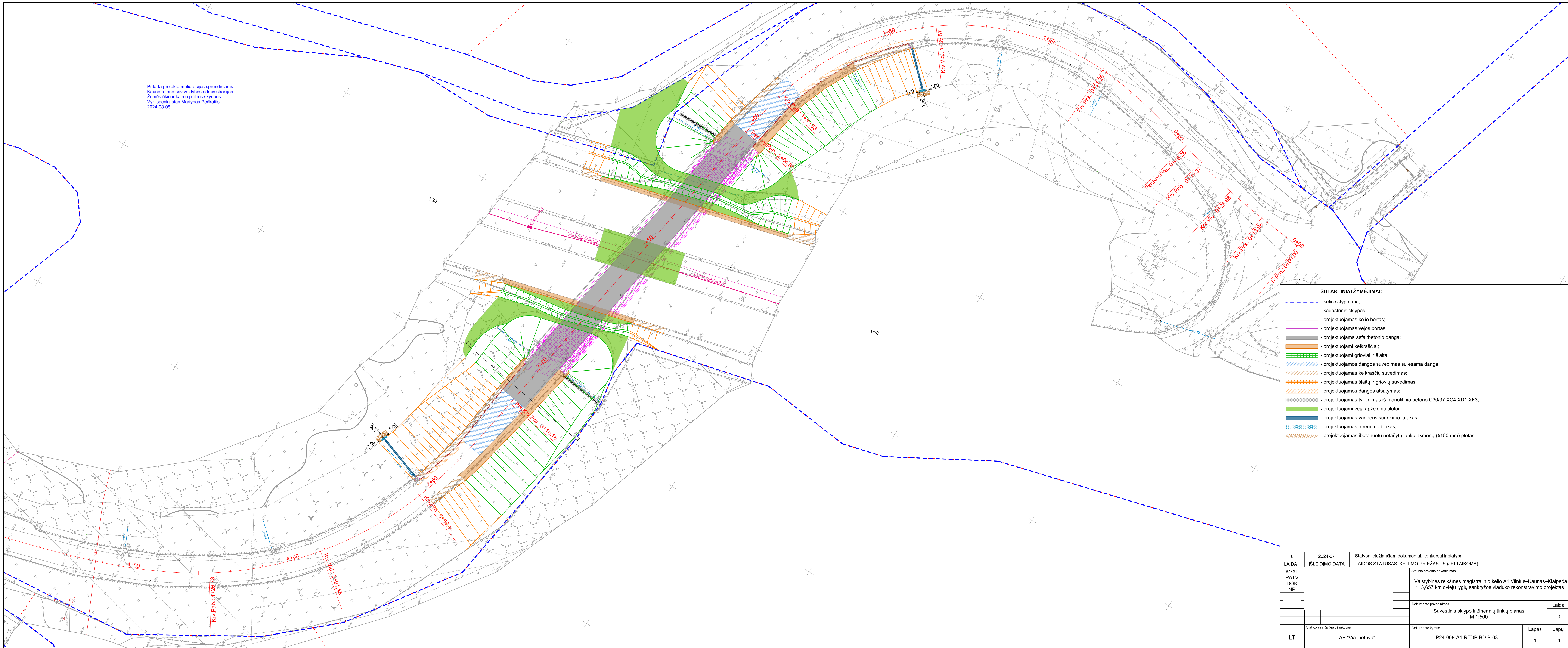

- SUTARTINIAI ŽYMĖJIMAI:**
- kelio sklypo riba;
 - kadastrinis sklypas;
 - projektuojamas kelio bortas;
 - projektuojamas vejos bortas;
 - projektuojama asfaltbetonio danga;
 - projektuojami kelkraščiai;
 - projektuojami grioviai ir šlaitai;
 - projektuojamos dangos suvedimas su esama dangą
 - projektuojamas kelkraščių suvedimas;
 - projektuojamas šlaitų ir griovių suvedimas;
 - projektuojamos dangos atsattymas;
 - projektuojamas tvirtinimas iš monolitinio betono C30/37 XC4 XD1 XF3;
 - projektuojami veja apželdinti plotai;
 - projektuojamas vandens surinkimo latakas;
 - projektuojamas atrėmimo blokas;
 - projektuojamas įbetonuotų netašytų lauko akmenų (≥150 mm) plotas;

0	2024-07	Statybą leidžiančiam dokumentui, konkursui ir statybai	
LAIKA	IŠLEIDIMO DATA	LAIDOS STATUSAS. KEITIMO PRIEŽASTIS (JEI TAIKOMA)	
KVAL.		Statinio projekto pavadinimas	
PATV.		Valstybinės reikšmės magistralinio kelio A1 Vilnius–Kaunas–Klaipėda	
DOK.		113,657 km dviejų lygių sankryžos viaduko rekonstravimo projektas	
NR.		Dokumento pavadinimas	
		Suvestinis sklypo inžinerinių tinklų planas	
		M 1:500	
		Laida	
		0	
	Statytojas ir (arba) užsakovas	Dokumento žymuo	Lapas
LT	AB "Via Lietuva"	P24-008-A1-RTDP-BD.B-03	Lapų
			1
			1

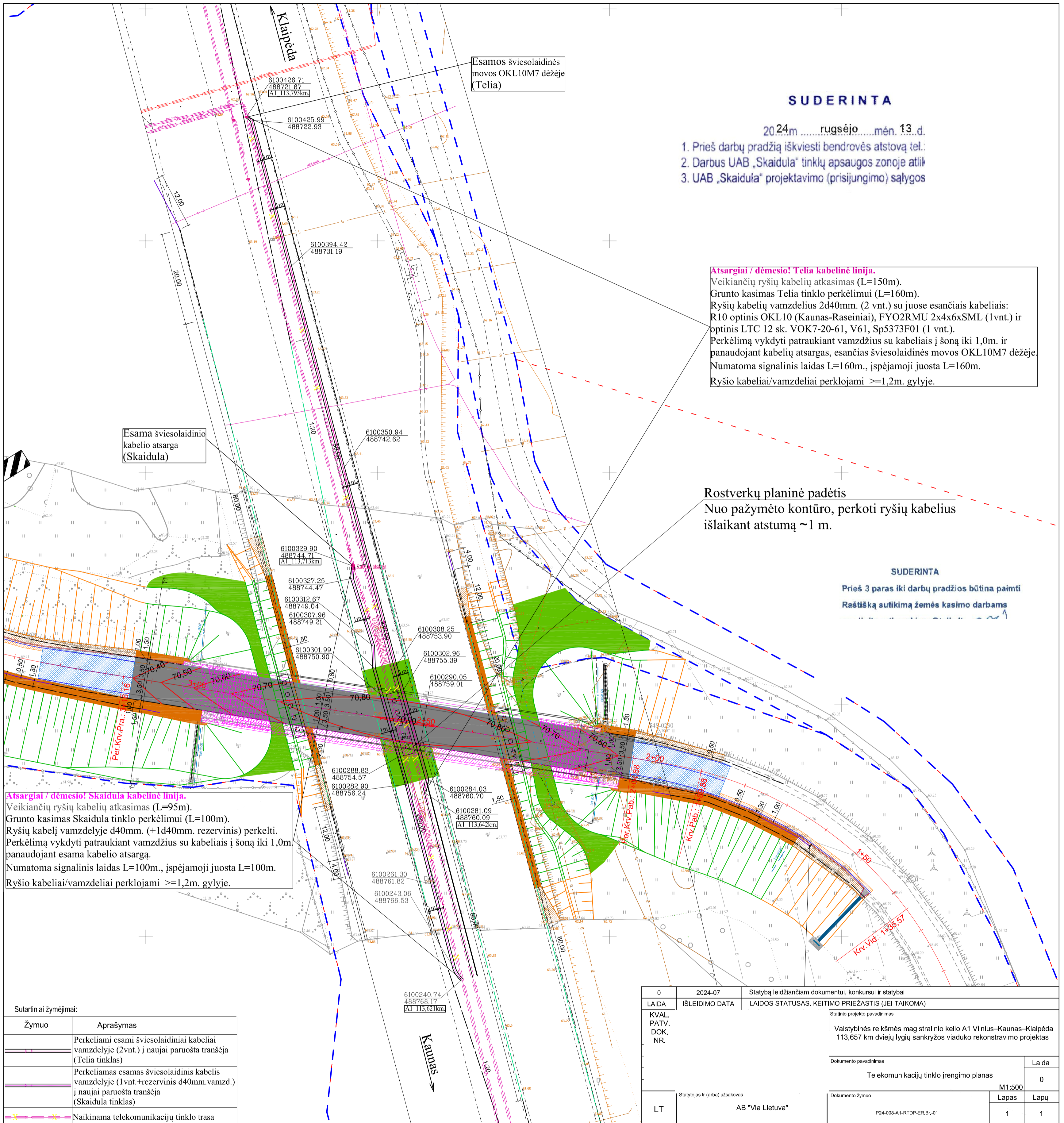

SUDERINTA

2024m rugsejo mėn. 13 d.

1. Prieš darbų pradžią iškviešti bendrovės atstovą tel.:
2. Darbus UAB „Skaidula“ tinklų apsaugos zonoje atlikti
3. UAB „Skaidula“ projektavimo (prisijungimo) sąlygos

Atsargiai / dėmesio! Telia kabelinė linija.
 Veikiančių ryšių kabelių atkasimas (L=150m).
 Grunto kasimas Telia tinklo perkėlimui (L=160m).
 Ryšių kabelių vamzdelius 2d40mm. (2 vnt.) su juose esančiais kabeliais: R10 optinis OKL10 (Kaunas-Raseiniai), FYO2RMU 2x4x6xSML (1vnt.) ir optinis LTC 12 sk. VOK7-20-61, V61, Sp5373F01 (1 vnt.).
 Perkėlimą vykdyti patraukiant vamzdžius su kabeliais į šoną iki 1,0m. ir panaudojant kabelių atsargas, esančias šviesolaidinės movos OKL10M7 dėžėje.
 Numatoma signalinis laidas L=160m., išpėjamoji juosta L=160m.
 Ryšio kabeliai/vamzdeliai perklojami $\geq 1,2m.$ gylyje.

Esama šviesolaidinio kabelio atsarga (Skaidula)

Rostverkų planinė padėtis
 Nuo pažymėto kontūro, perkoti ryšių kabelius išlaikant atstumą $\sim 1 m.$

SUDERINTA

Prieš 3 paras iki darbų pradžios būtina paimti Raštinę sutikimą žemės kasimo darbams

Atsargiai / dėmesio! Skaidula kabelinė linija.
 Veikiančių ryšių kabelių atkasimas (L=95m).
 Grunto kasimas Skaidula tinklo perkėlimui (L=100m).
 Ryšių kabelių vamzdelius d40mm. (+1d40mm. rezervinis) perkelti.
 Perkėlimą vykdyti patraukiant vamzdžius su kabeliais į šoną iki 1,0m. panaudojant esama kabelio atsargą.
 Numatoma signalinis laidas L=100m., išpėjamoji juosta L=100m.
 Ryšio kabeliai/vamzdeliai perklojami $\geq 1,2m.$ gylyje.

Sutartiniai žymėjimai:

Žymuo	Aprašymas
	Perkeliami esami šviesolaidiniai kabeliai vamzdelyje (2vnt.) į naujai paruošta tranšėja (Telia tinklas)
	Perkeliamas esamas šviesolaidinis kabelis vamzdelyje (1vnt.+rezervinis d40mm.vamzd.) į naujai paruošta tranšėja (Skaidula tinklas)
	Naikinama telekomunikacijų tinklo trasa

0	2024-07	Statybą leidžiančiam dokumentui, konkursui ir statybai
LAIDA	IŠLEIDIMO DATA	LAIDOS STATUSAS. KEITIMO PRIEŽASTIS (JEI TAIKOMA)
KVAL. PATV. DOK. NR.	Statinio projekto pavadinimas Valstybinės reikšmės magistralinio kelio A1 Vilnius–Kaunas–Klaipėda 113,657 km dviejų lygių sankryžos viaduko rekonstravimo projektas	
Dokumento pavadinimas		Laida
Telekomunikacijų tinklo įrengimo planas		0
M1:500		Lapas Lapų
Dokumento žymuo		1 1
LT	Statytojas ir (arba) užsakovas	AB "Via Lietuva"
P24-008-A1-RTDP-ER.Br.-01		



**NACIONALINĖ ŽEMĖS TARNYBA
PRIE APLINKOS MINISTERIJOS**

AB "Via Lietuva"
Kauno g. 22-202, 03212 Vilnius

20 - - Nr. SUVA- (8.53.E.)
Į 2024-10-21 Nr. 1GST-8789

**DĖL SUTIKIMO TIESTI SUSISIEKIMO KOMUNIKACIJAS, INŽINERINIUS TINKLUS
IR STATYTI JIEMS FUNKCIONUOTI BŪTINUS STATINIUS VALSTYBINĖJE ŽEMĖJE,
KURIOJE NESUFORMUOTI ŽEMĖS SKLYPAI**

Nacionalinė žemės tarnyba prie Aplinkos ministerijos, atsižvelgdama į 2024-10-21 prašymą Nr. 1GST-8789, neprieštarauja dėl šių objektų tiesimo / statybos / rekonstravimo valstybinėje žemėje, kurioje nesuformuoti žemės sklypai:

Susisiekimo komunikacijų, inžinerinių tinklų ir jiems funkcionuoti būtinų statinių pavadinimas (-ai), rūšis (-ys)	keltas "Valstybinės reikšmės magistralinio kelio A1 Vilnius–Kaunas–Klaipėda 113,657 km dviejų lygių sankryžos viaduko rekonstravimo projektas" (Kategorija: AM)
Žemės sklypo (-ų) kadastro Nr., adresas (-ai)**	Nežinomas Kauno r. sav., Babtų sen.
Pastato (-ų) unikalus Nr., adresas (-ai)**	
Objekto (-ų) pavadinimas(-ai)**	

** Nurodoma, kai planuojama tiesti susisiekimo komunikacijas, inžinerinius tinklus į konkretų žemės sklypą arba konkrečiam statiniui aptarnauti.

Šis sutikimas galioja tik pridedamame brėžinyje nurodytoms susisiekimo komunikacijoms, inžineriniams tinklams tiesti ir jiems funkcionuoti būtiniams statiniams statyti pridedamame brėžinyje pažymėtoje vietoje. Pridedamas brėžinys yra neatsiejama šio sutikimo dalis.

Sutikimas galioja 10 metų, skaičiuojant nuo sutikimo išdavimo datos. Sutikimo galiojimas baigiasi nesuėjus sutikime nurodytam 10-ies metų terminui, kai valstybinėje žemėje, kurioje pagal sutikimą suteikta teisė tiesti susisiekimo komunikacijas, suformuojamas žemės sklypas.

Susisiekimo komunikacijos, inžineriniai tinklai turi būti nutiesti ir jiems funkcionuoti būtini statiniai turi būti pradėti statyti per 3-us metus nuo sutikimo išdavimo datos. Nepradėjus tiesti susisiekimo komunikacijų, inžinerinių tinklų ir statyti jiems funkcionuoti būtinų statinių per 3-us metus, sutikimas nustoja galioti ir nustatyta tvarka turi būti gautas naujas sutikimas.

Pagal sutikimą nutiestos susisiekimo komunikacijos, sutikimo galiojimo laikotarpiu yra laikini statiniai ir Nekilnojamojo turto registre neregistruojami.

Susisiekimo komunikacijų, inžinerinių tinklų ir jiems funkcionuoti būtinų statinių nustatomos specialiujų žemės naudojimo sąlygos teritorijos (teritorijų) dydis – 819,46 kv. m. Specialiujų žemės

naudojimo sąlygų nustatymo nuostolių dydis apskaičiuojamas ir šie nuostoliai atlyginami Lietuvos Respublikos specialiųjų žemės naudojimo sąlygų įstatymo 13 straipsnio 1 dalyje nurodyta tvarka vadovaujantis šio įstatymo 13 straipsnio 4 dalimi.

Pagal sutikimą nutiestoms susisiekimo komunikacijoms, inžineriniams tinklams bei pastatytiems jiems funkcionuoti būtiniams statiniams eksploatuoti naujas žemės sklypas neformuojamas ir nenuomojamas ar neperleidžiamas nuosavybėn.

Pasibaigus išduoto sutikimo terminui, pagal sutikimą nutiestos susisiekimo komunikacijos, inžineriniai tinklai ir jiems funkcionuoti būtini statiniai turi būti nukelti jų savininko lėšomis, išskyrus atvejus, kai asmeniui išduotas naujas sutikimas arba kai nutiestoms susisiekimo komunikacijoms, inžineriniams tinklams ir pastatytiems jiems funkcionuoti būtiniams statiniams naudoti ir juos aptarnauti yra nustatytas servitutas.

Pasibaigus šio sutikimo terminui pagal sutikimą nutiestos susisiekimo komunikacijos, inžineriniai tinklai ar jiems funkcionuoti būtini statiniai per 20 darbo dienų turi būti nukelti ir valstybinė žemė sutvarkoma taip, kad ji būtų iki sutikimo išdavimo dienos buvusios būklės. Apie tai privaloma raštu per 5 darbo dienas po valstybinės žemės sutvarkymo informuoti Nacionalinę žemės tarnybą prie Aplinkos ministerijos.

PRIDEDAMA. 1 lapas.

Skyriaus patarėjas (-a)*



APLINKOS APSAUGOS AGENTŪRA

Biudžetinė įstaiga, A. Juozapavičiaus g. 9, LT-09311 Vilnius, tel. +37068292653, e. p. aaa@gama.lt, https://aaa.lrv.lt
Duomenys kaupiami ir saugomi Juridinių asmenų registre, kodas 188784898

Į 2024-09-17

Nr. 24-787

Adresatams pagal sąrašą

**ATRANKOS IŠVADA DĖL VALSTYBINĖS REIŠMĖS MAGISTRALINIO KELIO A1
VILNIUS – KAUNAS – KLAIPĖDA 113,657 KM DVIEJŲ LYGIŲ SANKRYŽOS
VIADUKO REKONSTRAVIMO POVEIKIO APLINKAI VERTINIMO
2023-10- Nr. (30-2)-A4E-**

1. Planuojamos ūkinės veiklos organizatorius (juridinio asmens pavadinimas, fizinis asmuo, adresas, tel.).

AB „Via Lietuva“,

2. Poveikio aplinkai vertinimo dokumentų rengėjas (juridinio asmens pavadinimas,

pagrindas pagal Lietuvos Respublikos planuojamos ūkinės veiklos poveikio aplinkai vertinimo įstatymo 7 straipsnio 2 dalį, nurodant šio įstatymo 2 priedo punktą (-us).

Atranka atliekama, vadovaujantis Lietuvos Respublikos planuojamos ūkinės veiklos poveikio aplinkai vertinimo įstatymo 1 priedo 8.3. papunkčiu: „magistralinių ar krašto automobilių kelių tiesimas“ bei 2 priedo 14 punktu: „Į Planuojamos ūkinės veiklos poveikio aplinkai vertinimo įstatymo 1 priede pateiktą rūšių sąrašą įrašytos planuojamos ūkinės veiklos keitimas ar išplėtimas, nenurodytas Planuojamos ūkinės veiklos poveikio aplinkai vertinimo įstatymo 1 priedo 11 punkte, kai planuojamos ūkinės veiklos keitimas ar išplėtimas gali daryti reikšmingą neigiamą poveikį aplinkai arba jei toks pakeitimas ar išplėtimas lygus šiame priede nustatytiems žemutiniams ribiniams dydžiams arba didesnis už juos, jeigu jie nustatyti, įskaitant esamų statinių rekonstravimą, gamybos proceso ir technologinės įrangos modernizavimą ar keitimą, gamybos būdo, produkcijos kiekio (masto) ar rūšies pakeitimą, naujų technologijų įdiegimą“.

4. Planuojamos ūkinės veiklos vieta.

Planuojama ūkinė veikla (toliau – PŪV) bus vykdoma Kauno r. sav., Babtų sen., Sitkūnų ir Juodonių k. apylinkėse, magistralinio kelio A1 Vilnius-Kaunas-Klaipėda 113,657 km, žemės sklypo, kad. Nr. 5203/7001:11 ribose.

5. Trumpas planuojamos ūkinės veiklos aprašymas.

PŪV metu numatoma rekonstruoti viaduką virš valstybinės reikšmės magistralinio kelio A1 Vilnius – Kaunas – Klaipėda 113,657 km, numatant sklandų suvedimą su esamu jungiamuoju keliu. Darbai numatomi kelio juostos ribose.

Šiuo metu viadukas avarinės būklės, nesaugus. Projektuojamo viaduko ilgis 91,2 m. Įgyvendinus projektinius sprendinius, eismo intensyvumas nekis, važiavimo greitis nedidės (šiuo metu transporto eismo intensyvumas pagal 2022 m. duomenis siekia 468 automobilių per parą, iš jų 78 sunkiojo transporto). Viadukas bus saugus eksploatacijai.

Numatomas važiuojamosios dalies plotis ant viaduko sieks 9,0 m. Sklandus perėjimas prietilčiuose bus užtikrinamas pereinamosiomis plokštėmis. Ant viaduko yra numatoma įrengti 2,3 m pločio šalitiltį (1,5 einamoji dalis), kuris bus padengimas neslidžia danga. Statinio pamatai bus poliniai, rostverkai ir atramos gelžbetoninės.

Rekonstravimo metu suvedimai su esamu jungiamuoju keliu bus tvarkomi pagal III kelio kategorijai keliamus reikalavimus, numatomas eismo juostų skaičius – 2, eismo juostos plotis – 3,5 m, važiuojamosios dalies plotis – 8,0 m, kelkraščio plotis 1,5 m.

Eismas į ir iš Sitkūnų kaimo, statybos metu, bus organizuojamas apylankomis.

6. Priemonės numatomam reikšmingam neigiamam poveikiui aplinkai išvengti arba užkirsti jam kelią ir jų įgyvendinimo grafikas.

6.1. Iki veiklos vykdymo pradžios:

6.1.1. Derlingasis dirvožemio sluoksnis numatomų darbų vietoje prieš pradėdant PŪV bus nukastas, saugomas ir panaudojamas teritorijos rekultivacijai.

6.2. Veiklos vykdymo etape:

6.2.1. Statybinių atliekų krovimas į mašinas bus organizuojamas taip, kad statybos aikštelė ir gretima teritorija būtų apsaugota nuo dulkių ir triukšmo, atliekos bus vežamos dengtais sunkvežimiais, konteineriais ar kitu uždaru būdu.

6.2.2. Avarinių atvejų metu išsiliejusiai alyvai ar kurui absorbuoti PŪV darbų teritorijoje bus laikomos naftos produktus absorbuojančios medžiagos bei specialūs konteineriai alyvų surinkimui.

6.2.3. Numatoma planuoti statybos darbų procesą, su triukšmą skleidžiančia darbų įranga nedirbti švenčių ir poilsio dienomis, o darbo dienomis nedirbti vakaro (19–22 val.) ir nakties (22–07 val.) metu.

6.2.4. Vykdomos veiklos metu paaiškėjus, kad daromas didesnis poveikis aplinkai už atrankos informacijoje pateiktus arba teisės aktuose nustatytus rodiklius, veiklos vykdytojas privalės nedelsiant taikyti papildomas poveikį aplinkai mažinančias priemones arba mažinti veiklos apimtį/nutraukti veiklą.

6.3. Veiklos vykdytojas visais atvejais privalės laikytis visų aktualių veiklą reglamentuojančių teisės aktų reikalavimų, keičiantis teisiniam reglamentavimui atitinkamai keisti veiklos rodiklius.

6¹. Suinteresuotos visuomenės pasiūlymai, PAV subjektų išvados ir pasiūlymai.

Nacionalinio visuomenės sveikatos centro prie Sveikatos apsaugos ministerijos Kauno departamentas pagal PAV įstatymo 6 straipsnio 5 dalies 1 punktą, atsakingas už planuojamos ūkinės veiklos veiksmų, darančių įtaką visuomenės sveikatai, galimo poveikio visuomenės sveikatai vertinimą, 2024-10-01 raštu Nr. (2-11 14.3.5 Mr)2-37085 pranešė, kad pasiūlymų dėl poveikio aplinkai vertinimo atrankos neturi ir pasiūlė poveikio aplinkai vertinimo neatlikti. Kauno priešgaisrinė gelbėjimo valdyba pagal PAV įstatymo 6 straipsnio 5 dalies 3 punktą, atsakinga už planuojamos ūkinės veiklos vykdymo metu galimų įvykių, ekstremaliųjų įvykių, ekstremaliųjų situacijų, numatomų priemonių joms išvengti ar sušvelninti ir padariniams likviduoti, 2024-09-25 raštu Nr. 9.4-2-1259 /2024(11.2.111 E) informavo, kad pasiūlymų ir pastabų dėl poveikio aplinkai vertinimo atrankos neturi ir atlikti poveikio aplinkai vertinimo nepaprašė. Kultūros paveldo departamento prie Kultūros ministerijos Kauno skyrius pagal PAV įstatymo 6 straipsnio 5 dalies 2 punktą, atsakingas už galimą planuojamos ūkinės veiklos poveikį nekilnojamajam kultūros paveldui, 2024-09-20 raštu Nr. (9.38-K E)2K-2529 pranešė, kad poveikio aplinkai vertinimas neprivalomas. Valstybinė saugomų teritorijų tarnyba prie Aplinkos ministerijos pagal PAV įstatymo 6 straipsnio 5 dalies 4 punktą, atsakinga už planuojamos ūkinės veiklos įgyvendinimo poveikio valstybės

saugomoms teritorijoms, įskaitant Europos ekologinio tinklo „Natura 2000“ teritorijas; Vyriausybės tvirtinamame Lietuvos Respublikos teritorijos bendrajame plane apibrėžtoms ypač saugomo kraštovaizdžio teritorijoms ir ypač raiškiems kraštovaizdžio kompleksams; saugomų rūšių radavietėms ar augavietėms, 2024-10-02 raštu Nr. V3-2370 pranešė, kad poveikio aplinkai vertinimas neprivalomas. Kauno rajono savivaldybės administracija pagal PAV įstatymo 6 straipsnio 5 dalies 5 punktą, atsakinga už planuojamos ūkinės veiklos poveikio aplinkai vertinimo ir šios veiklos galimo poveikio aplinkai, atsižvelgiant į patvirtintų ir galiojančių teritorijų planavimo dokumentų sprendinius bei galimybes pagal teisės aktų reikalavimus juos keisti ir į pagal įstatymus vykdomo savivaldybės aplinkos stebėsenos (monitoringo) duomenis, 2024-09-30 raštu Nr. MSD-1117 informavo, pastabų neturi ir planuojamai veiklai pritaria.

PAV įstatymo 7 straipsnio 4 punkte nustatyta tvarka, visuomenė nuo pateiktos informacijos gavimo dienos ir informacijos dienos pasiūlymų dėl atrankos informacijos ir (ar) PŪV poveikio aplinkai vertinimo Agentūrai nepateikė ir atrankos dėl poveikio aplinkai vertinimo procese nedalyvavo.

7. Motyvai, kuriais remtasi priimant atrankos išvadą:

7.1. PŪV vieta nepatenka į saugomas, tame tarpe ir į ekologinio tinklo „Natura 2000“ teritorijas bei nėra artimoje joms aplinkoje (artimiausia buveinių apsaugai svarbi (LTKAUB006) bei paukščių apsaugai svarbi (LTKAU0024) „Natura 2000“ teritorija – Babtų-Varluvos miškai yra nutolusi apie 0,8 km), todėl planuojama veikla neturės reikšmingo neigiamo poveikio.

7.2. Į numatomą teritoriją saugomi gamtinio paveldo objektai, Europos Bendrijos svarbos buveinių teritorijos nepatenka. Pagal Saugomų rūšių informacinės sistemos duomenis PŪV žemės sklype nėra fiksuota saugomų rūšių buvimo faktų.

7.3. Remiantis Kultūros vertybių registro duomenimis, į PŪV vietą nepatenka ir su ja nesiriboja jokie nekilnojamosios kultūros paveldo objektai. Artimiausia kultūros vertybė, nuo planuojamos vietos yra nutolusi 1,5 km, todėl neigiamas poveikis dėl PŪV nenumatomas.

7.4. PŪV atitinka Kauno rajono bendrojo plano sprendinius pagal bendrojo plano 1-ąjį pakeitimą, patvirtintą 2017-11-16 Kauno rajono savivaldybės tarybos sprendimu TS-411. PŪV kelias pažymėtas kaip magistralinis kelias, o aplink yra komercinės paskirties, pramonės ir sandėliavimo objektų teritorijos su papildoma infrastruktūra zona.

7.5. Pagal atliktą oro teršalų sklaidos modeliavimą ir rezultatų analizę (naudojant „Aermod“ buvo gauta, kad PŪV metu oro taršos šaltinių išmetamų teršalų kiekio didžiausios pažemio koncentracijos įvertinus foninį užterštumą pusės valandos, valandos, 8 valandų, paros ir vidutinės metinės koncentracijos neviršys ribinių verčių nustatytų žmonių sveikatos apsaugai (teršalų koncentracijos sieks: $KD_{2,5}$ iki 0,30 ribinės vertės (toliau – RV) (metų), KD_{10} iki 0,26 RV (paros) bei iki 0,28 RV (metų), NO_2 iki 0,69 RV (valandos) ir iki 0,51 RV (metų), CO iki 0,06 RV (8 val.) ir LOJ iki 0,07 RV (0,5 val.).

7.6. Įgyvendinus PŪV, eismo rodikliai nesikeis: intensyvumas nekis, važiavimo greitis nedidės, todėl ir akustinė situacija nesikeis. Remiantis strateginiais triukšmo žemėlapiais PŪV mobilių triukšmo šaltinių keliamas triukšmas ties artimiausiomis gyvenamosiomis aplinkomis (kurios yra nutolusios 115 – 145 m atstumu) dienos, vakaro bei nakties metu sieks atitinkamai 55 – 59 dBA (RV – 65 dBA), 55 – 59 dBA (RV – 60 dBA) ir 50 – 54 dBA (RV – 55 dBA) ir neviršys ribinio triukšmo lygio nustatyto higienos normoje HN 33:2011 „Triukšmo ribiniai dydžiai gyvenamuosiuose ir visuomeninės paskirties pastatuose bei jų aplinkoje“.

7.7. PŪV statybos bei eksploatacijos metu visos susidarysiančios atliekos bus tvarkomos vadovaujantis atliekų tvarkymą reglamentuojančių teisės aktų nuostatomis ir perduodamos atliekų tvarkytojams.

7.8. Vadovaujantis kraštovaizdžio vizualinės struktūros žemėlapiu PŪV teritorija patenka į kraštovaizdį V0H2-d. PŪV nepatenka ir nesiriboja su Nacionaliniame kraštovaizdžio tvarkymo plane išskirtais ypač saugomo šalies vizualinio estetinio potencialo arealais. PŪV nesukels neigiamo poveikio aplinkiniam kraštovaizdžiui, kadangi kelias bus rekonstruojamas kelio sklypo ribose, kelio

juostos ribose, plėtra nenumatoma. Susisieikimo infrastruktūros sutvarkymas yra svarbus estetiniu aspektu, viaduko rekonstrukcija pagerins kelio vaizdą, todėl aplinkinio kraštovaizdžio aspektu numatomas teigiamas poveikis.

7.9. PŪV teritorija nepatenka į paviršinių vandens telkinių apsaugos zonas ar pakrančių apsaugos zonas, todėl joms neigiamas poveikis nenumatomas (artimiausias paviršinio vandens telkinys – Kiaunupio upelis nuo numatomo rekonstruoti viaduko teritorijos yra nutolęs apie 0,7 km).

7.10. PŪV įgyvendinimas eisimo dalyviams turės reikšmingą teigiamą poveikį dėl pagerėjusio susisieikimo ir padidėjusio eisimo saugumo.

8. Priimta atrankos išvada.

Vadovaujantis Lietuvos Respublikos planuojamos ūkinės veiklos poveikio aplinkai vertinimo įstatymo 7 straipsnio 5 dalimi ir atsižvelgiant į išdėstytus motyvus priimama atrankos išvada: AB „Via Lietuva“ planuojamai ūkinei veiklai – valstybinės reikšmės magistralinio Kelio A1 Vilnius – Kaunas – Klaipėda 113,657 km dviejų lygių sankryžos viaduko rekonstravimui poveikio aplinkai vertinimas neprivalomas.

Atrankos išvada yra priimta pagal pateiktą atrankos informaciją, kuri yra patalpinta Aplinkos apsaugos agentūros tinklalapyje <https://aaa.lrv.lt/> nuorodoje *Veiklos sritys > Poveikio aplinkai vertinimas (PAV) > 2024 metai > 3. Atrankos dėl poveikio aplinkai vertinimo informacija 2024 m. > Kauno apskritis* ir yra atrankos išvados sudedamoji dalis.

9. Nurodoma atrankos išvados apskundimo tvarka.

Šis sprendimas gali būti skundžiamas Lietuvos administracinių ginčų komisijai (Vilniaus g. 27, 01402 Vilnius) Lietuvos Respublikos ikiteisminio administracinių ginčų nagrinėjimo tvarkos įstatymo nustatyta tvarka arba Regionų administraciniam teismui (Žygimantų g. 2, 01102 Vilnius) (skundas gali būti paduotas bet kuriems šio teismo rūmams) Lietuvos Respublikos administracinių bylų teisenos įstatymo nustatyta tvarka per vieną mėnesį nuo jo įteikimo dienos.

**APLINKOS APSAUGOS AGENTŪROS ATRANKOS IŠVADOS DĖL VALSTYBINĖS
REIKŠMĖS MAGISTRALINIO KELIO A1 VILNIUS – KAUNAS – KLAIPĖDA 113,657
KM DVIEJŲ LYGIŲ SANKRYŽOS VIADUKO REKONSTRAVIMO POVEIKIO
APLINKAI VERTINIMO ADRESATŲ SĄRAŠAS**

Kauno rajono savivaldybės administracijai

Siunčiama per e. pristatymą

Nacionalinio visuomenės sveikatos centro prie Sveikatos apsaugos ministerijos

Kauno departamentui

Siunčiama per e. pristatymą

Kauno priešgaisrinei gelbėjimo valdybai

Siunčiama per e. pristatymą

Kultūros paveldo departamento prie Kultūros ministerijos Kauno teritoriniam padaliniui

Siunčiama per e. pristatymą

Valstybinei saugomų teritorijų tarnybai prie Aplinkos ministerijos

Siunčiama per e. pristatymą

Kopija

Aplinkos apsaugos departamentui prie Aplinkos ministerijos

Siunčiama per e. pristatymą

DETALŪS METADUOMENYS

Dokumento sudarytojas (-ai)	Aplinkos apsaugos agentūra 188784898, A. Juozapavičiaus g. 9, LT-09311 Vilnius
Dokumento pavadinimas (antraštė)	ATRANKOS IŠVADA DĖL VALSTYBINĖS REIKŠMĖS MAGISTRALINIO KELIO A1 VILNIUS – KAUNAS – KLAIPĖDA 113,657 KM DVIEJŲ LYGIŲ SANKRYŽOS VIADUKO REKONSTRAVIMO POVEIKIO APLINKAI VERTINIMO
Dokumento registracijos data ir numeris	2024-10-17 Nr. (30-2)-A4E-11728
Dokumento gavimo data ir dokumento gavimo registracijos numeris	–
Dokumento specifikacijos identifikavimo žymuo	ADOC-V1.0
Parašo paskirtis	Pasirašymas
Parašą sukūrusio asmens vardas, pavardė ir pareigos	
Sertifikatas išduotas	
Parašo sukūrimo data ir laikas	2024-10-17 10:48:47 (GMT+03:00)
Parašo formatas	XAdES-T
Laiko žymoje nurodytas laikas	2024-10-17 10:48:52 (GMT+03:00)
Informacija apie sertifikavimo paslaugų teikėją	ADIC CA ECC, Asmens dokumentu israsymo centras prie LR VRM LT
Sertifikato galiojimo laikas	2024-06-18 09:50:33 – 2028-06-17 09:50:33
Informacija apie būdus, naudotus metaduomenų vientisumui užtikrinti	"Registravimas" paskirties metaduomenų vientisumas užtikrintas naudojant "RCSC IssuingCA, VI Registru centras - i.k. 124110246 LT" išduotą sertifikatą "DBSIS, Informatikos ir ryšių departamentas prie Lietuvos Respublikos vidaus reikalų ministerijos, į.k.188774822 LT", sertifikatas galioja nuo 2022-05-19 16:48:06 iki 2025-05-18 16:48:06
Pagrindinio dokumento priedų skaičius	–
Pagrindinio dokumento pridedamų dokumentų skaičius	–
Priedamo dokumento sudarytojas (-ai)	–
Priedamo dokumento pavadinimas (antraštė)	–
Priedamo dokumento registracijos data ir numeris	–
Programinės įrangos, kuria naudojantis sudarytas elektroninis dokumentas, pavadinimas	DBSIS, versija 3.5.79.2
Informacija apie elektroninio dokumento ir elektroninio (-ių) parašo (-ų) tikrinimą (tikrinimo data)	Atitinka specifikacijos keliamus reikalavimus. Visi dokumente esantys elektroniniai parašai galioja (2024-10-17 11:01:03)
Paieškos nuoroda	–
Papildomi metaduomenys	Nuorašą suformavo 2024-10-17 11:01:03 DBSIS







SITKŪNAI

REKONSTRUOJAMO STATINIO VIETA

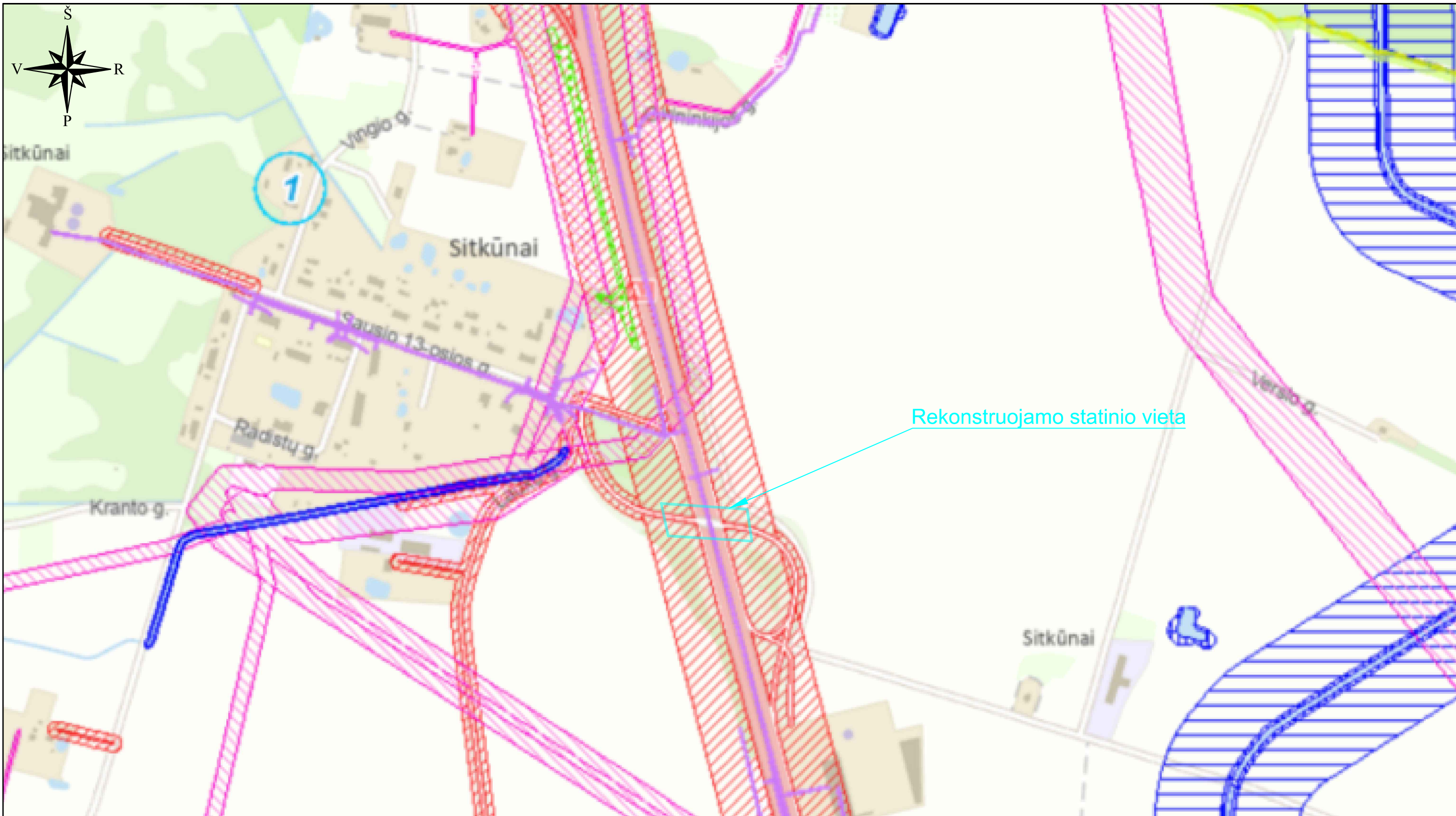
Valstybinės reikšmės magistralinis
kelias A1 Vilnius-Kaunas-Klaipėda

0	2024-07	Statybą leidžiančiam dokumentui, konkursui ir statybai	
LAIKA	IŠLEIDIMO DATA	LAIDOS STATUSAS. KEITIMO PRIEŽASTIS (JEI TAİKOMA)	
KVAL. PATV. DOK. NED		Statinio projekto pavadinimas Valstybinės reikšmės magistralinio kelio A1 Vilnius–Kaunas–Klaipėda 113,657 km dviejų lygių sankryžos viaduko rekonstravimo projektas	
		Dokumento pavadinimas	Laida
		Situacijos schema, M 1:2000	0
LT	Statybos ir (arba) užsakovas	Dokumento žymuo	Lapas Lapų
	AB "Via Lietuva"	P24-008-A1-RTDP-BD-B-01	1 1



<p>SUTARTINIAI ŽYMĖJIMAI:</p> <p> - elektros oro linijos apsaugos zona;</p> <p> - ryšio tinklų apsaugos zona;</p> <p> - paviršinio vandens telkinių apsaugos zona;</p> <p> - paviršinio vandens telkinių apsaugos juosta;</p>		0	2024-07	Statybą leidžiančiam dokumentui, konkursui ir statybai
LAIDA	IŠLEIDIMO DATA	LAIDOS STATUSAS. KEITIMO PRIEŽASTIS (JEI TAIKOMA)		
KVAL. PATV. DOK. ND		Statinio projekto pavadinimas		
		Valstybinės reikšmės magistralinio kelio A1 Vilnius–Kaunas–Klaipėda 113,657 km dviejų lygių sankryžos viaduko rekonstravimo projektas		
		Dokumento pavadinimas		Laida
		Apsaugos zonos M 1:5000		0
LT	Statytojas ir (arba) užsakovas	Dokumento žymuo		Lapas
	AB "Via Lietuva"	P24-008-A1-RTDP-BD.B-02		Lapų
				1
				1

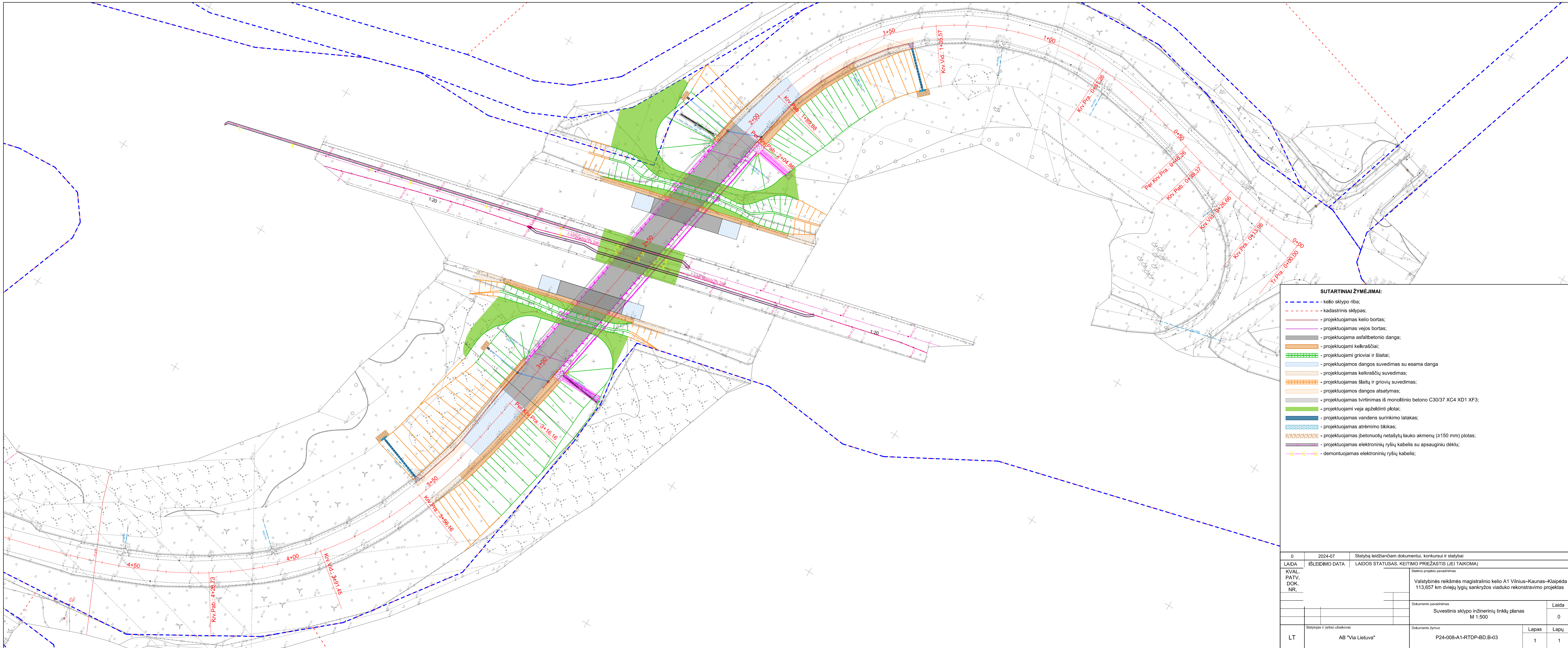

- SUTARTINIAI ŽYMĖJIMAI:**
- kelių sklypo riba;
 - kadastrinis sklypas;
 - projektuojamas kelio bortas;
 - projektuojamas vejos bortas;
 - projektuojama asfaltbetonio danga;
 - projektuojami kelkraščiai;
 - projektuojami grioviai ir šlaitai;
 - projektuojamos dangos suvedimas su esama dangą
 - projektuojamas kelkraščių suvedimas;
 - projektuojamas šlaitų ir griovių suvedimas;
 - projektuojamos dangos atsattymas;
 - projektuojamas tvirtinimas iš monolitinio betono C30/37 XC4 XD1 XF3;
 - projektuojami veja apželdinti plotai;
 - projektuojamas vandens surinkimo latakas;
 - projektuojamas atrėmimo blokas;
 - projektuojamas įbetonuotų netašytų lauko akmenų (≥150 mm) plotas;
 - projektuojamas elektroninių ryšių kabelis su apsauginiu dėklu;
 - demontuojamas elektroninių ryšių kabelis;

0	2024-07	Statybą leidžiančiam dokumentui, konkursui ir statybai	
LAIKA	IŠLEIDIMO DATA	LAIDOS STATUSAS. KEITIMO PRIEŽASTIS (JEI TAIKOMA)	
KVAL.		Statinio projekto pavadinimas	
PATV.		Valstybinės reikšmės magistralinio kelio A1 Vilnius–Kaunas–Klaipėda	
DOK.		113,657 km dviejų lygių sankryžos viaduko rekonstravimo projektas	
NR.		Dokumento pavadinimas	
		Suvestinis sklypo inžinerinių tinklų planas	Laida
		M 1:500	0
	Statytojas ir (arba) užsakovas	Dokumento žymuo	Lapas
LT	AB "Via Lietuva"	P24-008-A1-RTDP-BD.B-03	Lapų
			1 1

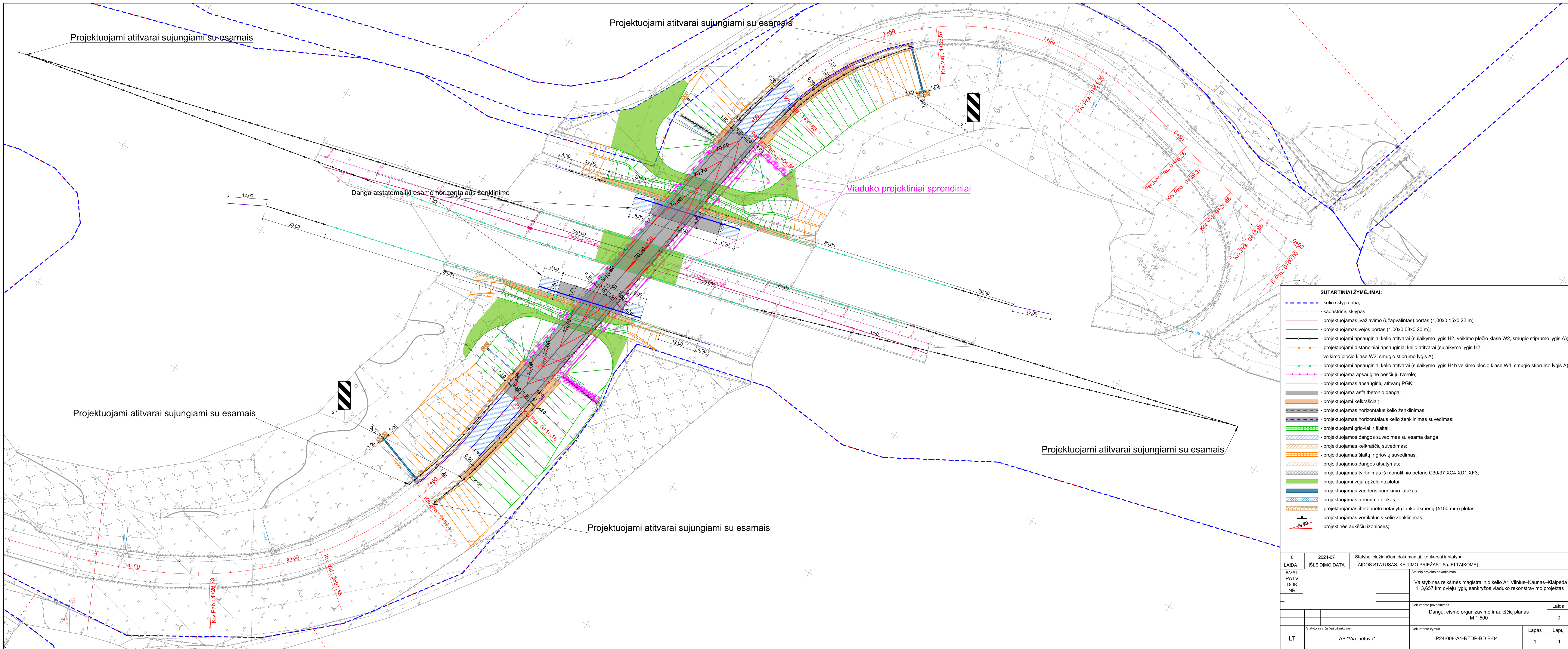

Projektuojami atitvarai sujungiami su esamais

Projektuojami atitvarai sujungiami su esamais

Danga atstatoma iki esamo horizontalaus ženklavimo

Viaduko projektiniai sprendiniai

Projektuojami atitvarai sujungiami su esamais

Projektuojami atitvarai sujungiami su esamais

Projektuojami atitvarai sujungiami su esamais

- SUTARTINIAI ŽYMĖJIMAI:**
- kelio sklypo riba;
 - kadastrinis sklypas;
 - projektuojamas įvažiavimo (užapvalintas) bortas (1,00x0,15x0,22 m);
 - projektuojamas vejos bortas (1,00x0,08x0,20 m);
 - projektuojami apsauginiai kelio atitvarai (sulaikymo lygis H2, veikimo pločio klasė W2, smūgio stiprumo lygis A);
 - projektuojami distanciniai apsauginiai kelio atitvarai (sulaikymo lygis H2, veikimo pločio klasė W2, smūgio stiprumo lygis A);
 - projektuojami apsauginiai kelio atitvarai (sulaikymo lygis H4b veikimo pločio klasė W4, smūgio stiprumo lygis A);
 - projektuojama apsauginė pėsčiųjų tvorėlė;
 - projektuojamas apsauginių atitvarų PGK;
 - projektuojama asfaltbetonio danga;
 - projektuojami kelkraščiai;
 - projektuojamas horizontalus kelio ženklinimas;
 - projektuojamas horizontalaus kelio ženklinimas suvedimas;
 - projektuojami grioviai ir šlaitai;
 - projektuojamos dangos suvedimas su esama danga
 - projektuojamas kelkraščių suvedimas;
 - projektuojamas šlaitų ir griovių suvedimas;
 - projektuojamos dangos atsytymas;
 - projektuojamas tvirtinimas iš monolitinio betono C30/37 XC4 XD1 XF3;
 - projektuojami veja apželdinti plotai;
 - projektuojamas vandens surinkimo latakas;
 - projektuojamas atrėmimo blokas;
 - projektuojamas įbetonuotų netaštytų lauko akmenų (≥150 mm) plotas;
 - projektuojamas vertikalūs kelio ženklinimas;
 - projektinės aukščių izohipsės;

0	2024-07	Statybą leidžiančiam dokumentui, konkursui ir statybai
LAIDA	IŠLEIDIMO DATA	LAIDOS STATUSAS. KEITIMO PRIEŽASTIS (JEI TAIKOMA)
KVAL.	Statinio projekto pavadinimas	
PATV.	Valstybinės reikšmės magistralinio kelio A1 Vilnius–Kaunas–Klaipėda	
DOK.	113,657 km dviejų lygių sankryžos viaduko rekonstravimo projektas	
NR.	Dokumento pavadinimas	
	Dangų, eismo organizavimo ir aukščių planas	Laida
	M 1:500	0
LT	Statybos ir (arba) užsakovas	Dokumento žymuo
	AB "Via Lietuva"	P24-008-A1-RTDP-BD.B-04
		Lapas
		Lapų
		1
		1

Esama situacija, Planas
M 1 : 200

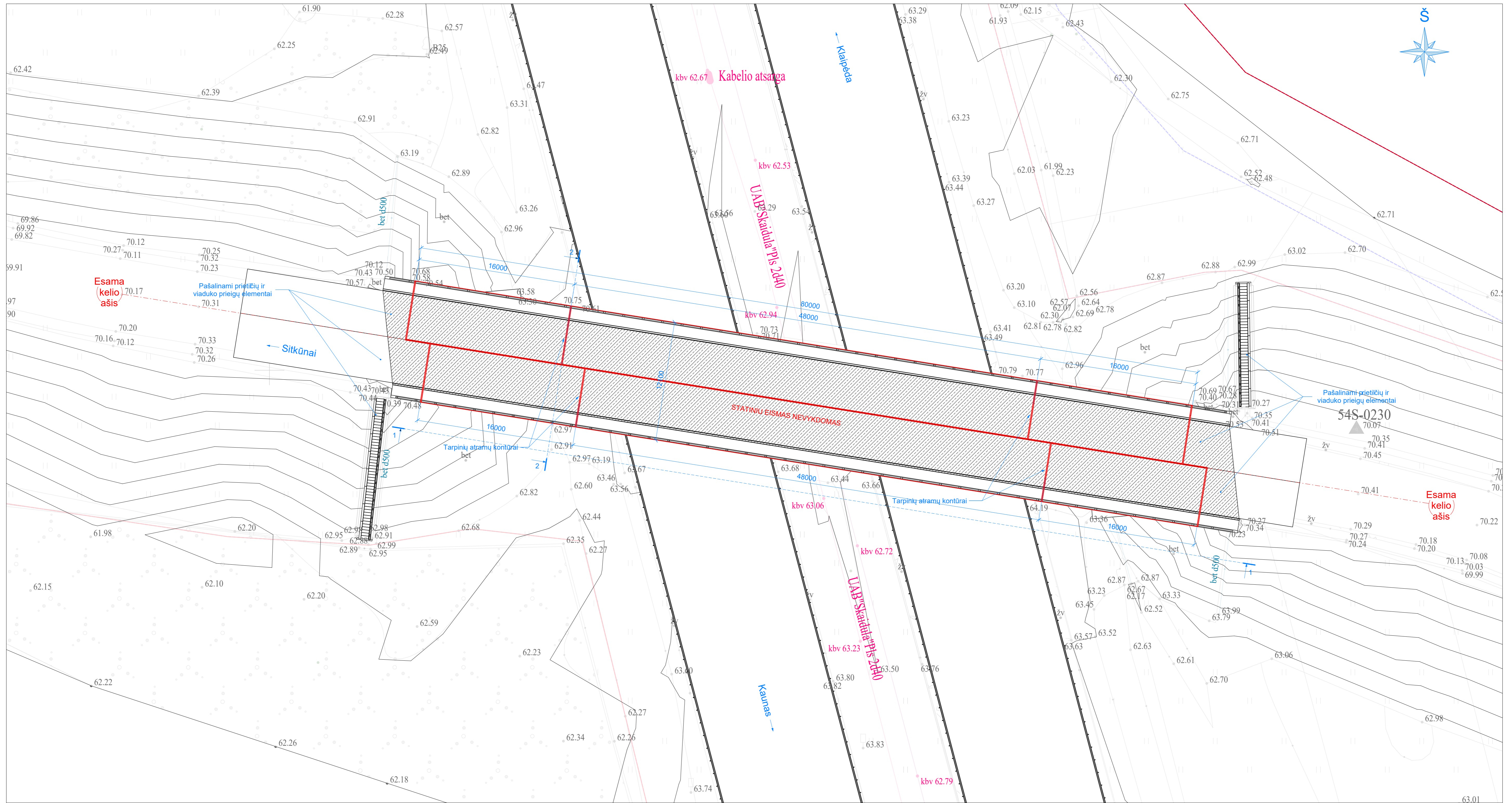

Pastabos:
1. Pjūviai 1-1 ir 2-2 pateikiami šio brėžinio antrame lape.

0	2024-07	Statybą leidžiančiam dokumentui, konkursui ir statybai		
LAIDA	DATA	LAIDOS STATUSAS, KEITIMO PRIEŽASTIS (JEI TAIKOMA)		
KVAL. PATV. DOK. NR.		Statinio projekto pavadinimas	Valstybinės reikšmės magistralinio kelio A1 Vilnius-Kaunas-Klaipėda 113,657 km dviejų lygių sankryžos viaduko rekonstravimo projektas	
		Dokumento pavadinimas	Laida	
			0	
		Dokumento žymuo	Lapas	Lapų
LT	Statybos ir (arba) užsakovas AB „Via Lietuva“	P24-008-A1-RTDP-BD-B-05	1	2

Esama situacija. Fasadas 1-1
M 1 : 200

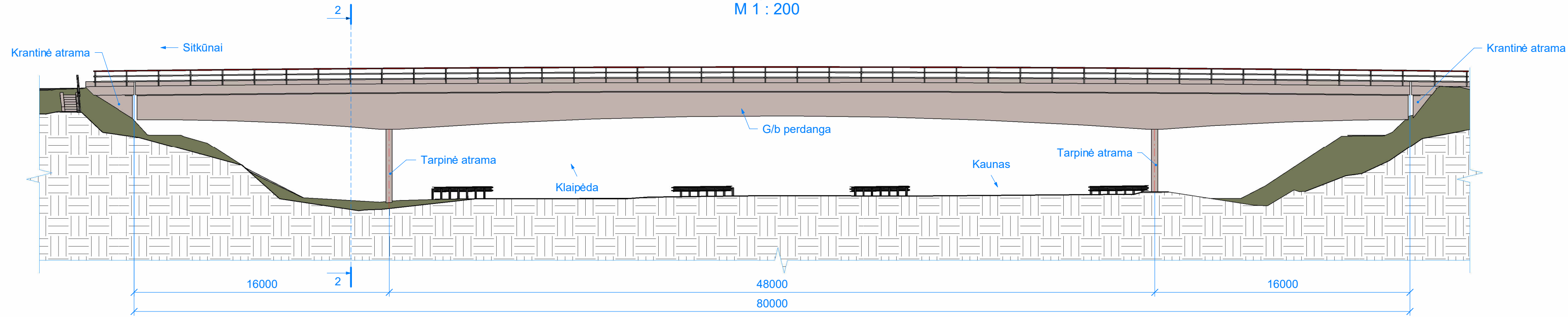

Esama situacija. Skersinis pjūvis 2-2
M 1 : 100

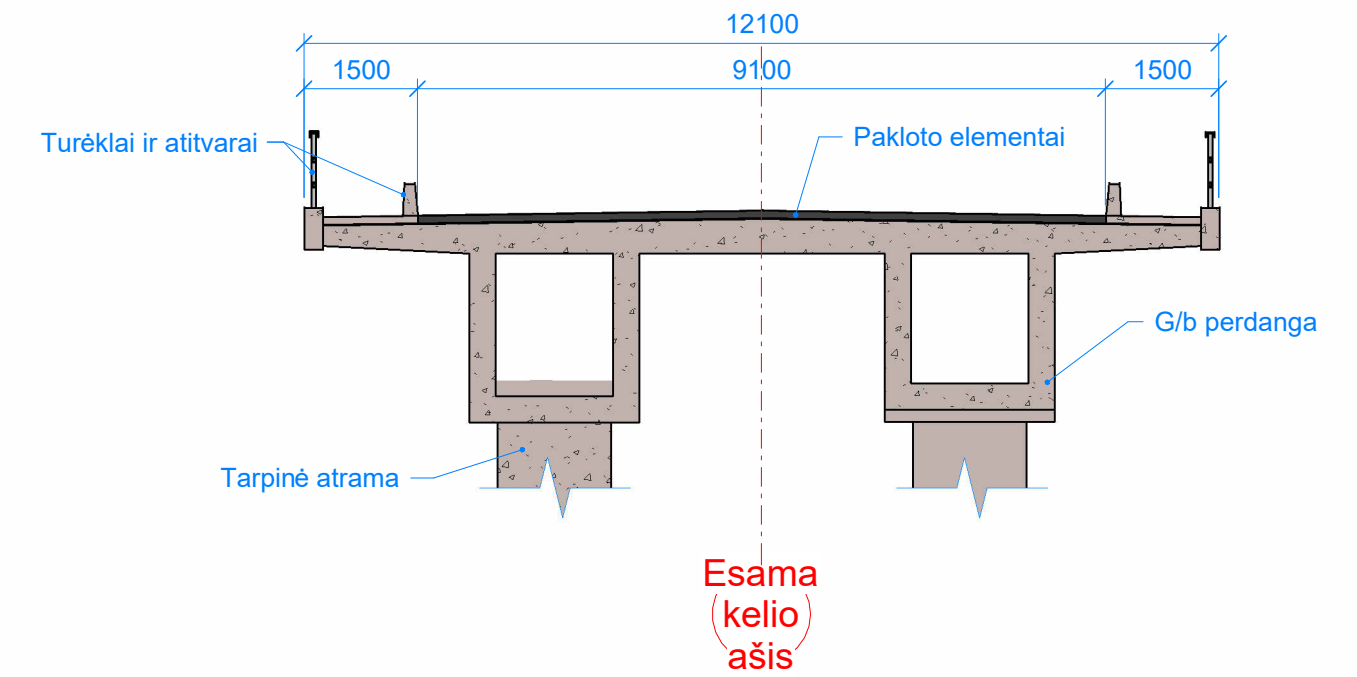

Esama situacija. Erdvinis vaizdas

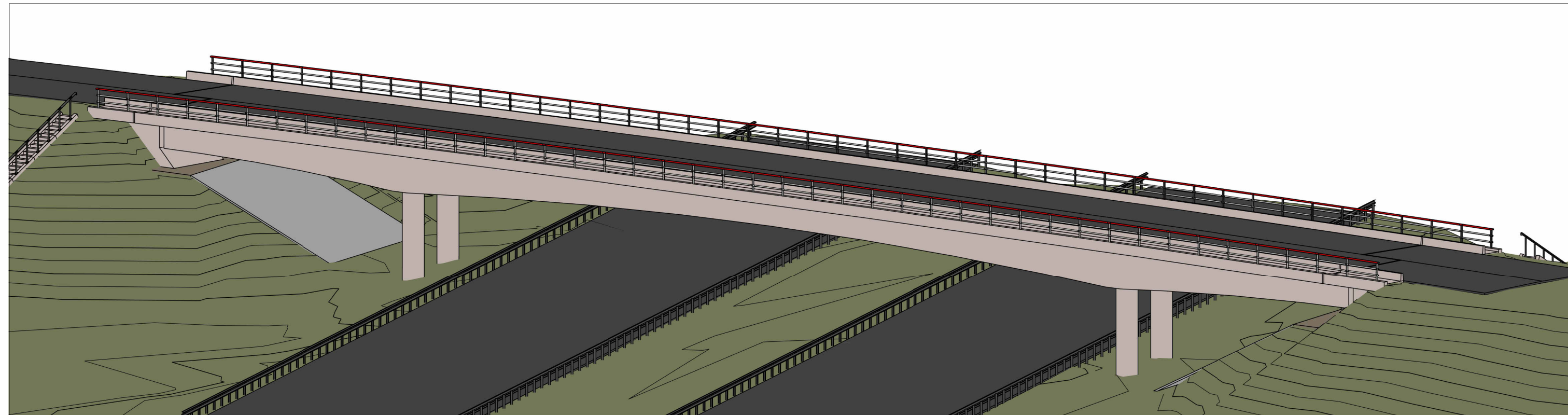

0	2024-07	Statybą leidžiančiam dokumentui, konkursui ir statybai		
LAIDA	DATA	LAIDOS STATUSAS. KEITIMO PRIEŽASTIS (JEI TAIKOMA)		
KVAL. PATV. DOK. NR.	Statinio projekto pavadinimas			
	Valstybinės reikšmės magistralinio kelio A1 Vilnius–Kaunas–Klaipėda 113,657 km dviejų lygių sankryžos viaduko rekonstravimo projektas			
Dokumento pavadinimas			Laida	
Viaduko esamos situacijos brėžiniai			0	
LT	Statytojas ir (arba) užsakovas	Dokumento žymuo	Lapas	Lapų
	AB „Via Lietuva“	P24-008-A1-RTDP-BD.B-05	2	2

Viaduko fasadas
M 1 : 100

90211
Viaduko ilgis. Pakloto elementai

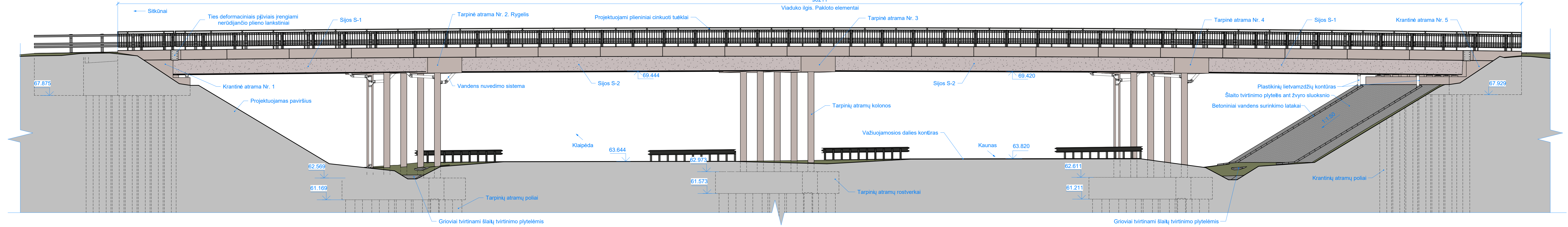

0	2024-07	Statybą leidžiančiam dokumentui, konkursui ir statybai		
LAIDA	DATA	LAIDOS STATUSAS. KEITIMO PRIEŽASTIS (JEI TAIKOMA)		
KVAL. PATV. DOK. NR.	Statinio projekto pavadinimas			
	Valstybinės reikšmės magistralinio kelio A1 Vilnius–Kaunas–Klaipėda 113,657 km dviejų lygių sankryžos viaduko rekonstravimo projektas			
Dokumento pavadinimas				Laida
Projektuojamas fasadas				0
LT	Statytcjas ir (arba) užsakovas		Dokumento žymuo	
	AB „Via Lietuva“		P24-008-A1-RTDP-BD.B-07	
			Lapas	Lapų
			1	1

P24-008-A1-RTDP-BD.B-07

Projektuojamas skersinis pjūvis
M 1 : 50

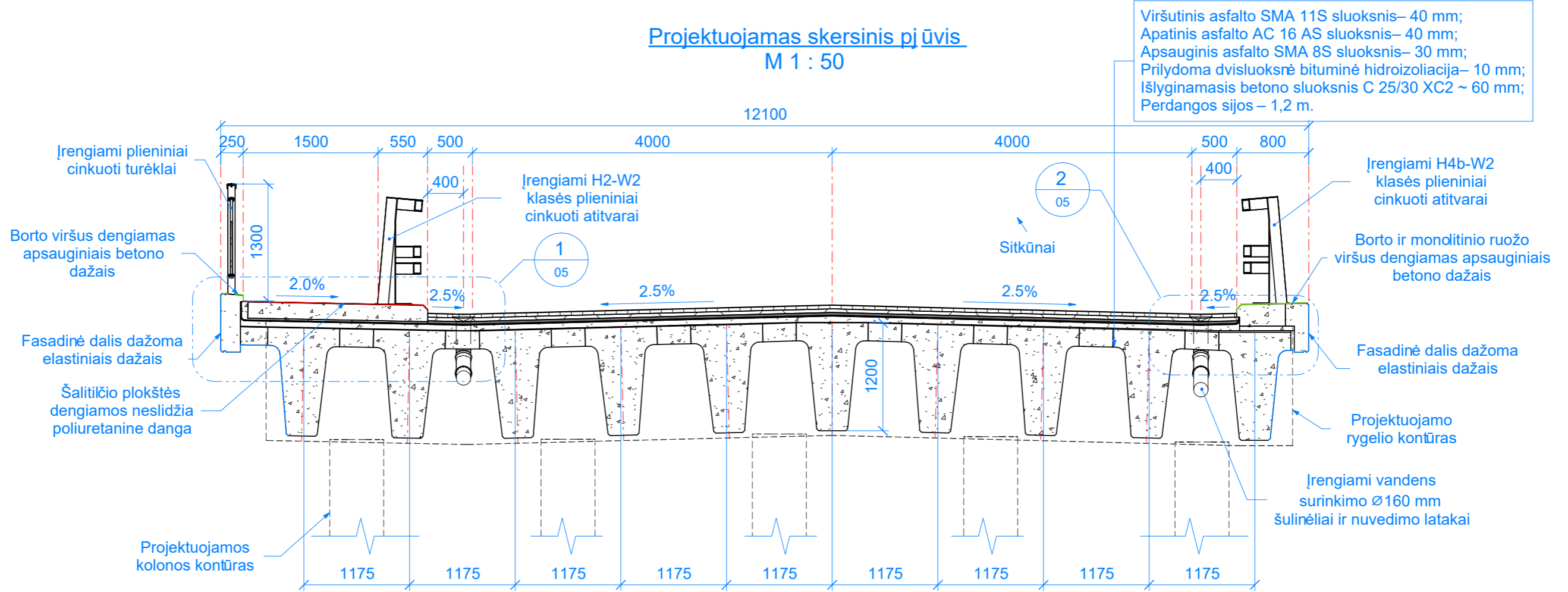

Hydroizoliacijos įrengimas ties g/b parapetu 2-2
M 1 : 20

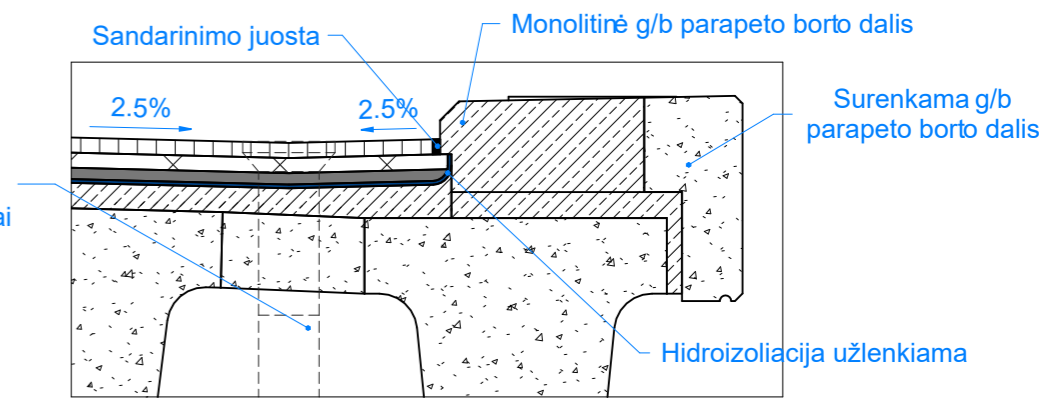

Hydroizoliacijos įrengimas ties šaltilčiais 1-1
M 1 : 20

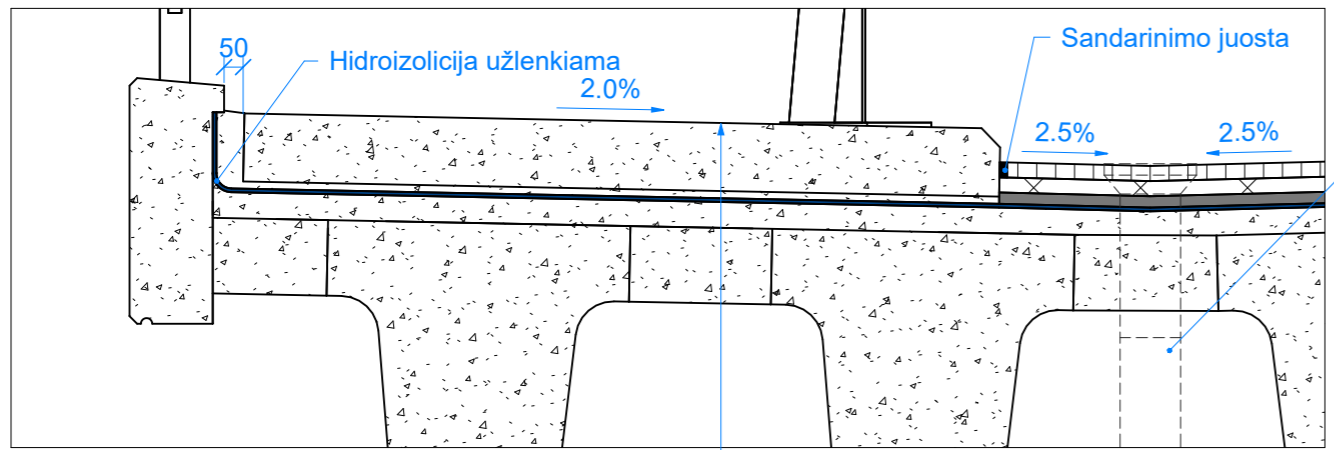

G/b šaltilčio plokštė C35/45 XC4 XD3 XF4– 180 mm;
Cementinio skiedinio sluoksnis– 20 mm;
Prilydoma dv sluoksnė bituminė hidroizoliacija– 10 mm;
Išlyginamasis betono sluoksnis C 25/30 XC2 ~ 60 mm;
Perdangos sijos – 1,2 m.

0	2024-07	Statybą leidžiančiam dokumentui, konkursui ir statybai		
LAIDA	DATA	LAIDOS STATUSAS. KEITIMO PRIEŽASTIS (JEI TAIKOMA)		
KVAL. PATV. DOK. NR.			Statinio projekto pavadinimas	
			Valstybinės reikšmės magistralinio kelio A1 Vilnius–Kaunas–Klaipėda 113,657 km dviejų lygių sankryžos viaduko rekonstravimo projektas	
			Dokumento pavadinimas	Laida
			Skersinis pjūvis	0
LT	Statytojas ir (arba) užsakovas	Dokumento žymuo	Lapas	Lapų
	AB „Via Lietuva“	P24-008-A1-RTDP-BD.B-08	1	1